

SVERIGES KYRKOR

KONSTHISTORISKT INVENTARIUM

MED STÖD AV K. VITT. HIST. O. ANT. AKADEMIEN

UTGIVET AV SIGURD CURMAN

OCH JOHNNY ROOSVAL



GOTLAND

BAND I. HÄFT. 2.

TINGSTÄDE KYRKA
I LUMMELUNDA TING

AV

EFRAIM LUNDMARK



SVERIGES KYRKOR

KONSTHISTORISKT INVENTARIUM, MED STÖD AV KUNGL.
VITTERHETS-, HISTORIE- OCH ANTIKVITETSAKADEMIEN
UTGIVET AV SIGURD CURMAN OCH
JOHNNY ROOSVAL



Detta bokverk om vårt lands kyrkliga minnesmärken är i sitt slag ett av de förnämsta i världen. Dess betydelse för vår historiska forskning och även för utlandets har betecknats såsom utomordentlig. Utgivarnas avsikt vid verkets startande var att beträffande kyrkorna och deras ägodelar säkerställa vad vi så länge behövt, nämligen en enhetligt utförd och i enhetliga former utgiven vetenskaplig beskrivning över alla vårt lands kyrkliga konstminnen. Emellertid betonades redan från början, att vid sidan av sin konstvetenskapliga gärning verket även borde fylla den stora uppgiften att berätta varje enskild kyrkas och därigenom också grunddragen av den omgivande bygdens kulturhistoria till gagn för den hembygdsintresserade inom varje ort. Såsom folkbok har Sveriges Kyrkor hittills allt för litet beaktats. Därför önska vi särskilt framhålla de egenskaper hos verket Sveriges kyrkor, som berättiga oss att rekommendera det såsom källa för hembygds-kunskap.

Vår avsikt är även att i möjligaste mån tillmötesgå församlingar, föreningar och enskilda, vilka hysa intresse för det lokalhistoriska innehållet, genom att tillhandahålla både enskilda volymer liksom även hela verket till avsevärt rabatterade priser. Församlingar eller föreningar kunna även, om beställning göres i god tid, till billigt pris erhålla separattruck av en viss kyrkas beskrivning. Prospekt, provtryck och subscriptionsvillkor erhållas efter anmodan hos förlaget, adr. Postfack 644, Stockholm I. Verket finnes till salu och subscription kan tecknas hos alla välsorterade bokhandlare i riket.

Stockholm i juni 1925.

A.-B. GUNNAR TISELLS
TEKNISKA FÖRLAG

TINGSTÄDE KYRKA

KONSTHISTORISKT INVENTARIUM

AV

EFRAIM LUNDMARK



MED STÖD AV KUNGL. VITT.
HIST. OCH ANT. AKADEMIEN
UTGIVET AV S. CURMAN
OCH J. ROOSVAL

STOCKHOLM
A.-B. GUNNAR TISELLS TEKNISKA FÖRLAG

TILLÄGG TILL I GOTLAND, BAND I, HÄFTE 1 MEDDELADE FÖRKORTNINGAR.

- AF UGGLAS, Träskulptur = Carl R. af Ugglas, Gotlands medeltida träskulptur till och med höggotikens inbrott, Stockholm 1915.
- CARL SÄVE, Urkunder = Carl Säve, Gutniska urkunder, Stockholm 1859.
- EKHOFF, Clemens = Emil Ekhoff, S:t Clemens kyrka i Visby, Stockholm 1912.
- LILJEGREN, Runurkunder = J. G. Liljegren, Monumenta runica. Runurkunder. Tillägg till Svenskt diplomatarium. I. Stockholm 1834.
- PERINGSKIÖLD, Monumenta = J. Peringskiöld, Monumenta Sveo-Gothorum. Band 8. Ms i K. B.
- ROOSVAL, Steinmeister = Johnny Roosval, Die Steinmeister Gotlands, Stockholm 1918.
- SPEGEL, Rudera = H. Spegel, Rudera Gothlandica — — Anno 1683. Ms i Växjö läroverks bibliotek, utg. av O. V. Wennersten, Visby 1901.
- WALLIN, Runographia = G. Wallin, Runographia Gothlandica. I Acta soc. reg. scient. Upsal., 1743 (vol. IV) s. 55—80, samt 1744—1750 (vol. V) s. 120—158.

Stockholm

VICTOR PETTERSONS BOKINDUSTRI A.-B.

1925



Foto. H. & H. Johansson, Visby, 1914.

Fig. 125. Tingstäde kyrka från söder.

Die Kirche von Süden.

TINGSTÄDE KYRKA.

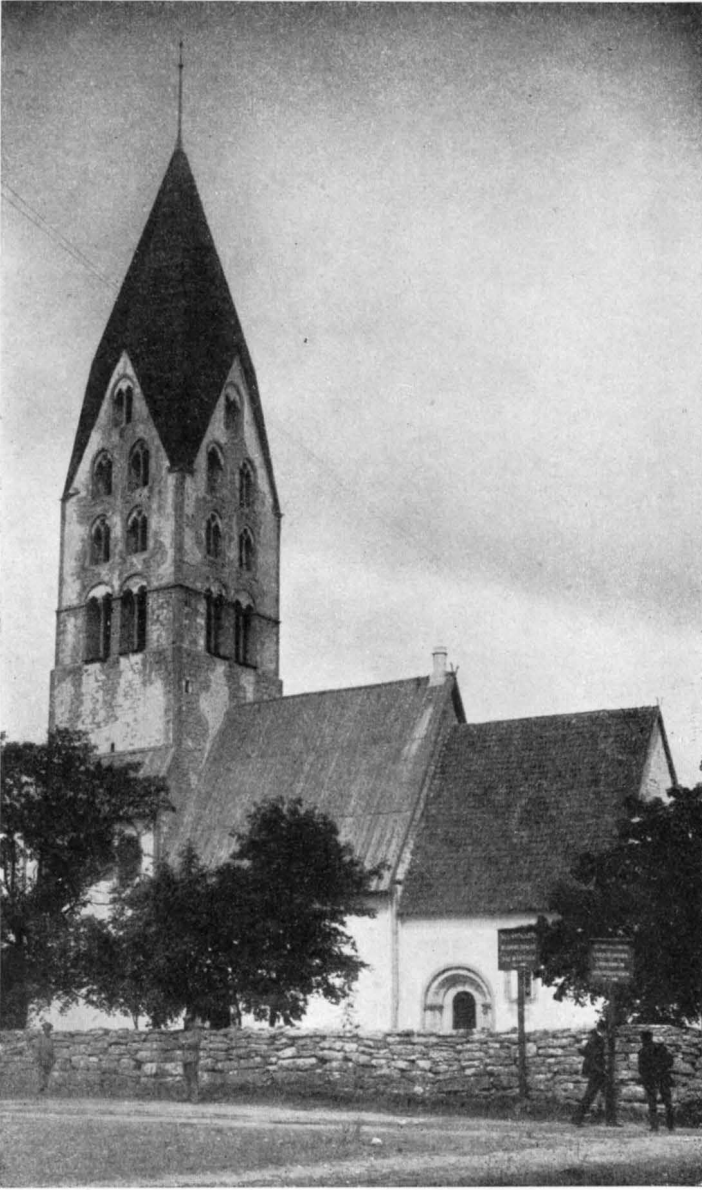
GOTLAND, GOTLANDS LÄN, NORRA BEFALLNINGEN,
NORRA TREDINGEN, BRO SETTING, LUMMELUNDA TING.
VISBY STIFT, NORRA KONTRAKTET.

ANNEX TILL STENKYRKA.

Tryckta källor: SPEGEL, Rudera. — WALLIN, Runographia. — BRUNIUS II. — ROOSVAL, Kirchen. — EKHOF, Clemens. — AF UGGLAS, Träskulptur. — ROOSVAL, Steinmeister. — LINDSTRÖM, Gotlands medeltid.

Handskrivna källor och avbildningssamlingar: K. B.: PERINGSKIÖLD, Monumenta. — U. B.: P. A. SÄVE, Gotl. saml. — A. T. A.: P. A. SÄVES berätt. 1864; 1830 års inv.; div. handl.; 1 bl. ritn., plan, 1 bl. uppmätn. av korportalen (odat.); c:a 25 foto (ext., int., äldre inv., kyrkogårdsportalen); uppmättningsritn. av Gust. Petterson och A. T. Gellerstedt. — B. ST.: 1 bl. ritn., plan; 1 bl. ritn. till orgelfasad stadf. $\frac{2}{3}$ 1882; 6 bl. uppmätn. ritn. av G. Petterson 1887; 1 bl., uppmätn. av mittpelaren, av G. Leche och K. M. Westerberg 1913; 3 bl. ritn. till restaurering av K. Nordenskiöld stadf. $\frac{27}{6}$ 1919; 4 foto (ext., int., portal). — ARKIVDEPÅN: Spegels Inv. — KALMAR LÄROVERKS BIBL.: WALLIN, Analecta.

Kyrkans arkivalier: Uppgifter angående kyrkans konsthistoria finnas i följande handlingar, av vilka de mer än 100 år gamla förvaras i Arkivdepån i Visby, yngre i prästgården i Stenkyrka: Kyrkobok A I 1 1685—1789 (innehåller, utom uppgifter om födda, döpta, inflyttade etc., inventarieförteckning, »När något är förbättrat på kyrkian» och »Hwadh som i socknestämman är slutit kyrkiones nödhörft angående» samt räk.); Räk. L I 2 1735—1815; Prot. K I 1 1785—1822; i »Observatio» i dopbok C 2 1741—1819 upplysningar om reparationer m. m. 1774—1872.

Kyrkogården och prästgården.

Muren (plan fig. 126) är lagd av kalksten i ordentliga skift, **MUR.** utan bruk. H. 1,20—1,60 m, B. 1—1,30 m. F. n. finnas två **INGÅNGAR.** ingångar till kyrkogården. Den i norr (fig. 127, 126 c) har slarvigt byggd stenport, tjärad dörr och bräddtak. Det i en takbjälke skurna datum: »Anno 1762 den 8 junii» gäller tydligen färdigställandet av porten i dess nuvarande skick. En stor del av stenmaterialet är skulpterat och av medeltida ursprung (se nedan s. 129). Södra ingången (fig. 126 a) har enkla trägrindar. Här fanns dock enligt uppgift 1913 »för kort tid sedan» en murad portbyggnad »med sittplats för tre på var sida ini»,

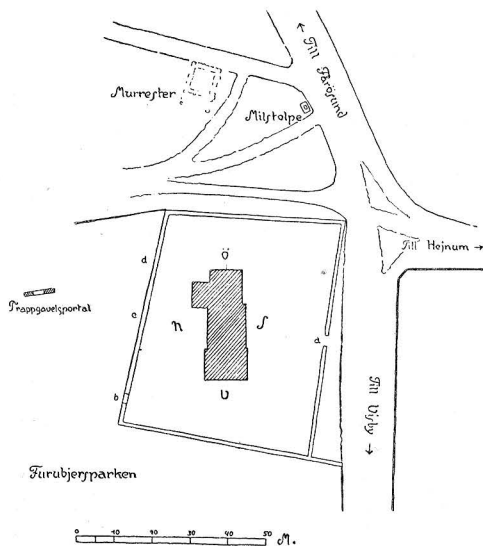

Uppmåtn. av G. Leche och K. M. Westerberg 1913.
Fig. 126. Tingstade. Situationsplan.
Lageplan der Kirche.

som säges ha »blåst ned». På norra sidan, i nordöstra tredjedelen av muren, fanns ännu i minnet ytterligare en ingång (fig. 126 d). Det var brukligt, att liktåg som kommo från norr togo vägen genom den norr om kyrkan stående prästgårdsportalen (se nedan) och därpå genom den nämnda nordöstra ingången. Begravnings-tåg från andra trakter gingo genom södra ingången.

I kyrkogårdsmuren äro på yttersidan i söder och öster inlagda häst-

HÄSTBINDS-LEN. bindslen av sten (avlånga stenar med hål i den fria ändan). Enligt Säve skall här ha funnits tolv dylika bindslen, vid vilka — efter vad folksägnen förtäljer — den mäktige riddar Ros (Rosarve) under gudstjänsten band sina tolv hästar¹. Ur murens insida, mitt för tornets (väst-) portal, framskjuta fyra stenar, vilka säkerligen varit underlag för sittbräder.

STRAFFSTOCK. På 1850—60-talen låg en straffstock — med fem à sex par hål — utefter insidan på kyrkogårdsmuren i norr (enligt uppgift av kyrkvaktaren).

FATTIGSTOCK. Till 1912 stod utanför kyrkogården nära muren i sydöst en fattigstock av ek med järnbeslag (fig. 134)², troligen från början av 1700-talet; nu i Gotlands fornsal (inv. nr C 235). En god sed bjöd, att man vid barndop, bröllop och andra högtidliga tillfällen särskilt ihågkom denna fattigstock med offer (L I 2 flera ställen).

TRAPPGA-VELSPORTAL. Den fristående gotiska trappgavelsportalen (fig. 126, 128, 129, 130) på tomten norr om kyrkogården tyder på, att innanför (väster om) densamma legat en prästgård. Av Gutalagens

¹ P. A. SÄVE, Gotl. saml. III, 518.

² Fot. av E. HELLGREN i A. T. A. visar stocken på sin plats.



Foto. i A. T. A. omkr. 1900.

Fig. 127. Tingstäde. Norra kyrkogårdsportalen, uppsatt 1762 av material från 1200- och 1300-talen.

Nördliches Kirchhofsportal, 1762 aus mittelalterlichem Steinmaterial aufgeführt.

13:e kap. framgår, att prästgård funnits här redan under medeltiden; jfr nedan s. 155. Ännu 1744 fanns denna kvar. Wallin, Runographia, omnämner byggnaden som »ganska storartad»



Foto. Lundmark 1913.

Fig. 128. Tingstäde. Den forna prästgårdens inkörsport, trol. 1300-talet.
Torweg des früheren Pfarrhofes, wahrscheinl. 14. Jht.

(»cum — — — Curia Sacerdotis adhuc superstite perquam magnifica»).

BYGGNADS-
STEN I MUREN.

I kyrkogårdsmuren torde material från prästgården vara bevarat. I sydvästra hörnet samt i mellersta tredjedelen av norra

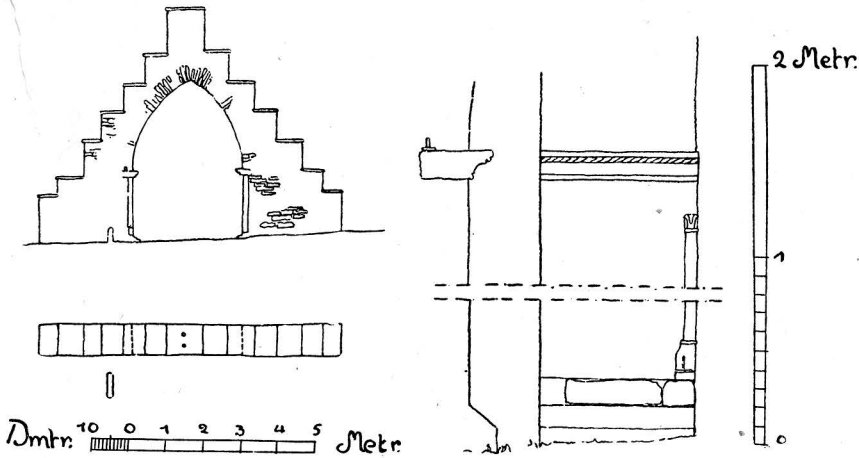

Uppmåtn. av Leche och Westerberg 1913.
Fig. 129. Tingstäde. Forna präst-
gårdens inkörsport.

Torweg des früheren Pfarrhofes.

Fig. 130. Tingstäde. Detaljer till forna
prästgårdens inkörsport.

Details des Torwegs Fig. 129.

sidan av muren ligger finhuggen sten. Denna har hört till ett byggnadsverk, vari bågformig öppning med stor radie ingått, enär flera stenar finnas, som tyda härpå. De flesta av dessa byggnadsstenar, såväl bågformiga som plana, ha en inhuggen linje, som anger hur långt från hörn putsytan skulle sluta. Två å tre olika mått förekomma. I kyrkans murar har icke påträffats sten med dylik gränslinje. Partiet mellan den nuvarande portalen på norra sidan och platsen för den raserade i nordöst lär ej ha omlagts, så långt man kan minnas tillbaka. Den huggna sten, som ligger på detta ställe, kan således ej ha kommit från någon av de hittills omnämnda borttagna portalerna, den i söder och den nordöstra, som man ju berättar ha stått kvar ännu för ett fåtal år sedan. Däremot synes den bearbetade stenen i muren höra samman med stenen i 1762 års portal. Här finns byggnadssten med huggen begränsningslinje och portalomfattningssten med mellan halvkolonnetter framskjutande hörn; kolonnetterna (c:a 10 cms diam.) äro krönta av bägarformade kapital med skarpkantad ekinusring; hörnen mellan kolonnetterna äro delvis huggna till diamantstavar (fig. 133). Vidare finns en tympanonflisa med grunt huggna, geometriska bladformationer samt två figurreliefer, Paulus och Petrus (fig. 131, 132), kalksten, H. 90 cm. Daterade efter stilen äro kolonnettstenarna



Foto. Lundmark 1913.

Fig. 131. Tingstäde. Petrus, relief i kalksten, å
norra kyrkogårdsportalen. Omkr. 1350.
Relief am nördlichen Kirchhofsportale. Mitte des 14. Jhts.



Foto. Lundmark 1913.

Fig. 132. Tingstäde. Paulus, relief i kalksten å
norra kyrkogårdsportalen. Omkr. 1350.
Relief am nördlichen Kirchhofsportale. Mitte des 14. Jhts.

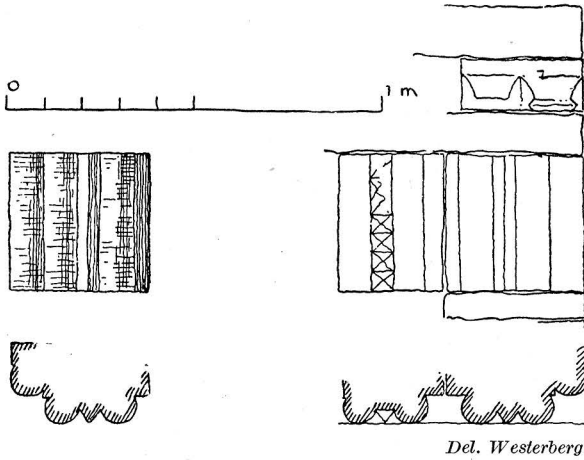

Fig. 133. Tingståde. Huggna stenar i norra kyrkogårdsportalen. Omkr. 1260.

Werksteine im nördlichen Kirchhofspforte Fig. 127.

och tympanonflisan från omkr. 1260, reliefstenarna från omkring 1350 (jfr skulpturerna på ömse sidor om den igenmurade tornportalen i Lärbro kyrka¹). Troligt är, att all den nu nämnda bearbetade stenen härstammar från den rivna prästgården.

Denna skulle då ha haft monumentalt byggda portaler från olika byggnadsperioder 1260—1350. Antagandet att prästgårdens boningshus haft på detta sätt rikt uppbyggda ingångsomfattningar har stöd i Wallins ovan citerade uttryck »magnifica». En dylik perspektivisk prästhusportal har funnits i Bunge.

TINGSHUS. Ännu för några tiotal år sedan låg på prästgårdstomten en stenbyggnad med flistak (enligt kyrkvaktarens uppgift 1913). Denna byggnad hörde kanske till prästgården; enligt traditionen skall den ha varit använd till tingshus. Att sådant funnits är ju troligt. Tingsplatsen, varom ortens namn erinrar, låg antagligen här vid landsvägarnas skärning på grusåsen väster om träsket.

Sedan bostället och nordportalen förfallit, revos de och av materialet uppfördes 1762 års (nuvarande nord-) portal i kyrkogårdsmuren och antagligen även den ej mer kvarstående nordöstra portbyggnaden.

KASTAL. Strax öster om kyrkogården har funnits en äldre medeltida stenbyggnad, möjligen en kastal. Av murarna finns endast så mycket kvar, att man kan få fram konturerna till ett större och ett mindre rum (fig. 126, 135). Det s. k. »bulverket» i träsket, lämningar av en byggnad av kraftiga furustockar, är troligtvis en borg eller fästning från förhistorisk tid.

¹ ROOSVAL, Kirchen, Taf. 125.

Kyrkobyggnaden.

Ipsius Templi, dicam an Basilicæ, quod inter Celsissima nitidissimaque totius Insulæ & confidenter dicere ausim, eujuscunq̃ in continente agri, merito numerari debet, effigiem habeo geometrice delineatam, æri aliquando V. D. incidendam. (Jag håller före, att Tingstäde tempel, eller basilika, som jag hellre skulle vilja säga, hör till de ståtligaste och vackraste kyrkorna, icke blott på Gotland utan även i vilket annat [svenskt] landskap som helst, och jag hoppas, att en gång få dess bild stucken i koppar.) Biskop Georg Wallin på 1740-talet (i Runographia).

Planen framgår av fig. 137. — Exteriören (fig. 125, 136) EXTERIÖR. är ståtlig och proportionerlig, utan några enhetligheten väsentligt störande olikheter hos byggnadens huvuddelar. Det dominerande läget gör det (till flöjeln) 55 m. höga tornet synligt långt ifrån. Sedan gamla tider har det ansetts som lämpligt märke för seglare till Slite; fågelvägen Tingstäde — Slite är över 12 km. Särskilt anblicken från väster låter den regelbundna anläggningen komma till sin rätt. Till det storartade intrycket från denna sida medverkar även, att huvudportalen, mot vad som är vanligt i kyrkorna på öns landsbygd, är förlagd i väster.

Kyrkan är byggd av kalk-MATERIAL,
sten. Ytterväggarnas puts är på BEHANDLING.
flera ställen avfallen, och beklädnadsstenen ligger i dagen. Den

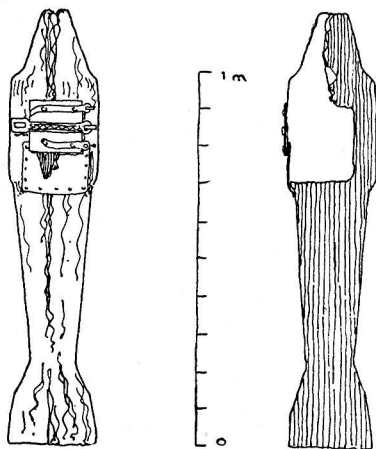

Del. Westerberg.

Fig. 134. Tingstäde. Fattigstock av ek, början av 1700-talet.

Eicherne Armenbüchse. Anf. 18. Jhts.

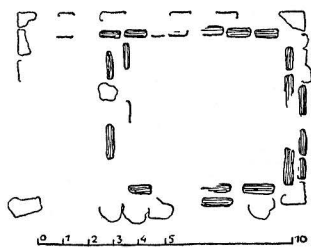

Del. Westerberg.

Fig. 135. Tingstäde. Murrester öster om kyrkan. Äldre medeltid.

Ueberreste eines steinernen Gebäudes östlich von der Kirche.



Foto. i A. T. A. omkr. 1900.

Fig. 136. Tingstäde. Långhus och kor från söder.

Langhaus und Chor von Süden.

är i koret och långhuset finhuggen, med undantag för korets östra röste, där murytan är lagd för avputsning; så ock i sakristians och möjligen även i tornets väggar. Stenen i dessa sistnämnda synes ha varit jämförelsevis slåthuggen, men är nu, där den ligger blottad, starkt förvittrad. Ingenstädes synes någon inhuggen putsbegränsningslinje. Man har ändå lämnat hörnstenar och skoningar oputsade ett par decimeter från kanten. Fig. 162 visar olika huggning av fasadsten.

SOCKLAR,
TAKLIST.

Koret, långhuset och sakristian ha lika sockel (fig. 138), som i innerhörnen är förkroppad och således i förband de tre byggnadsdelarna emellan¹. Tornets sockel, som är olika (fig. 138), har större mått. — Taklist av huggen sten (fig. 138) finns på koret och långhuset; dess profil är lika inre bågens profilering i korportalen.

På södra långhusfasaden vid östra hörnet visar sockeln en trappstegsartad nivåväxling, och hörnet fr. o. m. grundstenarna till c:a 250 cm upp i höjden är ganska oregelbundet.

¹ Sockelfoten på koret och sakristian springer något utanför själva sockellivet, varigenom socklarna här te sig rikare på ritningen än långhussockeln.

Korets sockel går ordentligt om hörn, medan långhusets sockel c:a 70 cm från hörnet slutar med stenar huggna för hörn till mur avsedd att gå i rät vinkel ut (mot söder) från långhuset. Detta är så gjort, att det icke kan vara en tillfällighet. Trogligtvis har man vid sätandet av långhusets sockel planerat en tillbyggnad söder om koret analogt med korsarmen på södra sidan av Klemens-koret i Visby.

Korets vattentak är av enkupigt tegel. »Anno 1696 blef lilla sånghuset (d. v. s. koret) täckt med telgel (tegel)» (A I I). Stora sånghuset, d. v. s. långhuset, skulle också samtidigt få tegeltak, men 1700 protokollföres, att »hwad tegelet anbelangar, haar man förändrat den meningen

at Församlingen nw wist i vår will skaffa timber, till store taket, at det wist skall blifwa täckt i sommar». Först 1703 »om våren blef lagt nytt byrningstaak¹ på store sånghuset». Följande år tjärades taket och slutligen blev »det större sånghustaket täckt med nytt tångetaak ute på byrningen». Långhusets ytterbetäckning nu är bräder, så ock tornets och galleriernas. 1688 blev »förbyggt på tornet» 36 tolfter bräder och »på kapporna» (d. v. s. galleritaken) 2 tolfter. Uppgiften »samma år (1688) blef tornet af nyo opbyggt» tyder på, att hela spiran nygjordes.

¹ Kallas bördingstak nu, d. v. s. trätaget under ytterbetäckningen tegel, plåt o. dyl.

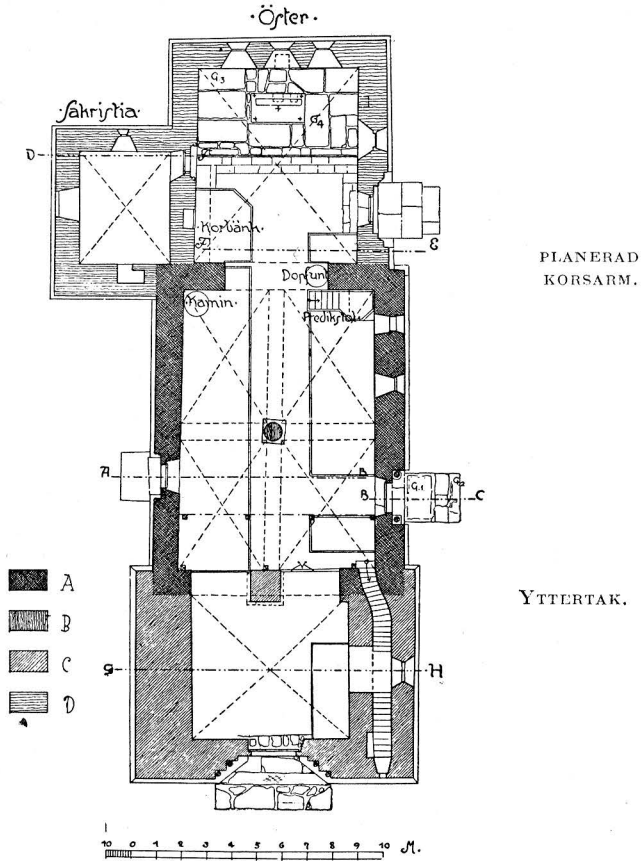

Uppmättn. av G. Leche och K. M. Westerberg 1913.

Fig. 137. Tingstäde. Plan. Skala 1 : 300.

Grundriss.

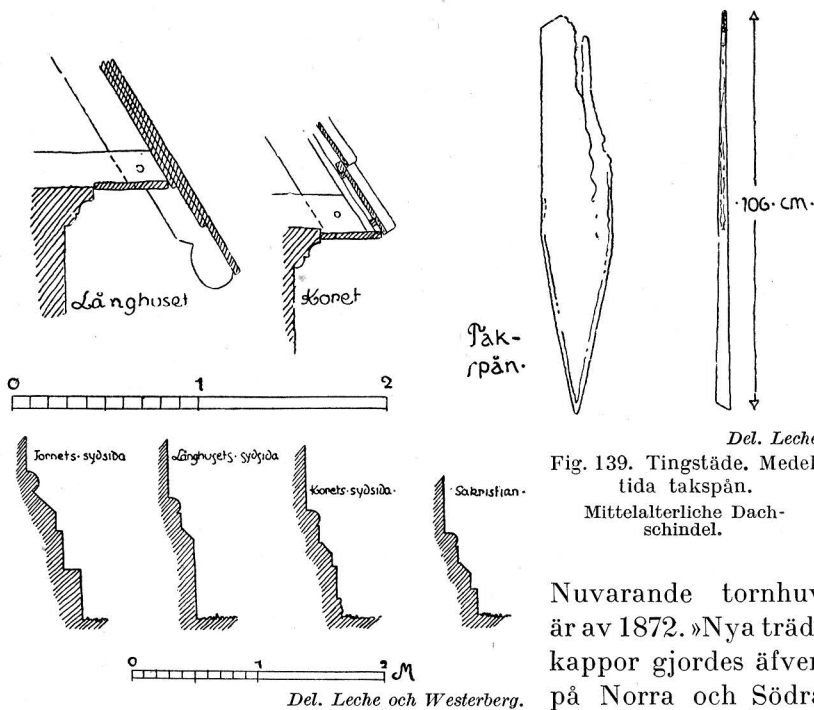

Fig. 138. Tingstade. Taklist- och sockelprofiler.
Dachgesims- und Sockel-Schnitte.

Del. Leche.
Fig. 139. Tingstade. Medeltida takspån.
Mittelalterliche Dachschindel.

Nuvarande tornhuv är av plåt. Något av taken, kanske alla, har under medeltiden varit belagt med spån. Ett tjärat ekspån, medeltida, är nämligen funnet på tornvinden (fig. 139).

GOLV. Altarförhöjningen i koret är stenlagd. (Angående gravstenar därstädes se nedan, s. 174). Kyrkan i övrigt har trägolv, som ligger 30 å 40 cm högre än det ursprungliga golvplanet. Detta syns av att tornbågspelarens sockel och nästan hela långhuskolonnens plint ligga under nuvarande nivå (jfr fig. 167). 1688 lades »gålff i sacristian och kyrkian», vartill åtgick 4 tolfter bräder, således troligtvis endast partiell omläggning. 1700 lades »nytt golv nedre i kyrkian», enligt vad räkenskaperna berätta.

Trots den förut omnämnda enhetligheten i exteriören blir likväl vid en granskning av detaljer i byggnadssättet ålderskillnaden mellan kyrkans olika delar tydlig. Av det följande framgår, att kyrkans äldsta parti är långhuset. Därefter kommer koret med sakristian eller tornets nedre del — det är

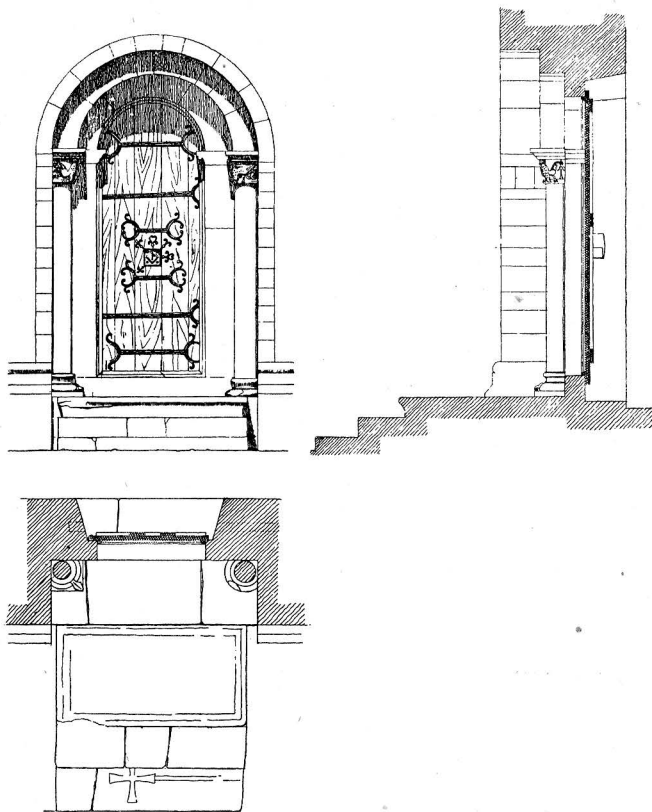

Uppmätning av Leche och Westerberg 1913.

Fig. 140. Tingstäde. Långhusets sydportal, fasad, plan och sektion.

Skala 1:80.

Südportal des Langhauses.

ovisst, vilken av dessa byggnadsdelar som är äldst; i varje fall ligga bådas tillkomsttider varandra mycket nära. Yngst är tornets spetsbågiga, övre del.

Långhusets sydportal (fig. 140) karakteriseras genom LÅNGHUSET. sina båda »örnkapitäl» (fig. 141). Innersmygarna äro svagt sneda. I östra posten är inhugget ett 5 cm högt likarmat kors. Öppningens tjärstrukna trädörr är liksom de övriga portalernas beslagen med antagligen medeltida smide. Lika obetydligt sneda smygar som portalen har södra långhusväggens rundbågiga fönster (fig. 136), såväl utåt som inåt. Det kvadratiska dagerhålet intill detta synes vara upptaget 1708 (Räk. i A I I) för att släppa in ljus till den 1700 tillkomna predikstolen. Glaset här



Foto. Lundmark 1913.

Fig. 141. Tingstäde. Kapitäl i södra långhusportalen.
Adlerkapitäl am südlichen Langhausportale.

liksom i kyrkans övriga fönster är ofärgat och insatt i karmar och spröjsar av trä.

Delar av långhusets nordportal (fig. 142) ha ursprungligen tillhört annan dörrömfattning. Den mellersta av de tre planhuggna stenar, som nu tillsammans utgöra tympanonfältet, är huggen med trifoliekontur och bär spår av att ha huggits för och använts i en portal med smalare poster och mindre vid båge än nordportalen har. Finhuggningen av trifoliestenen slutar nämligen ungefär 12 à 15 cm från den nu omgivande rundbågen. Rundstavarna i olika djupa hålkälar på ömse sidor om öppningen synas även de ursprungligen ha varit avsedda för en annan portal. Långhusets sockel viker av i rätvinkliga hörn till posterna. Bräddörren är troligtvis från 1735 (Räk. i A I I); järnbeslagen äro antagligen medeltida. Numera (sedan 40 à 50 år enligt muntlig uppgift på platsen 1913) är ingången ständigt igenbommad.

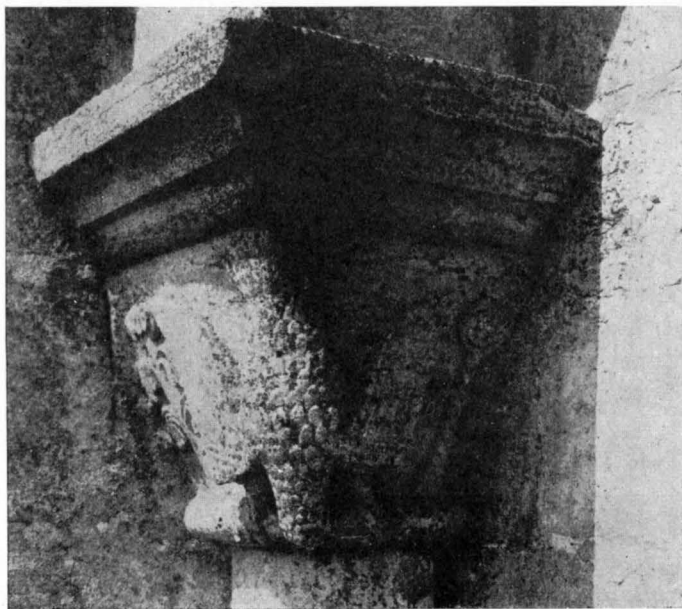
Innan bräddväggarna i öppningarna mellan långhuset och tornet sattes upp och läktaren kom till, var kyrkans två-

skeppiga uppdelning mera tydlig. Som det nu är förkortas långhusrektangeln av den framskjutande orgelläktaren och instrumentets fasad när nästan upp till longitudinalbågens hjässpunkt, varigenom verkan av byggnadens mittkolonnarkitektur försvagas.

Långhuset är täckt med fyra kryssvalv, vars inre bärande bågar — rundbågar av synlig huggen sten — stöda dels på mittkolonnen, dels på listliknande konsoler i murarna. Valven äro slagna av kalkstensflis, som lagts i mot sköld- och gördelbågmurar vinkelräta skift (fig. 143).

Mittkolonnens jämntjocka skaff av hela och halva trummor står på attisk bas med hörnblad (fig. 144, 145), av vilka ett, det sydöstra, slagits av¹. Under kapitälets täckplatta äro fyra hörnfigurer skulpterade. Särskilt anmärkningsvärd bland dessa är den figur, som i ställningen påminner om den bekanta antika grekiska statyn »törnutdragaren» (fig. 146—149).

I passagen mellan långhuset och tornet står en pelare med nästan kvadratisk genomskärning, uppförd av huggna stenar. Från pelaren äro bågar slagna till murarna i norr och söder. Bågarna av huggen sten äro svagt spetsiga.

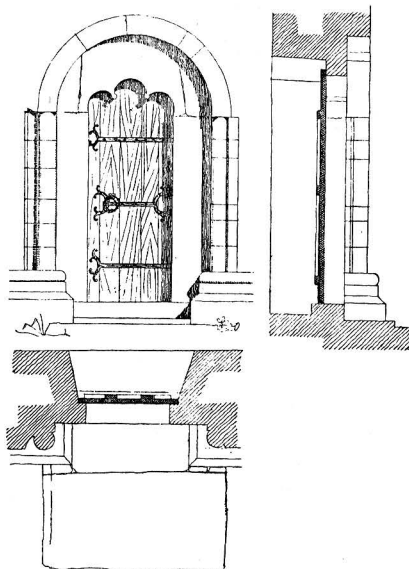

LÅNGHUSET
TVÅSKEPPIGT.

Uppmätning av Leche och Westerberg.
Fig. 142. Tingstäde. Långhusets nordportal. Skala 1:80.
Nordportal des Langhauses.

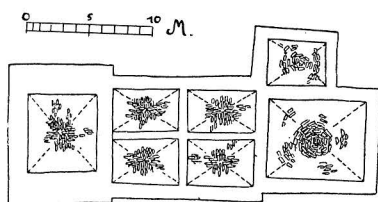

Del. Leche och Westerberg.
Fig. 143. Tingstäde. Valvschema.
Schema der Gewölbekonstruktion.

Vid en jämförelse mellan den södra långhusportalen å ena sidan och kor- och tornportalerna å andra får man ett starkt intryck av, att den förstnämnda är den äldsta av de tre. Särskilt fäster man sig vid, att de båda sistnämnda ha starkt skrånande

LÅNGHUSET
ÄLDRE ÄN
KORET.

¹ Detta förvaras nu, 1913, i sakristians hörnskap.

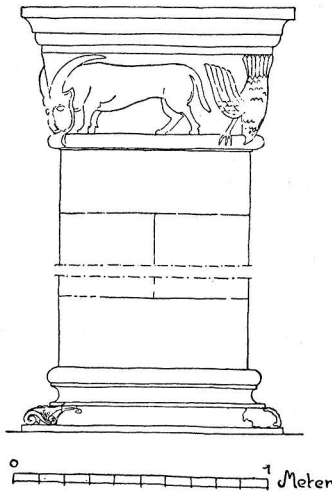

Del. Leche och Westerberg.
Fig. 144. Tingstäde. Mittkolonn
i långhuset.
Mittelsäule des Langhauses.

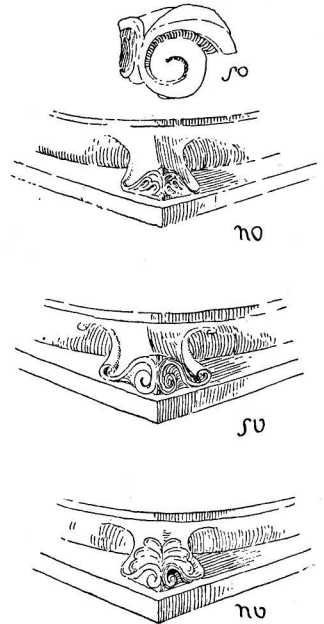

Del. Leche och Westerberg.
Fig. 145. Tingstäde. Hörnblad
till mittkolonnens bas.
Eckblätter der Säulenbasis im Lang-
hause.

smygar, vilket tyder på ett yngre tillkomstdatum.

KORET. Korportalens (gotl. »sangarsduri» = sånghusdörr; bruddörr) (fig. 150) uppbyggnad är ovanlig på

Gotland. Omfattningens poster och rundbåge ha listliknande profilering med mellersta ledet trubbvinkligt, av god perspektivisk effekt, ehuru omfattningen är proportionsvis tunn. Dylig portalform finns på nordsidan av S. Nikolaus' långhus och på korsarmen på sydsidan av S. Klemens' kor i Visby¹. Nära besläktad med dessa tre portaler är nordportalen till S. Lars' kyrka, Visby. — 1706 blev »Bruddöran giort ny»; beslagen äro medeltida. Fönsteröppningarna, smala, höga och rundbågiga, en öppning på södra sidan och en grupp av tre i öster, äro ursprungliga.

Triumfbågen (fig. 167) är under en senare byggnadsperiod förstörad, då den huggna kantskoningen lades med en obetydlig spets i hjässan, på samma sätt som i de båda tornbågsöppningarna (fig. 159). Skoningen inåt koret visar tydliga spår av att öppningen förut varit lägre och då troligen rundbågig (rund-

¹ EKHOFF, Clemens, s. 177.



Foto. J. Roosval 1906.

Fig. 146. Tingstäde. Mittkolonnens kapital, örn.
Kapital der Mittelsäule, Adler.



Foto. Lundmark 1914.

Fig. 147. Tingstäde. Mittkolonnens kapital, troll.
Kapital der Mittelsäule, Kobolt.



Foto. Lundmark 1914.

Fig. 148. Tingstade. Mittkolonnens kapital, törnutdragare.
Kapital der Mittelsäule, Dornauszieher.



Foto. Lundmark 1914.

Fig. 149. Tingstade. Mittkolonnens kapital, dubbel-vädur.
Kapital der Mittelsäule, Doppel-Widder.

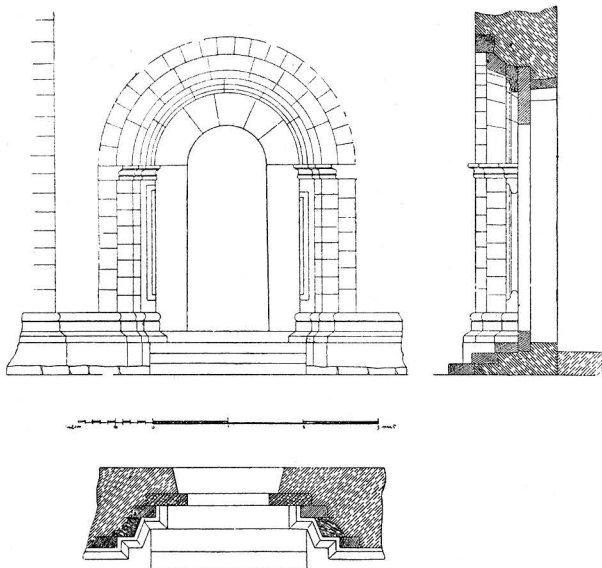

Uppmätning av Leche och Westerberg 1913.

Fig. 150. Tingstäde. Korportal.

Portal des Chores.

bågen rekonstruerad med heldragen linje på fig. 167, nuvarande spetsbåge markerad med strecklinje). Dynstenarnas framkant är profilerad på samma sätt som bågkonsolerna i långhusväggarna, hålkäl och platta. Dynstenarna äro förmodligen kvar från den ursprungliga, rundbågiga triumfbågsöppningen.

Korets valv är kupolliknande konstruerat (fig. 143) med rundbågiga sköldbågslinjer. Ribbor saknas, men krysslinjerna markeras av en skarp rygg i putsen. Undersidan av valvet är ojämn med tydliga märken efter skälbräderna (som legat vinkelrätt mot stödmurarna).

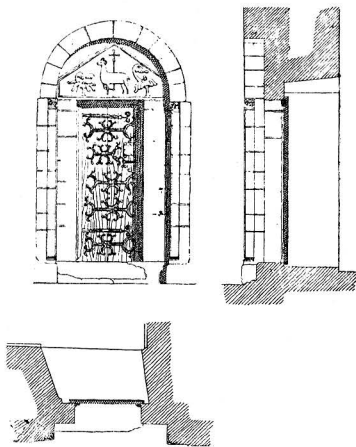

Uppm. av Leche och Westerberg.

Fig. 151. Tingstäde. Sakristiportal, förut portal till äldre kor.

Skala 1:80.

Sakristei-portal, früher dem älteren Chore gehörig.



Foto. Lundmark 1913.

Fig. 152. Tingstäde. Kapitäl i sakristiportalen.
Kapitäl des Sakristei-Portales.

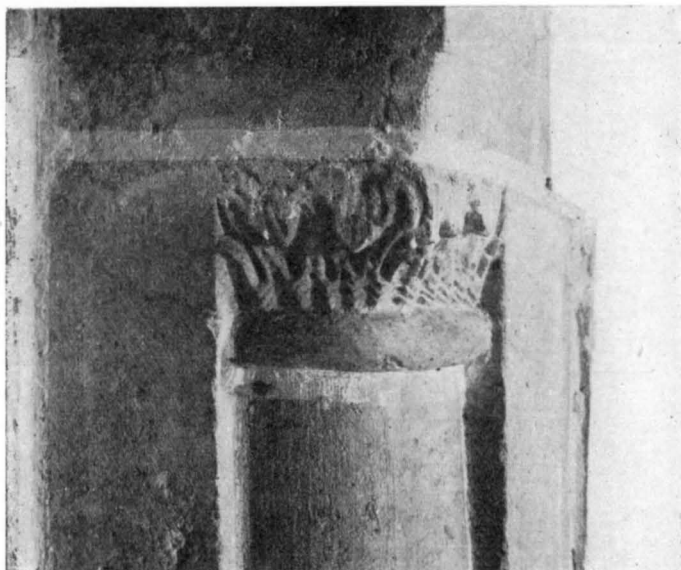

Foto. Lundmark 1913.

Fig. 153. Tingstäde. Kapitäl i sakristiportalen.
Kapitäl des Sakristei-Portales.

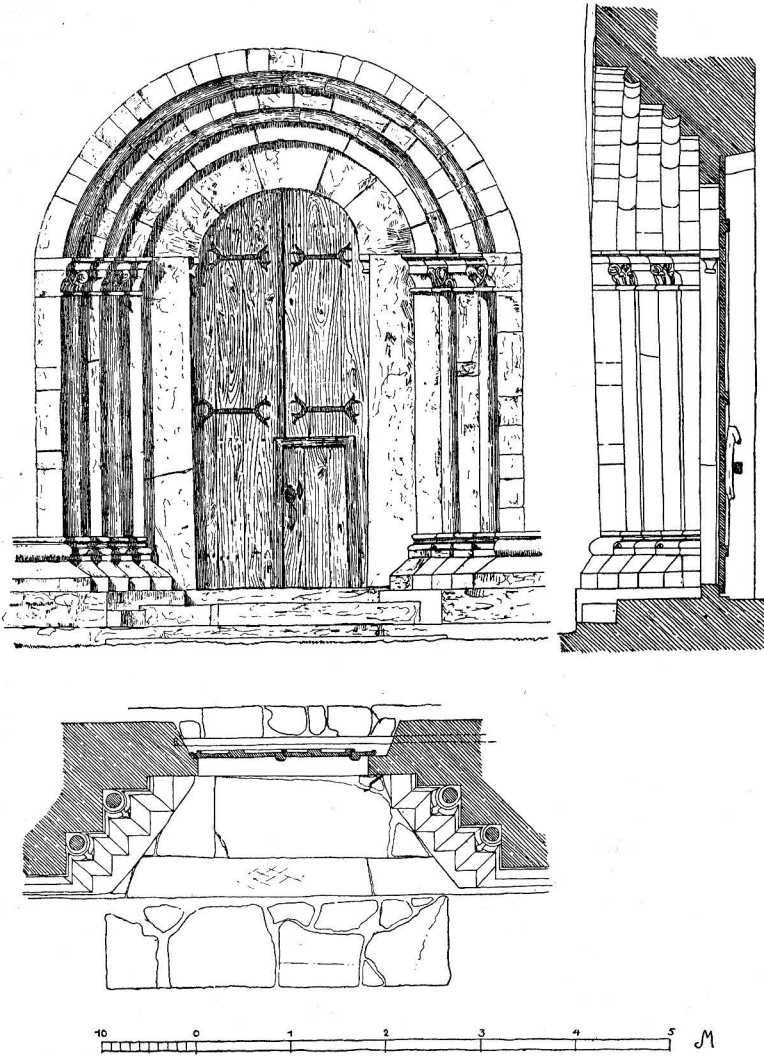

Uppmätning av Leche och Westerberg 1913.

Fig. 154. Tingstäde. Tornportal.

Portal des Turmes.

Ingången till sakristian (fig. 151) är i norra korväggen. SAKRISTIAN.
Dörröppningen är inklädd med huggen sten. I rätvinkliga mur-
hörn stå kolonnetter med nästan kubiska kapitäl (fig. 152, 153),
vilkas bladtyper återkomma med fetare former på den skulp-



Foto. Lundmark 1913.

Fig. 155. Tingstäde. Tornportalen, kapitälrad.

Kapitälreihe des Turmportales.

terade tympanonstenen. Dennas mittparti har en framställning av guds-lamm-motivet, här en gumse¹ med korsstav.

En ingående granskning av sakristidörrens omfattning visar, att omfattningen ursprungligen tillkommit för en annan öppning än den i nuvarande korets nordvägg. Några av de stenar som bilda kolonnetthörnen äro märkta med ordningsnummer. På västra sidan om öppningen äro inristade »|||», »|||», och »|||» med ungefär 1,5 cm långa, smala vertikala streck. Stenarna | och || ligga under |||—|||, men några markeringar på dem ha ej iakttagits. Troligen finns sådan, fast dold av puts och kalk. Samma är förhållandet med märkningen av ett par stenar på östra sidan. Här syns sifferbeteckningarna »|||», »|», och »|||», i omkastad följd således. Numreringen har förmodligen gjorts då portalen på sin ursprungliga plats skulle rivas, för att vara till ledning vid dess återuppbyggande.

Ingången har tagits upp så nära sakristians östra mur, att man nödgats göra inhuggning i denna för att få rum med låsanordning för dörren.

En rektangulär fönsterglugg i östra väggen är säkerligen ursprunglig. Den yttre omfattningen består av fyra Brett skrå-

¹ WALLIN, Gothländska Samlingar I, Sthlm 1747, s. 111: »Gothländska Gumsen, som är Stamfadren i Wapnet».



Foto. Lundmark 1913.

Fig. 156. Tingstäde. Tornportalen, kapitälrad.
Kapitälreihe des Turmportales.

kantade, huggna stenar. Ett fönster i norra muren, kvadratisk och utan särskild kantskoning, är av senare datum, möjligen 1724: »Till itt nytt fönster». 1696 blev sakristian »renoverat».

Sakristians valv är likt korets (fig. 143).

Det högresta tornet (fig. 125, 159) är nära nog fallfärdigt TORNET. och således i behov av reparation. I höjd med nedersta valvet buka murarna ut duktigt och pressa med växande kraft på de i senare tid (1872; Observatio i C 2) inlagda ankarjärnens slutar.

Tornets grundplan är rektangulär med största utsträckning i norr — söder, åt vilka håll två gallerier vetta. Ovan dessa är tornets horisontalsektion kvadratisk.

Tornet är uppbyggt under två skilda perioder, ett äldre, rundbågigt parti, och ett yngre, spetsbågigt.

Tornportalen (fig. 154—156) är kyrkans rikast utstyrda och påminner om brudportalen till Maria-kyrkan i Visby. »Plankor till västra dörren» betalas 1744. I nedersta tornrummet, »ringkammaren», finns i sydmuren

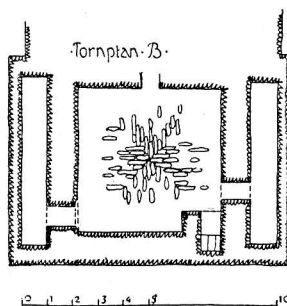

Del. Leche och Westerberg.

Fig. 157. Tingstäde. Plan av tornet i höjd med det nedre valvets hjässa.

Grundriss des Turmes bei B,
Fig. 159.

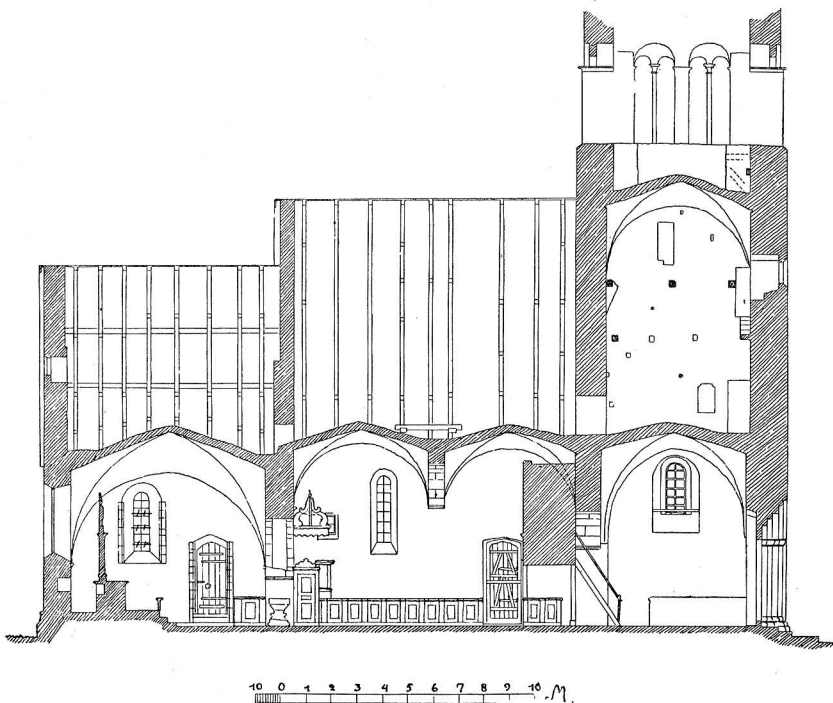

Uppmätning av Leche och Westerberg 1913.

Fig. 158. Tingstade. Längdsektion mot söder.
Längsschnitt gegen Süden.

ett rundbågigt fönster, i våningen ovanför galleriet i alla fyra sidorna två rundbågiga ljudgluggar, uppdelade genom kolonner och småbågar, vilka äro slagna av tegel omväxlande med kalksten och utan tvivel av medeltida ursprung, icke som Brunius antagit »i sednare tid förfuskade»¹. Tegelmått: 8 × 13 × 29 cm.

Nedersta tornrummets södra mur genomdrages av torntrappan; tillträdet till denna sker inifrån långhuset, i sydvästra hörnet. Trappans sidomur är mitt på ringkammarens södra vägg genombruten innanför det förut omnämnda fönstret (fig. 158, 159).

Det undre av de båda tornvalven är slaget på samma sätt som långhusvalven, med skiften vinkelräta mot stödmurarna (fig. 143, 157). Mellan första och andra valven har förut funnits

¹ BRUNIIUS II, s. 36.

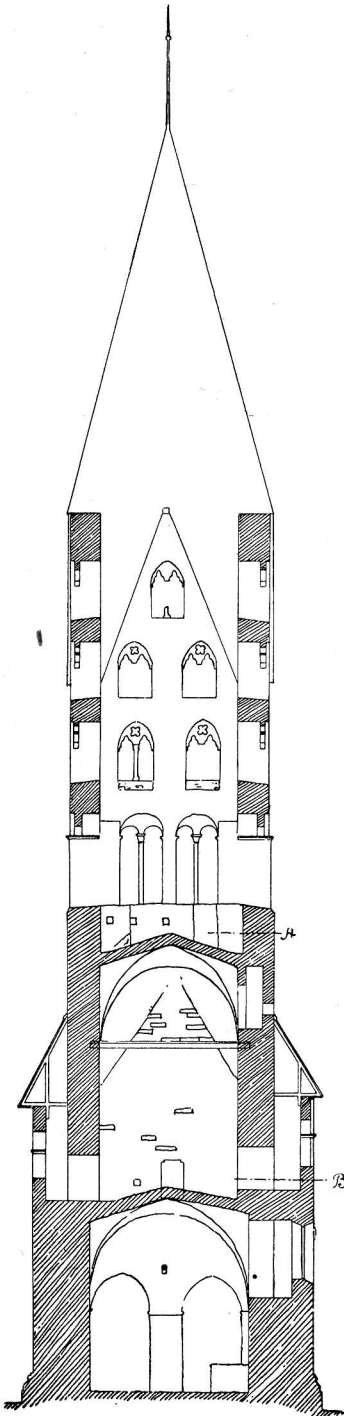

Uppmåtn. av Leche och Westerberg 1913.

tvenne våningar på bjälklag; nu är endast den övre i behåll. Trappan löper ovan första valvet fritt utefter västra muren; trappstegen ha med sin ena ände kilats in i denna. Vid sydmuren viker trappan in och efter en ny vikning in i östra muren mynnar den ut på det andra valvet, vars konstruktion är lika kor- och sakristivalvens (fig. 160, plan A).

I tre av de fyra murklackar, som i hörnen belasta valvfoten, finnas kanaler med murkade bjälkändar (fig. 160), lämningar av takstolsresning. Listverket på tornets utsidor, knappa tre meter ovan den skråkantade indragningen, anger troligen tornrösternas baser vid avslutandet av den rundbågiga byggnadsperioden. Tornhuvuden stödde på de ovan omtalade murklackarna. De i dem inlagda bjälkarnas karakter av förankringar till torntak framgår tydligt av kanalernas radierande riktningar.

Härovan vidtager tornets yngre del med tre våningar spetsbågiga ljudöppningar. De två nedersta våningarna ha tvenne öppningar åt varje sida, den tredje och översta har ett ljudhål i varje gavelfält. De förra öppningarna ha fyrpassigt genombrutet masverk, de senare ha fyrpasset blinderat. Nästan alla mittpostkolonnetterna äro borta. Fig. 161 visar utseendet av ett

YNGRE,
SPETSBÅGIGT
PARTI.

Fig. 159. Tingstäde. Sektion genom tornet mot öster.

Querschnitt durch den Turm gegen Osten.

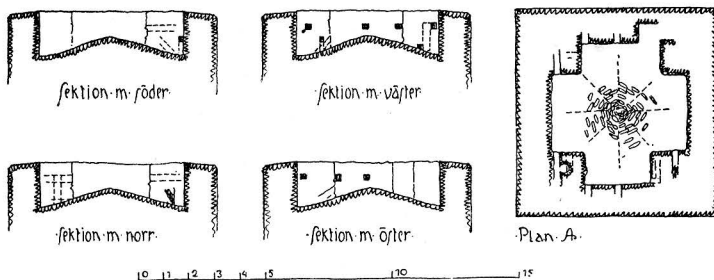

Uppmåtn. av Leche och Westerberg 1913.

Fig. 160. Tingstäde. Plan och sektioner av tornet i höjd med det övre valvets hjässa.

Grundriss und Schnitte des Turmes bei A, Fig. 159.

DEKORATIV
MÅLNING.

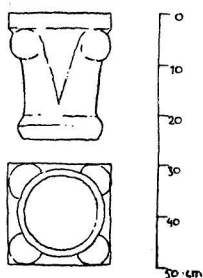

Del. Leche o. Westerberg.
Fig. 161. Tingstäde.
Kapital från en av de
övre torngluggarna.
Kapital einer der oberen
Schallöffnungen.

nedfallet knoppkapital (nu i koret, bakom altaret). Kommunikationen uppåt sker på stegar.

På norra väggen i långhuset, på norra väggen och i valvet i tornets nedersta rum skönjas fragment av röd färg, säkerligen rester av medeltida målning. Ett invigningskors, målat i rött, synes på korets norra vägg, mellan sakristidörren och östväggen, likaså ett på norra väggen i tornkammaren, det sista med synligt håll i mitten för invigningsljusets hållare (fig. 164).

På korets innerväggar samt på stenskoningen kring korfönstren finnas spår av brandgula akantusblad med svarta skuggstreck, troligtvis dekoration från 1703, då det blev »målat nedre i kyrkian gardiner och omkring fönstren». Kalkfärgen i tornets nedersta rum har

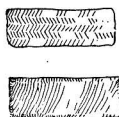

Del. Westerberg.

Fig. 162. Tingstäde. Olika huggning av fasadsten i murarna.

Verschiedene Behauung der Werksteine der Aussenmauer.

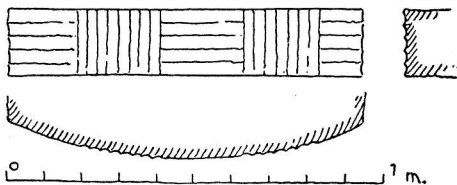

Del. Westerberg.

Fig. 163. Tingstäde. Fotsten till bildstensgravhög, inmurad i långhusets väströste.

Steine aus Gräberfeldern der Völkerwanderungszeit in die Kirchenmauer eingemauert.

delvis flagrat av, varigenom utom den ovan nämnda även annan dekorativ målning blottats. På nordväggen finns en framställning av den bibliska scenen Jesus utdrivande växlarna ur templet. Nedanför tycks ha varit målat ett draperi. Kring västportalen äro storbladiga akantusrankor målade. På södra väggen finns en inskription: »Tetta Guds huus är med Torn och Taak späckning (otydligt), Innom och utij hwälfwen, Prädickstolen, Alltartafflan och för måhlning i hela kyrkian för bättradt från A:o 1698 och inclusive 1705 med kyrkians (?) och Sockna ledamotars — — — och till hielp.» På östra muren finns spår av bibelspråk och i valvet blad- eller blomrankor. Färgskalan för den nyare tidens målning har varit: Brandgult, ljusgult, svart och karminrött.

Tornets bottenvåning har under 1800-talet varit inredd med sädesbingar till sockenmagasin.

Frånsett här och där framskymtande målningar, vilka ovan omnämnts, är kyrkans inre vitlimmat.

För kyrkans uppvärmning finns en järnkamin, som står i långhusets nordöstra hörn.

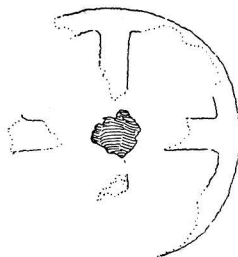

Del. Westerberg.

Fig. 164. Tingstäde. In-
vigningskors.

Konsecrationskreuz.

Byggnadshistoria.

Tvärsektionen genom koret, fig. 165 a, 166, visar östsidan av triumfbågsröset, långhusets östra gavelmur. Det triangelformade fältet A B C, fig. 165 a, är en från ett föregående, mindre kor kvarlämnad västgavel. Den andra sidan av denna korgavel syntes förr inifrån långhusvinden, men den överputsades tyvärr våren 1914 (nedan s. 173). En uppmätning för SVERIGES KYRKOR av 1913, här återgiven fig. 165 b, 167, bevarar dock det för byggnadshistorien intressanta. K L M N beteckna vad som syntes av det mindre korets gavel på västsidan. Ridande på denna gavel synes östgaveln till långhuset i ett tidigare skede, å fig. 165 a betecknad D E F. De med a märkta stenarna å fig. 166 äro snedhuggna i hörnet uppåt—utåt; efter dem har taklinjen D E F kunnat exakt fastställas. Korgaveln A B C, fig. 165 a,

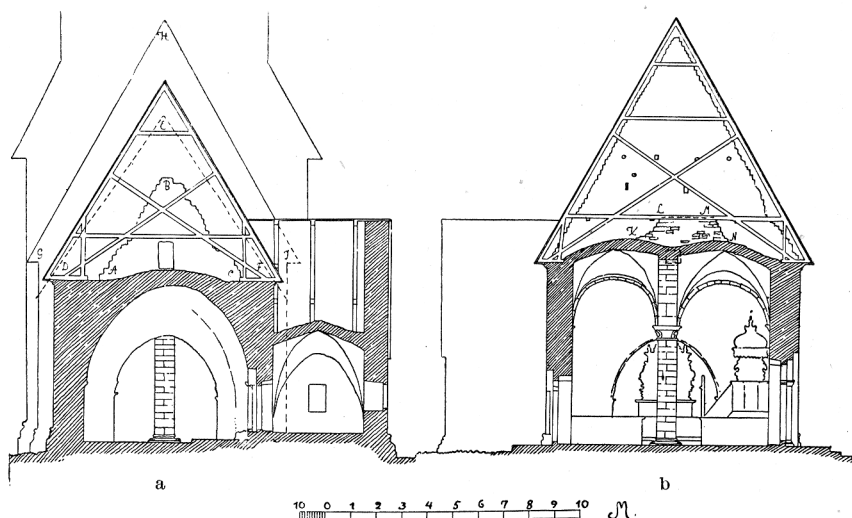

Uppmättn. av Leche och Westerberg 1913.

Fig. 165. Tingstade. a koret och sakristian, tvärsnitt mot väster; b långhuset, tvärsnitt mot öster.

- a. Querschnitt durch Chor und Sakristei gegen Westen.
b. Querschnitt durch das Langhaus gegen Osten.

tjockare än den på densamma vilande muren (synligt på längdsektionen fig. 158), är lagd av nödtorftigt tuktad sten. Långhusgaveln D E F, som sköt ovan kortaket och således var synlig utifrån, är lagd med finhuggna stenytor åt öster, med undantag av röstets spets, där möjligen ursprungligen funnits en glugg. När gaveln D E F påmurades till den höjd långhusgaveln nu har, G H I å fig. 165 a, raserades D E F-triangeln i toppen. De på detta sätt erhållna finhuggna stenarna användes så långt de räckte vid påmurningen, varefter man fortsatte med endast tuktad sten. Troligen är långhusröstet ovan nuvarande korets tak helt av tuktad sten liksom långhusets väströste, vilket en tid var synligt utifrån, innan ännu tornet fanns. På det sistnämnda sitta ännu rester kvar av fin putsyta. Fig. 159 återger väströstet sett inifrån tornet.

Grunden till det mindre korets nordmur blottades av förf. under förarbetet till denna byggnadshistoria. Den är markerad å planen fig. 137. En ojämnhet i triumfbågsmuren i korets nordvästra hörn, nere vid golvet, och en brottlinje i samma mur gående från grundmurens (det äldre korets) innerkant upp mot valvet (synligt å fig. 165 a) äro otvivelaktigt minnen från det

mindre (äldre) koret. Den böjda linjen antyder möjligen, att det äldre koret haft tunnvalv av sten. Antagligen har detta kor haft absid.

Portalen till absidkoret är med största sannolikhet bevarad som nuvarande sakristiportal. Det framgår av beskrivningen ovan s. 146, att densamma ej huggits för den plats den nu har.

Långhusets byggnadshistoria synes vara

följande: Ursprungligen hade långhuset lägre murar — östgavels höjd = D E F å fig. 165 a —, som ej uppburo valv men möjligen (inre) platt trätak, med eller utan träkolonnstöd. Ett följande skede påbyggdes murarna och insattes (den nuvarande) mittkolonnen av sten samt slogos (de nuvarande) valven. Delar av en portal tillhörande långhuset före ombyggnaden, möjligen som västportal, återfinnas sannolikt i långhusets nuvarande nordportal (jfr ovan s. 138).

Tornet har, som redan påpekats, tillkommit i huvudsakligen två repriser. Först uppfördes tornet t. o. m. de nedersta ljudguggarna, de rundbågiga (s. 149), varefter ett uppehåll gjordes i byggandet. De kvarsittande finslammade, nu svagt rosafärgade, ursprungligen vita putskakorna på långhusets västgavels västra sida (nere kring öppningen in till vinden och uppe i röstets spets) visa, att kyrkan en tid stått utan torn. Eljest hade man ej behövt finputsas den utåtvända gavelytan. För övrigt rider ju tornet på långhuset.

Då kor och långhus ha lika sockel- och taklistprofiler, medan tornet har sockel med helt annan karaktär (se ovan s. 134), ligger det nära till att antaga, att koret är uppfört strax efter långhusets färdigställande. I ROOSVAL, Kirchen (s. 226) skjutes dock tornets äldsta period in mellan långhus- och korbyggena

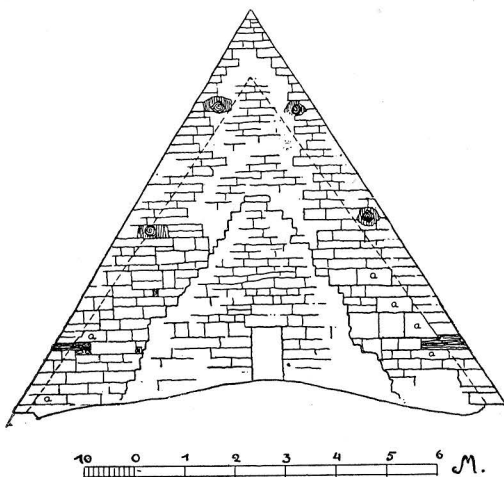

Uppmåtn. av Leche och Westerberg 1913.

Fig. 166. Tingstäde. Långhusets östra gavelmur sedd från korvinden.

Ostgiebel des Langhauses.

LÅNGHUSET.

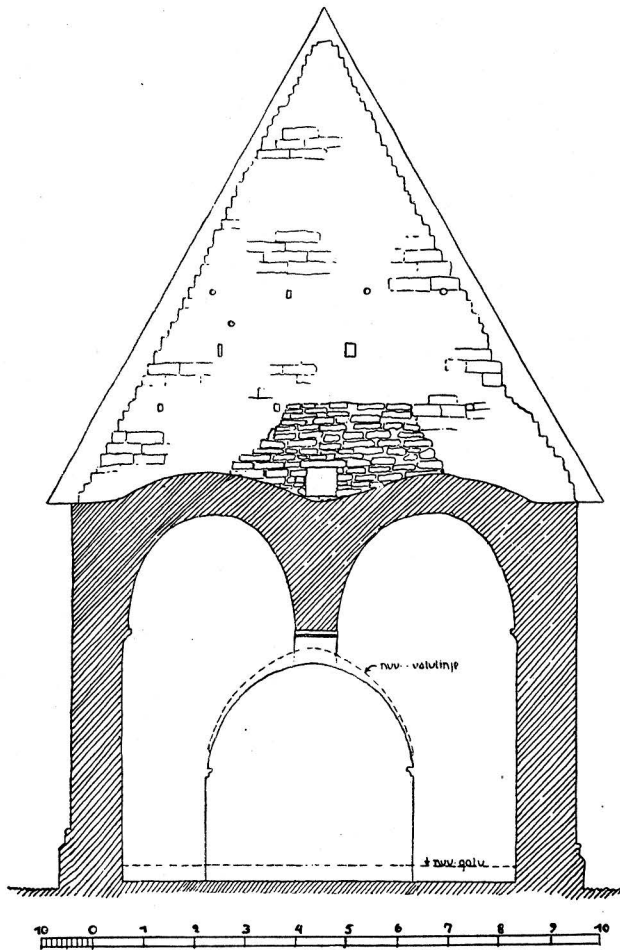

Uppmättn. av Leche och Westerberg 1913.

Fig. 167. Tingstade. Östra långhusgavelns västra sida.

Westliche Seite des östlichen Langhausgiebels.

under hänvisning till dels att tornets nedersta valv är slaget med ålderdomligare teknik än korvalvet, dels att tornportalens uppbyggnad (och kapitälskulptur) visar äldre drag än korportalens. Mot det första kan dock invändas, att kor- och tornvalvens (det nederstas) typer (se fig. 143) äro så litet avvikande från varandra, att de säkerligen en period förekommit samtidigt, samt att man måhända ansåg den nu i nedersta tornvåningen använda valvkonstruktionen ändamålsenligare i detta

fall. Tornet torde nämligen ha uppförts i åtminstone våningshöjd, innan långhusets västmur bröts igenom och tornbågspelaren murades upp; därpå tyda bl. a. en del oregelbundenheter vid tornbågsanfangen. Beträffande portalernas relation, så är det specifika för korportalerna dess markerat perspektiviska uppbyggnad och sammansättning av enbart hörn, skråfaser och profiler; all skulptur, som skulle göra det lättare att datera den, saknas, profilerna äro ej nog. Tornportalerna återigen hör till en grupp portaler, vars genesis är tydligt klarlagd av Roosval¹.

Att sakristian är samtida med koret är antagligt, ty korets nordmur, som i övrigt är av finhuggen sten, är ovan sakristivalvet av endast tuktad, oputsad sten.

För den absoluta dateringen finnas ej några tillförlitliga dokumentariska uppgifter. Kyrka har tidigt funnits på platsen. Det framgår av bestämmelsen i Gutalagens 13:e kap., att vådadråpare kunde, skyddad av lagen, fly »till den kyrka, som alla män hafva tagit i fred, det är Fardhem och Tingstede och Atlingbo; der skall (man) hafva fred och tillflyktsort så väl i prestgården som i kyrkegården»².

Norra tredingens prost sammankallade sitt prästerskap till tredingsmöte i Tingstäde kyrka, och där förvarades, enligt vad Wallin säger, tredingsfanan i fredstider³.

Spegel och Peringskiöld uppge båda, att Tingstäde kyrka är byggd 1169, ett årtal som kan passa för de äldsta delarna, absidkyrkan. Enligt Brunius »har den troligtvis uppstått kort efter trettonde seklets början»⁴. Ekhoft fastställer som tillkomsttid för kor, sakristia och långhus »början af, kanske några årtionden in på 1200-talet», tornet yngre⁵. I Roosvals *Bauchronik i Kirchen*

¹ EKHOFT hänvisar för dateringen av S. Klemens i Visby till Tingstäde (Clemens s. 175). I Klemens finns en korportal lika Tingstäde korportal (se ovan s. 140) samt en portal på sydsidan av långhuset, som hör till samma portalgrupp som Tingstäde tornportal (vilket icke Ekhoft observerat). Samma sockelprofil, som finns på Tingstäde långhus, kor och sakristia, finns på Klemens utom på långhusets sydsida, som utefter hela sin längd har sockel med attisk basprofil, vilken också återfinns som basprofil i portalen på denna sida; detta har, märkvärdigt nog, alldeles undgått Ekhoft, som felaktigt säger: »Den (sockeln) är, ehuru kyrkans olika delar tillkommit på skilda tider, lika rundt hela kyrkan» (Clemens, s. 119, fig. 88).

² *Gotlandslagen*, utg. av C. J. SCHLYTER, Lund 1852, kap. 8, 13.

³ WALLIN, *Gotländska Samlingar I*, Sthlm 1747, s. 135, 104.

⁴ BRUNIIUS II, s. 35.

⁵ Clemens, s. 175, 177; jfr ROOSVAL, *Gotlandskyrkornas kronologi i Kyrkohistorisk årsskrift* 1913.

dateras det äldsta koret till 13:e århundradets början, det nuvarande långhuset till omkring 1230; tiden för tillkomsten av tornets nedre del sättes till omkring 1250 och för nuvarande kor till omkring 1260 samt för tornets övre del till 1300—1350. Senare forskningar hava gjort Roosval — enligt muntligt meddelande — benägen för en äldre datering av sakristiportalen; d. v. s. absidkyrkan, till vars kor nämnda portal hört, bör dateras till 1100-talets sista årtionden.

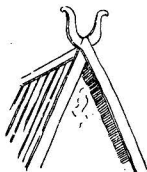

Del. Leche.

Fig. 168. Tingstäde. Gavelkrön.
Giebelkamm.

Inredning och lösa inventarier.

- ALTARE.** Det fristående altaret är på sedvanligt sätt uppbyggt av sten och täckt av hålkälad, slipad håll med fem kors, ett mitt på, ett i varje hörn. I baksidan av altaret äro tvenne nischer. Sidoaltare har funnits, predikstolen står ännu på ett dylikt. En hålkälad stenhäll utanför kordörren har möjligen tjänstgjort som altarbord.
- VÄGGSKÅP.** Väggsåkåp finnas, ett i vardera av korets södra, östra och norra väggar samt ett i sakristians västra vägg.
- ALTARUPPSATS.** Uppsatsen (fig. 169) på altaret, av trä, skänktes 1700 av Peter Dahlborg, »medan han nu öfver 30 år haar bott på kyrkians grundh utan någon jordhyra» (A I I, s. 16). Hösten 1701 målades uppsatsen. Genom den nuvarande övermålningen, av 1780, lyser i mittfältet den gamla, som tycks ha framställt samma motiv som nu finns där, nattvarden. 1780 års ommålning gjordes av J. N. Weller¹. Utom mittspegelns nattvards-scen återges i övre vänstra hörnet, hur Jesus lider i Getsemane, i övre högra hörnet Jesus på korset, i nedre vänstra nedtagningen och i nedre högra gravläggningen. Runt om bibelspråk till förtydligande av passionsbilderna. Nedtill inskriptionen:
- ¹ JOHAN NICOLAUS WELLER, f. omkr. 1720; kyrkoherdeson, målare. En brorson till målaren W., CARL CARLSSON W., blev 1823 kyrkoherde i Stenkyrka och Tingstäde (LEMKE, s. 196 o. a.)



Foto. Lundmark 1914.

Fig. 169. Tingstäde. Altare med uppsats och disk. 1700.

Altaraufsatz und Altarschrank aus 1700.

»Till Guds ära, kyrkans prydnad och dess anhöriges åminnelse hafwer Herr Petter Dahlborg skänkt denna altar-tafla, år 1701. Renowerad 1780 för kyrkans egna medel.» och på baksidan: »År 1780 Då S: I: Herr Nils Lutteman war Probst, Hr Carl Iul: Wickman v:e Pastor, Hr Petter Joh: Westö Bruksägare, Per Person träskweller och Dines Hansson östres kyrk-wärdter, är Altar-taflan om-målad, genom ofwannemdes anstalt, sãma

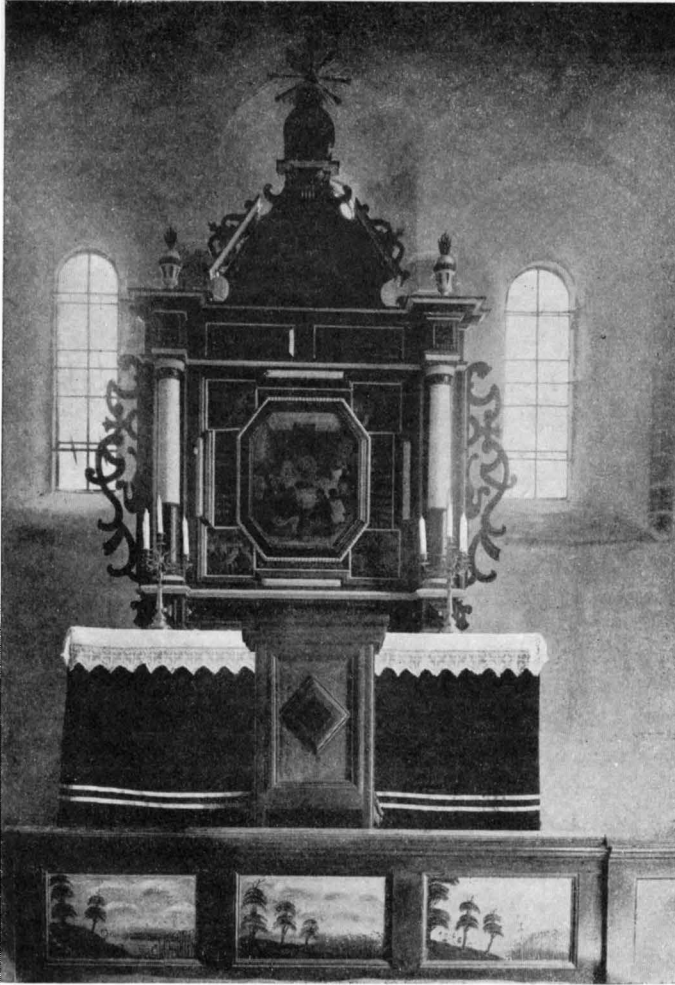
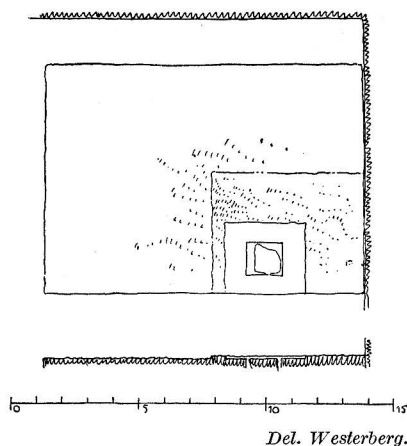

Fig. 170. Tingstäde. Golvsten med avloppshål för piscina.
Steinplatte mit Ablaufloch für eine Piscina.

är läktaren bygd och målad av J:o N: Weller.» Färgerna äro: Svart, rött, blågrönt, vitt och guld; totalfärgen är mörk.

I sydöstra hörnet i koret ligger en stenplatta med kvadratisk försänkning vid ena kanten (fig. 170). Inom denna försänkning är ett igenmurat hål, som säkerligen går igenom stenen. Antagligen har plattan förr legat vänd så, att en medeltida piscina med fotstycket inpassat i försänkningen kunnat stå med sin ena sida tätt intill en mur, t. ex. södra kormuren, invid nischen i denna, eller ock

PISCINA. intill altaret. Genomborrad fotstycke till en piscina (fig. 171) är bevarat. Det har tre sidor huggna, den fjärde oarbetad. Troligen har på detta fotstycke stått en rund, genomborrad kolonn, vars övre del utgjort sköljkärlet. Dylika piscinor finnas bevarade i Fornsalen, från Sjonhem och andra kyrkor.

ALTA RING. Altarringens speglar mellan listverk ha som dekoration enkla landskapsmålningar i svart på ljusbrun botten (fig. 169, 176).

Räkenskaperna för 1700 tala om ny disk för altaret. 1701 målades »disken och omkring på väggen». Nuvarande målning troligen gjord av J. N. Weller, omkring 1780. Jfr Stenkyrka bänkdörrsmålningar (ovan s. 33).

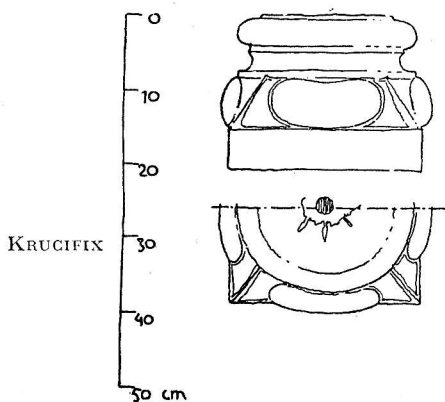

Fig. 171. Tingstäde. Bas till piscina. 1100-talets senare hälft.
Unterer Teil einer Piscina. 2. Hälfte d. 12. Jhts.

Ett triumfkrucifix (fig. 172) hänger nu på norra långhusväggen. Till 1913 hängde det på triumfbågsmuren, norr om öppningen inåt långhuset, således intill kaminen, men flyttades på grund av eldfaran. Till 1701 synes korset ha hängt i eller ovan triumfbågen. Det året uppges nämligen: »Crucifixet målat



Foto. Lundmark 1913.

Fig. 172. Tingstäde. Triumfkruzifix. 1200-talets slut eller omkr. 1300.

Triumphkruzifix. Ende d. 13. Jhts oder um 1300.

och flytt». Korsets karaktär av livsträd är betecknad med efter stammen och tvärarmarna fastsatta träbitar, som föreställa avskurna grenar och kvistar. Den korsfäste bär ett veckrikt ländkläde och på huvudet en repkrans. Den i nyare tid

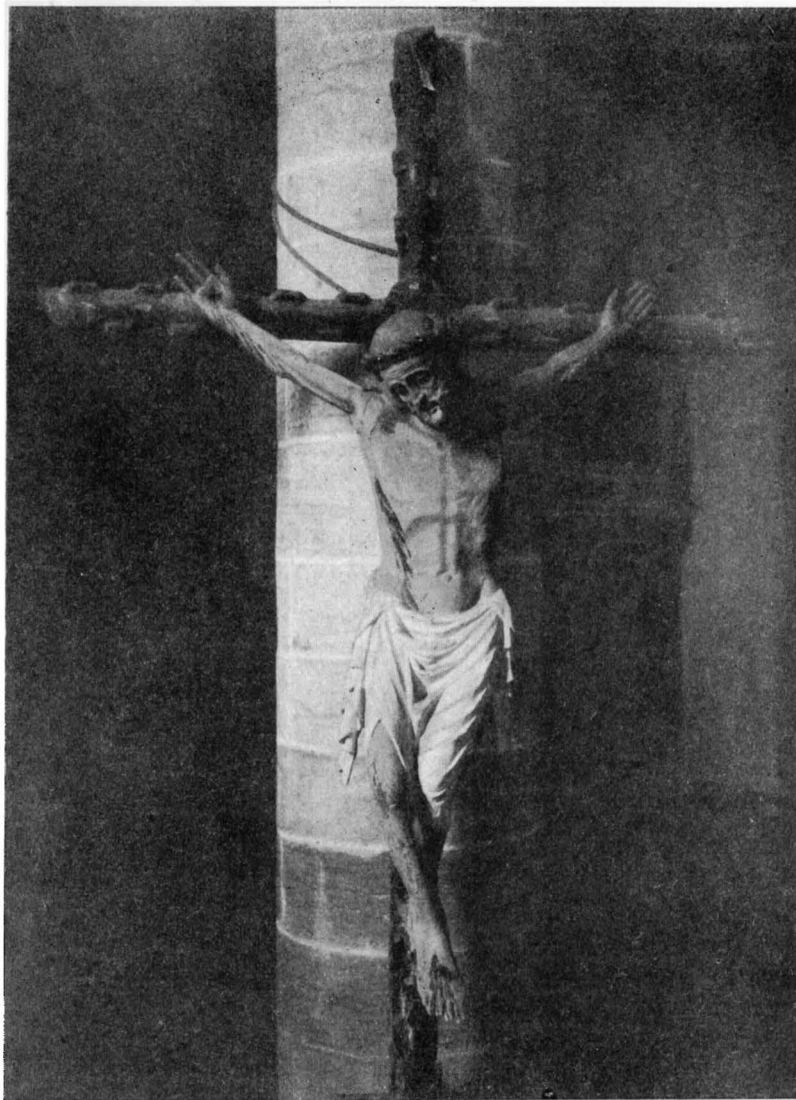
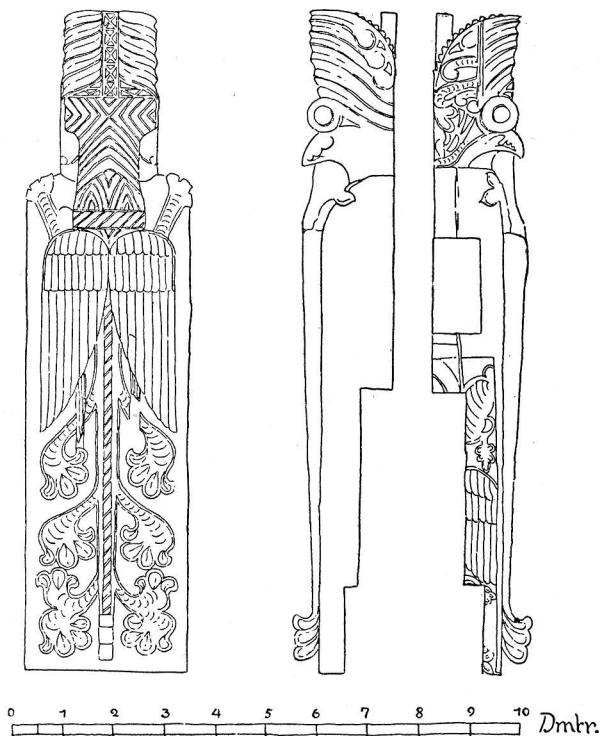

Uppmåtn. av Leche och Westerberg.

Fig. 173. Tingstäde. Drakformad krucifixpedestal. 1200-talets slut eller omkr. 1300.
Drachenförmiges Piedestal für den Kruzifix. Ende d. 13. Jhts oder um 1300.

verkställda beklagliga övermålningen har ej kunnat dölja bildens karaktär som konstverk. Från slutet av 1200-talet eller omkring 1300¹. Korsets H. 300 cm, B. 160 cm.

Sannolikt från samma tid är triumfkrucifixets pedestal, ett i trä skuret odjur, en drake, som biter om korsets fot (fig. 173). Djurets rygg och vänstra sida äro skulpterade och bära spår av medeltida målning, mörkgrönt och djupt rött. Den gulbruna överstrykningen är antagligen från 1800-talet. En insågning i drakens vänstra sida tyder möjligen på, att här vilat ena änden av en bjälke eller plank, t. ex. täckplattan till ett korskrank. H. 129 cm, B. 32 cm.

¹ AF UGLAS, Träskulptur, s. 552: »... en smal och utmärglad Kristus fäst på ett högt kors; som detta saknar ring, är dock dess inhemska ursprung tvifvelaktigt nog, trots de beröringspunkter med Stenkyrka-krucifixet det i flera afseenden företer, helst som dess tillkomsttid förefaller att vara nog så sen (omkr. 1350 eller än senare)».

I Fornsalen (inv. nr A 1893) finns en sittande Mariabild med barnet (fig. 174) av ek med ryggstycke (troligen icke ursprungligt) av furu med spår av rött på krederad grund; sent 1400-talsarbete¹. H. 108 cm. Ryggstyckets H. 145 cm.

MEDELTIDA
MARIA- OCH
HELGON-
BILDER.

En bild av stående kvinnligt helgon (fig. 175), som har bok i vänstra handen och del av spira eller svärd i högra, finns även i Fornsalen, överlämnad från kyrkan (inv. nr A 1894). Materialet är ek med röda färglämningar i vecken. Inhemskt arbete av en i Sachsen utbildad mästare, Tingstäde-mästaren, utfört omkring 1240¹. H. 116 cm.

Predikstolen (fig. 176) är enligt testamente av Dampe Dirichson (död 1697) förfärdigad 1700, troligen av samma snickare som gjort altarpopsatsen, och målad följande år. Vid restaureringen 1780 målades även predikstolen om i samma färger som altarpopsatsen. Fyllningar med rikt profilerat listverk och hopplister samt i speglarna målade evangelist- och apostlagestalter. Dörren till predikstolstrappan skall enligt muntliga uppgifter ha varit prydd med en sibylla i ena fältet på utsidan och en djävul i det andra. Sibyllan lär ha varit blå, djävulen svart på vit botten samt till utförandet liknande målningen på korskranket. På väggens träbeklädnad ovan korgen är den gode herden målad som illustration till bredvidstående bibelspråk ur Luk. ev. 15 kap.: »glädjens med mig — — —».

PREDIKSTOL.

Till predikstolen hör ett enkelt timglas med ställ av mäs-sing, H. 16 cm, och arm av vridet smidesjärn, röd- och blåmålade, L. c:a 40 cm.

TIMGLAS.

De flesta bänkarna (fig. 177) äro från 1600-talet. Den ursprungliga målningen på dessa har varit stora blad- och blomrankor i blågrönt, rött och svart på vit botten. Prov på denna dekorering synas på ett par ställen under sittbräderna samt på några bänkdörrar. Eljest är allt övermålat i ljusbrun färg med rödbruna lister i dörrfyllningarna.

BÄNKAR.

Fyra bänkar tillkommo 1700, två framme på kvinnfolkssidan och två på manfolkssidan. 1706 gjordes sju nya bänkar, tre för södra, fyra för norra sidan, västerut i kyrkan. Ehuru ej tillkomna alla samtidigt förenas bänkarna till enhetliga kvar-

¹ Skulpturdateringarna i anslutning till J. ROOSVALS under 1925 utkommande publikation över Gotlands fornsals medeltidsskulpturer. — Jfr även AF UGGLAS, Träskulptur, s. 238, 274, 275, 552, 553.



LÄKTARE.

Foto. S. Hedlund 1924.

Fig. 174. Tingstäde. Sittande Maria.
1400-talets slut.

Sitzende Madonna. Ende d. 15. Jhts.

språk ur Luk. ev. 2 kap. och Jes. 50 kap.

En upprepning av scenerna finns på läktarfasaden i Sten-

ter genom bänkskärmar och färg. På några av bänkarnas gavlar och dörrar finns upptill tandsnitt, på andra äggstav. Av gångjärnsbeslagen (fig. 178, 179) äro de flesta ursprungliga. 1710 betalas »siu dörjörn till de nya bänkarna i choret», möjligen identiska med bänkarna vid norra korväggen. 1755 omtalas »ett nytt Sång Chor», som kanske är den i sydvästra korhörnet stående bänken.

Några bänkrum i ringkammaren stå möjligen kvar sedan den tiden, då ännu ej brädväggen i tornbågen fanns och det således var möjligt att därifrån följa gudstjänsten.

Avbalkningen mellan långhuset och tornet kom antagligen till i samband med läktarens uppförande 1780—81. Läktaren målades av J. N. Weller (se inskriften på altarpuppens baksida, ovan s. 158). Evangelisterna Matteus, Markus, Lukas och Johannes sitta i var sitt rum, två på var sida om mittfältets figurrika scen: Jesus vid tolv års ålder i templet (fig. 180). Under mittfältet ett par bibel-

kyrka kyrka, där Weller var verksam 1783—84 (ovan s. 36 och fig. 28).

1853 föreslogs på kyrkostämman inköp av ett orgelmelodium. Något instrument synes dock ej ha anskaffats förrän 1882, då orgel byggdes på läktaren med gotikimiterande fasad i vitt och guld efter ritning av O. A. Mankell (fig. 177).

Nummertavlan, vridbar, vid kyrkvårdsbänken på södra sidan i triumfbågen, har solros- och bladmotiv utskurna i ramen; 1730-talet. 1804—05 renoverades tavlan. Dess färger nu äro svart och brons. H. 103 cm. Vitmålade siffror på svarta trälappar.

Kyrkans dopfunt (fig. 181—184) är så när som på fotstenen alldeles förvitt-rad (delvis möjligen renhuggen) i ytan. H. 105 cm. Skålen och foten, av sandsten, båda med avtappningshål, synas ha varit prydda med figurframställningar. Av återstående fördjupningar och upphöjningar på den runda skålens vertikala yttersidor kan man sluta till vad en av figurgrupperna, som ursprungligen funnits där, framställt: Kristi födelse. Bäst syns krubban med barnet samt oxen och åsnan. Skålens botten, som har formen av en stympad kon, har haft uthuggna fjäll på yttersidan. Fotens fyra drakhuvuden och ormarna som hänga ur dessas käftar med huvuden och stjärtar lagda i kringelform i fälten mellan drakarnas gap äro lätt tydbara. Huvudsakligen genom dessa former kan funten tillskrivas den anonyme mästaren Majestatis' verkstad¹, 1100-talets slut. Fotstenen, av kalksten, i form

¹ Jfr ROOSVAL, Steinmeister, s. 145 o. f.



ORGEL.

NUMMERTAVLA.

DOPFUNT.

Foto. Lundmark 1913.
Fig. 175. Tingstäde. Stående kvinnligt helgon.
Omkr. 1240.

Heilige, hölzerne Statue.
Um 1240.



Foto. Lundmark: 1913.

Fig. 176. Tingstäde. Predikstol. 1700.
Kanzel aus 1700.

av en profilerad kolonnbas, är bättre bevarad än funtens övriga delar. En repstav på fotstenen är huggen som om den avbildade ett bredare platt band och ett jämte detta löpande smalare pärlband. Pärlorna äro dock ej alltid färdighuggna, liksom ej heller rundstavsorneringen är färdig i alla detaljer. Detta skulle möjligen kunna tyda på, att fotstenen höggs vid Tingstäde kyrka, och att den ej hann bli färdig till kyrkans (eller någon avdelnings av densamma) invigning; den tilltänkta färdighuggningen



Fig. 177. Tingstäde. Interiör mot väster.
 Das Innere gegen Westen.

av fotstenen blev sedan ej av. Dekoreringen på rundstaven är märklig. Huggningen påminner om en genombruten spets, som lagts på staven och följer dess rundning. Tre refflade band äro lagda till ovaler, som innesluta palmettartade bildningar. I en oval är ett grinande djävlshuvud med bockhorn, utstående ögon och hängande tunga, i en annan är en sittande (?) kvinna. Det ser ut som om hon hölle med båda händerna i sitt kring det leende ansiktet i ring lagda hår.

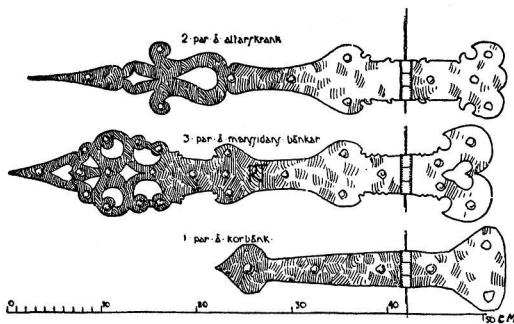

Del. Westerberg.

Fig. 178. Tingstäde. Gångjärnsbeslag. Omkr. 1700.
Scharnierbesläge. Um 1700.

Nu står funten i triumfbågsöppningen, vid södra sidan. Där har den dock ej stått så länge. För något tiotal år sedan fanns ett bänkrum på funtens nuvarande plats och dopkärlet stod då, efter vad som ännu syns av märken på golvstenarna (murbbruksrester) framme i koret, intill väggen söder om altaret. Till den platsen flyttades funten antagligen 1700, ty då »blef och Funten flyt» (A I I, s. 16). Var den stått dessförinnan framgår av en begravningslängd från 1692 (A I I, s. 89). En kvinna dog det året i december, och »hon blef begrafwen inne i kyrkian, strax inne för store döran mitt mot Funten». »Store döran» torde i Tingstäde kyrka vara väst- (torn-) portalen. Att funtens plats en gång varit här i ringkammaren vet man av annat skäl säkert. Vid förf:s undersökning 1913 av tornets innerväggar påträffades märken som visa, att även i denna kyrka den medeltida ritualen och traditionen följts. På fig. 159 är på väggen ovan tornbågspelaren utmärkt platsen för en hissbom. Ett trästycke, rest av en sådan, sitter ännu kvar i muren. I trästycket, av furu, finns en ursågning, vari en halv trissa av ek hölls fast av väggens rappning. Måtten på stycket och trissan stämde med dem på den ofta avbildade hissbommen i Fornsalen (inv. nr A 1895; fig. 187). Det 149 cm långa bomstycket sågades antagligen av vid

HISSBOM FÖR
DOFFUNTS-
LOCK.

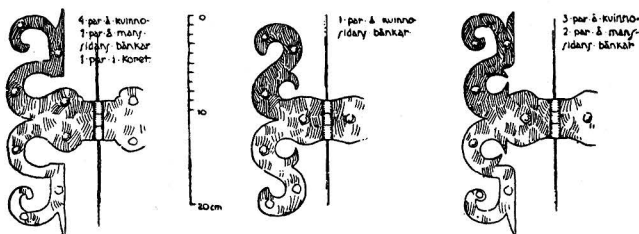

Del. Westerberg.

Fig. 179. Tingstäde. Gångjärnsbeslag. Omkr. 1700.
Scharnierbesläge. Um 1700.



Foto. Lundmark 1913.

Fig. 180. Tingstäde. Läktare från 1780—81, målningen av J. N. Weller.
Detail der Orgelmpore von 1780—81.

funtens flyttning 1700, som företogs i samband med den stora reparation kyrkan undergick vid sekelskiftet (se ovan s. 151). Det avsågade stycket förvarades på kyrkans vind ännu 1871 (efter vad A. Gellerstedt uppger¹ till en teckning av bommen: »Hissbom, funnen lös på tornhvalvet i Tingstäde kyrka»). Stocken är skulpterad på tre sidor, den fjärde, översidan, har tydliga spår av hisslinans nötning. Hissrepet har således legat över två trissor och ej över endast en, som vanligen påstås. Snideriet är i låg relief och bör väl dateras till samma tid som tornets nedre del, alltså omkring 1250.

I tornpelarens sockel, under platsen för hissbommen, äro borthuggningar gjorda, antagligen för att funtsockeln, kalksten, med avtappningshål (fig. 185), som nu finns ute på kyrkogården vid dess västmur, skulle komma så nära pelaren som möjligt. Rekonstruktionsteckningen fig. 188 visar tornrummet som dop-
DOPKAPELL.

kapell. Det s. 150 omnämnda invigningskorset har troligen tillkommit vid dopkappellets invigning, vilket skedde så snart tornets undervåning blev färdigbyggd.

Ett skaft eller en fot, av kalksten, till dopfunt, vigvattenskärl eller liknande finns bevarat i två delar (fig. 186); den övre

¹ Nordisk tidskr. för byggnadskonst 1871, s. 60.



Foto. Lundmark 1913.

Fig. 181. Tingstäde. Dopfund. 1100-talets slut.

Taufstein. Ende d. 12. Jhts.

delen ligger bakom altaret, den undre ute på kyrkogården. Troligtvis från slutet av 1200-talet; jfr dopfunten i Lummelunda kyrka (s. 115 och fig. 102 ovan).

Till funten hör en dopskål av nysilver, försilvrad, invändigt förgylld; skänkt 1899.

NATTVARDS-
KÄRL.

Delvis förgylld nattvardskalk, H. 23 cm, av silver, har på foten ett krucifix fastnitat samt graverade linjeornament. Inskription på undersidan: »L X L I H M M K B K I R K E - W E R I D I A R 1618». På skaftet stämplarna: Ett lamm med korsfana samt en sköld. Kuppan är senare. Stämplor på denna: W (= Wisby) och B F (= Falckengren). En korsmärkt



Foto. Lundmark 1913.

Fig. 182. Tingstäde. Dopfundens fot.

Fuss des Taufsteines.

paten av silver hör till denna kalk. Diam. 14,4 cm. Kuppen och patenen äro troligen från 1758, då det betalas för »Kalkens omlagning med en ny Bägare». En enkel oblatask, av nysilver är nutida. H. 16 cm.



Foto. Lundmark 1913.

Fig. 183. Tingstäde. Dopfundens fotsten.

Basis des Taufsteines.



Foto. Lundmark 1913.

Fig. 184. Tingstäde. Dopfontens fotsten.
Basis des Taufsteines.

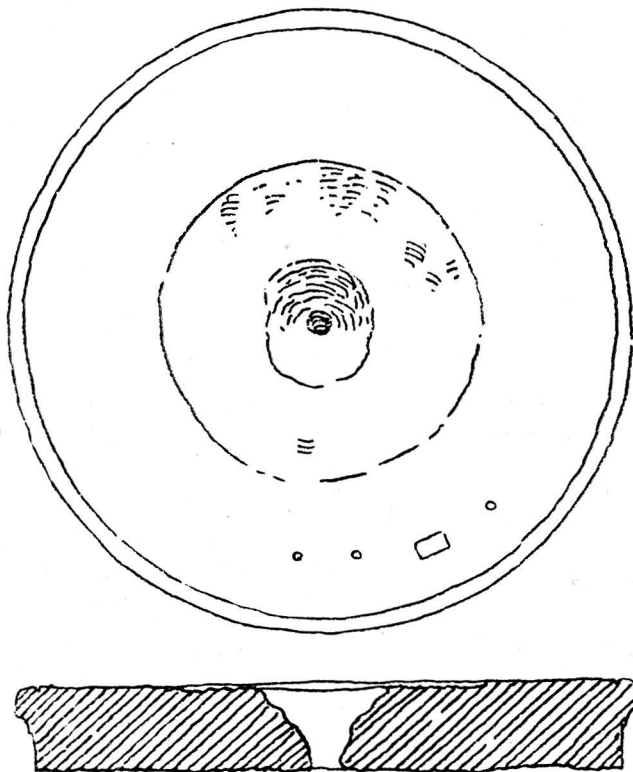

Del. Leche.

Fig. 185. Tingstäde. Dopfontens sockel.
Sockel des Taufsteines.

En sockenbudskalk av tenn, H. 12 cm, samt en paten av tenn till denna, Diam. 8,4 cm, båda utan stämplor, äro troligen inköpta 1798—99 (Räk.). Borta äro »en liten ask at hafwa Bröd uti» samt »en nyer 8 kantig Thenflaska», vinkärl, som anskaffades samtidigt. 1772—73 hade köpts en vinflaska, 1805—06 ännu en, båda av tenn; saknas.

I triumfbågen hänger en ljuskrona, 6-pipig, mässing och glasprismor, gustavi-ansk typ, H. c:a 100 cm, skänkt av konsul Stahre på Furubjers för några år sedan.

En ljuskrona av liknande typ, 5-pipig, mässing och glasprismor, från 1800-talets början, hänger nu i långhusets östra travé, förr i triumfbågen. H. c:a 100 cm.

I sakristian stå ett par 3-armade ljusstakar av mässing, empir, H. 32 cm, på altaret ett par simpla 3-armade, 4-pipiga

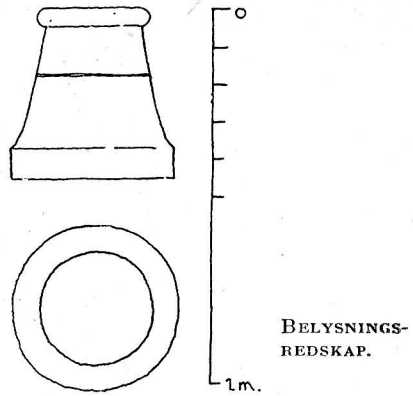

Del. Westerberg.

Fig. 186. Tingstäde. Fot till dopfont el. dyl. 1200-talets slut.

Unterer Teil eines Taufsteines(?).

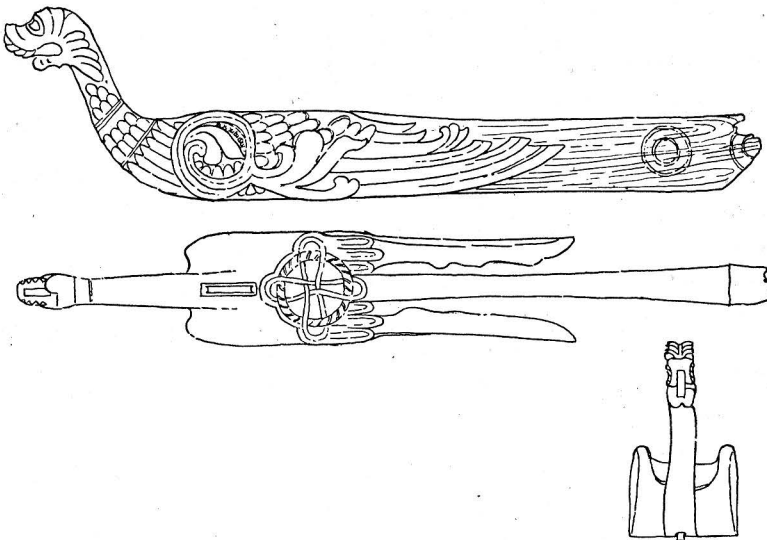

Del. Westerberg.

Fig. 187. Tingstäde. Hissbom till dopfuntslock. Omkr. 1250.

Hebebaum für den Taufsteindeckel. Um 1250.

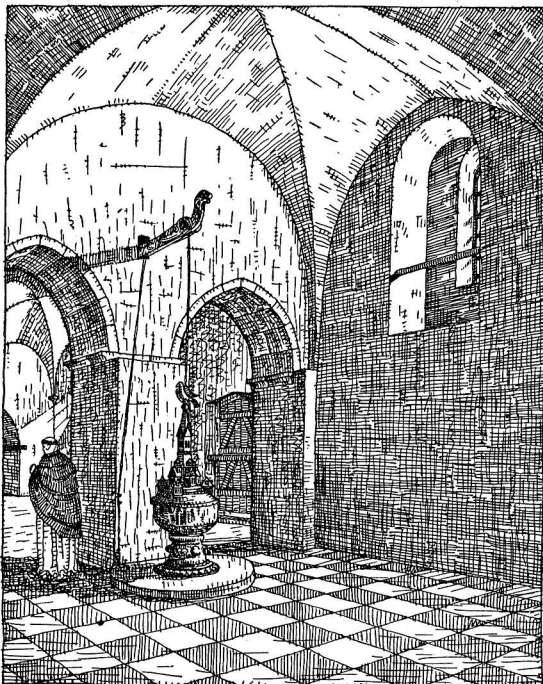

HÅVAR.

Del. Westerberg 1924.

Fig. 188. Tingstäde. Rekonstruktion av tornrummet som dopkapell.

Rekonstruktion der Taufkapelle im Untergeschoss des Turmes.

som fanns på den gamla beklädnaden. Skaften av svarvad ek.

FATTIGSTOCK.

Utom den s. 126 nämnda fattigstocken finns ännu en dylik, 1200-tals, i Fornsalen (inv. nr C. 8). Denna sista, fyr-sidig, H. 132 cm, furu med järnbeslag, har på två sidor inskuren ornamentik (fig. 189). Då den undersöktes 1913, påträffades fastsittande i springor i densamma fem st. mynt: 1 st. Visby-brakteat, 1 st. ämne till dylik (?), 1 st. 1 öre 1637, Kristina, 1 st. 1 skilling, Kristian IV, 1 st. 2 skilling, Fredrik III.

BILDSTENAR.

Vid undersökningen ha på skilda ställen i kyrkmurarna och torntrappan iakttagits ett par tiotal bildstenar eller delar av dylika. De synas tillhöra den s. k. äldsta typen, ungefär jämbred kropp med svagt böjd övre kontur. Mittfältet är på några exemplar dekorerat med det på kända bildstenar sällsynta ormdragsmotivet, andra ha endast solhjulet i olika variationer. Utefter kanterna löpa breda slingband eller ock två eller tre fingerbredda grunda ränder. En förmodan som under-

stakar, av nysilver, och på predikstolen ett par dylika 3-armade, likaledes av nysilver.

1783—84 köptes »2:ne plåtar med klockor till kyrkeko håfwar», och följanderäkningsår upptogs »resten til nya håfwars bekln» (L I 2). Man synes således ha anskaffat håvar 1783—84, troligen de samma, ett par, som 1914 omkläddes med röd sammet, guld-snören och fransar samt daterades 1853 (med guld-snören), ett årtal

sökningen ledde till, att långhusets öströste till stor del skulle bestå av dylika bildstenar, har visat sig vara riktig. Våren 1914 lades rök-gången i triumfbågs-muren om. Den för arbetet ansvarige bygg-mästaren observerade ej, att den sten som på detta ställe bröts bort utgjorde delar av bildstenar. Några bitar ha tillvaratagits och fors-lats till Fornsalen. Det mesta av det bort-brutna materialet hade tyvärr körts till det närbelägna träsket (!).

Stenar av typ som fig. 163 återger, med varierande kanthugg-ning, finnas i flera tiotal i långhusets väströste, synliga från långhus- och tornvindarna. De ha troligen jämte bildstenarna tagits från de i trakten talrika hed-niska gravfälten, där de sannolikt legat som fotstenar kring grav-högar.

Ett bildstensfragment, tidigare iakttaget av rektor Fredrik Nordin, ligger som tröskelsten vid tornportalen.

Wallin omtalar i *Analecta* (I, 1044) tre runstenar: en GRAVSTENAR. inne i kyrkan, som Wallin ej kunde teckna av, enär den var dold av »en annan stor liksten», en »utan för kyrkdören», över-smord med tjära och dessutom mycket otydlig, samt en halv

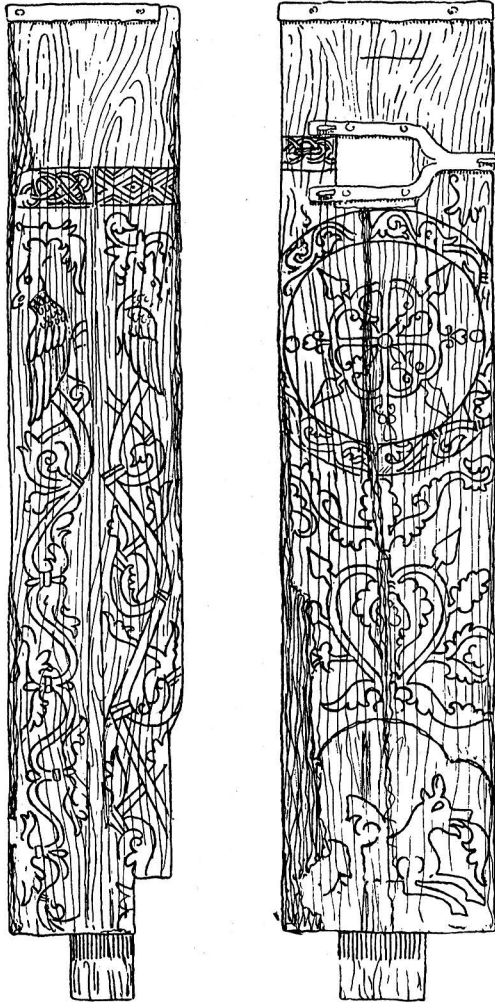

Del. Westerberg 1913.

Fig. 189. Tingstäde. Fattigstock. 1200-talet.
Armenbüchse aus Holz. 13. Jht.

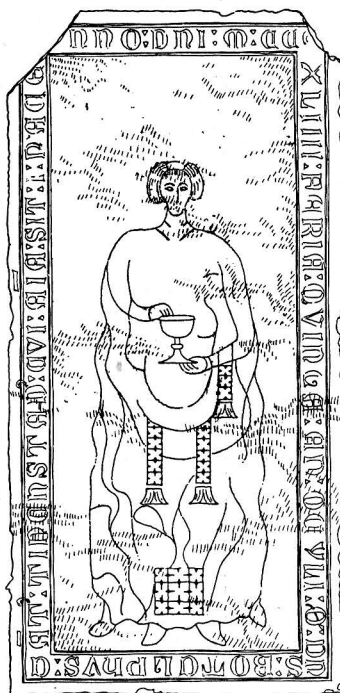

Del. Westerberg.
Fig. 190. Tingstäde. Gravsten över
Botulv, d. 1344.
Grabstein aus d. J. 1344.

2mtr »wid Brud-dören», av vilken han har en teckning (I, 710 b). Den förstnämnda är ej påträffad och ej känd i litteraturen. Den andra ligger ännu som trappsten framför »kyrkdören», d. v. s. långhusets södra portal (fig. 137, G 1) och är troligtvis identisk med nr 1718 i Liljegren, Runurkunder, varest inskriften återges så: »... — . . in: auk: rira: þaira : v . . i sail: ok ... sina : Faþur : lit ...—». Denna sten är av Carl Säve, Urkunder, nr 43 (jfr s. 53 och s. 75 *ibid.*), läst så: »..... : ifraþdu: ok : aldra : þaira : re.....». Den tredje av de av Wallin omtalade runstenarna, den vid brud- eller korportalen, hade enligt Wallins teckning följande inskrift: »... rauþfri[þr auk] þurfriþr þir r[aistu...u]alt faþur × si[n ×] rakualtr ×...», »... Audfred (?) och Torfred de [reste denna sten efter Ragn?] vald sin fader. Ragnvald...»¹.

Förmodligen är det denna sten Liljegren med hänvisning till Wallin, *Runographia*, betecknar med nr 1719, utan angivande av text, av Carl Säve upptagen som okänd under nr 44; hittills ej påträffad. Möjligen finnas fragment av runstenar i södra kyrkogårdsmuren, där det synes ligga bitar av gravstenar.

Nedanför G 1, delvis inmurad i trappan, ligger en annan gravsten, med stavkors (fig. 137, G 2). Båda dessa stenar äro medeltida.

Framme i korgolvet finnas tvenne medeltida gravstenar, å planen, fig. 137, betecknade G 3 och G 4:

Mittbilden på gravstenen över kyrkoherde Botulv, i nord-

¹ Professor OTTO VON FRIESEN har haft vänligheten att meddela denna läsning efter en kopia av Wallins teckning.

östra kornhörnet, G 3 (fig. 190), är tecknad i en egendomligt lös stil; huvud och armar äro oproportionerligt små. Bildens konturer liksom bokstäverna efter kanterna, majuskler, äro inhuggna i den ursprungligen slipade ytan. Texten bör läsas på följande sätt, sedan felhuggningar korrigerats och förkortningar upplösts: »ANNO DOMINI MCCCXLIIII FERIA QVINTA ANTE OCVLI OBIIT DOMINVS BOTHOLPHVS CVRATVS TINGHSTADIENSIS CVIVS ANIMA SIT IN PACE», »Herrens år 1344 torsdagen före Oculi¹ avled herr Botulv, kyrkoherde i Tingstäde. Må hans själ hava frid»².

Ännu omkring 1890 fanns ute »På kyrkogården en sten utan inskrift med malteserkorset på midten».³ Denna är antagligen identisk med en sten med inhuggna linjer i korgolvet söder om altaret (fig. 137, G 4; 191). Den har troligen flyttats in från kyrkogården för ett par tiotal år sedan, då (enligt muntlig uppgift) hela altarförhöjningen omlades. Förr fanns norr om altaret en c:a 2 × 2 m stor trälucka i golvet, som ledde till en grav med flera kistor.

Lemke (s. 128) uppger, att det finns »liksten vid altaret öf-

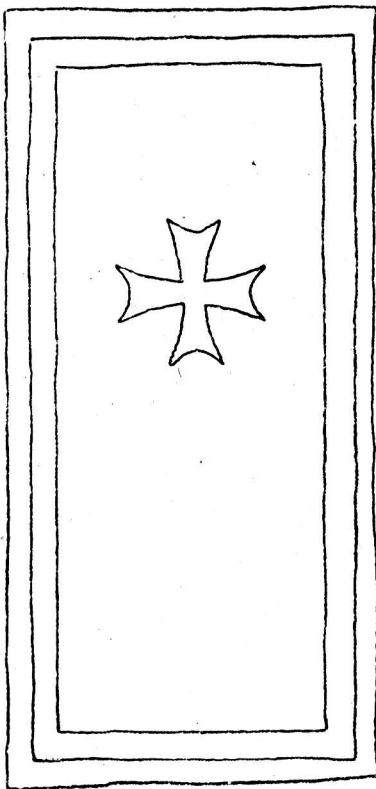

Del. Westerberg.

Fig. 191. Tingstäde. Medeltida gravsten.

Skala 1 : 20.

Mittelalterlicher Grabstein.

¹ I katolska kyrkans mässordning, *Missale romanum*, har tredje söndagen i fastan namn efter första ordet i mässans introitus för denna dag: »Oculi mei semper ad Dominum» etc., »Mina ögon se alltid till Herren».

² Lektor ERIK STAAFF har godhetsfullt granskat texten efter ett klichéavdrag av fig. 190. — LINDSTRÖM, *Gotlands medeltid II*, s. 106 har »ad» framför »ocvli»; enligt STAAFF står i inskriften »an», förkortning för »ante». LINDSTRÖM har »MCCCLXIIII», 1364; på stenen står dock tydligt »X» före »L», 1344.

³ LINDSTRÖM, a. a. s. 106.

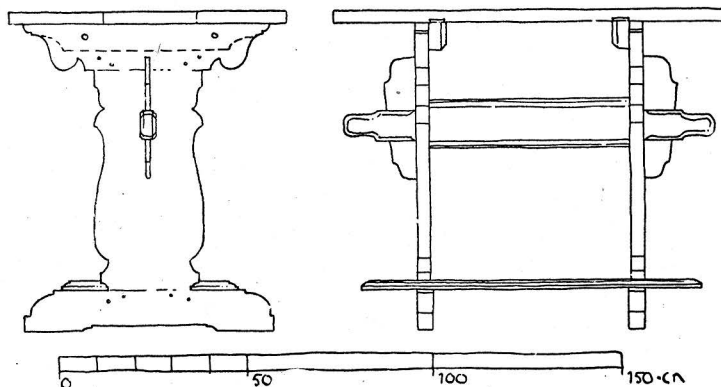

Del. Westerberg.

Fig. 192. Tingståde. Bord. 1600-talet.
Tisch. 17. Jht.

ver en Curatus, död MCC VIII (1209)»; troligen en felläsning av datum på Botulvs sten, varå tredje C är till hälften bortslaget, som gett anledning till uppgiften. Någon annan gravsten omtalas ej av Lemke.

Samtliga gravstenar äro av kalksten.

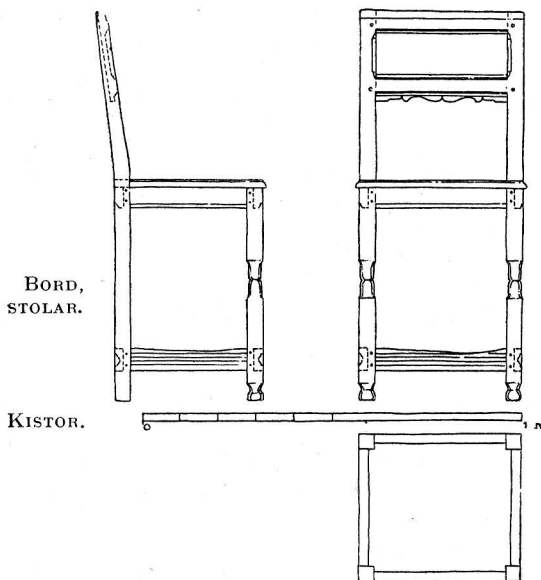

Del. Westerberg.

Fig. 193. Tingståde. Stol. 1600-talet.
Stuhl. 17. Jht.

Trenne Hedengrahnstick i svarta ramar med hopplister finnas: Uppsala mötes åminnelsetavla 1693, Karl XI:s begravningstavla 1697 och Karl XII:s Narvavavla 1700. Ganska förstörda.

Sakristians möbler, ett bord och två stolar (fig. 192, 193), äro av 1600-talstyp; furu.

I sakristian stå också tvenne kistor. Den ena har beslag (fig. 194), som torde vara tagna från en större kista, enär lockbeslaget, mansbild och djurformer, är avhugget och på så sätt förkortat. Den andra

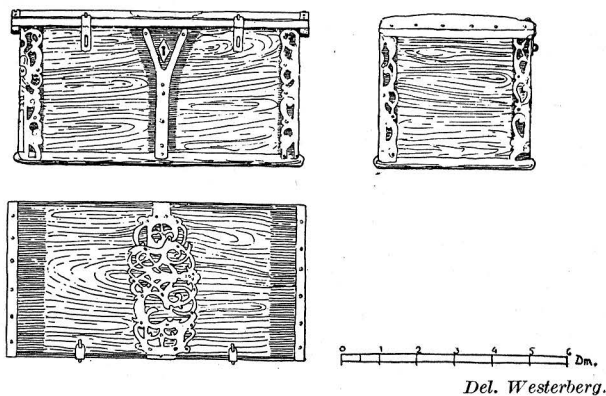

Del. Westerberg.

Fig. 194. Tingstäde. Kista. 1600-talet.

Truhe. 17. Jht.

kistan (fig. 195) är helt plåtbeslagen. Den förstnämnda kistan är måhända densamma som anskaffades 1688 »at förvara penningarna uti, tilförne sådan ingen waret», beslagen kanske äldre.

Anslagstavla, »Tingstäde Kyrka Tillhörig den 27 November 1825», av furu med skuret, gulmålat överstycke, blommor och blad. H. 46 cm.

ANSLAGS-
TAVLA.

Klockan i tornet har inskription: »I N R I : S I : D E V S : R I N G K L O C K A .
P R O N O : B I : S Q V I S : C O N T R A : N O S : 1 5 7 6 : »
(Si Deus pro nobis qvis contra nos = om Gud är för oss, vem kan då vara mot oss). H. 75 cm, Vidd 73 cm. — 1852 beslöts vid kyrkoräkningen, »att allt Kimmande med Kyrkoklockan hädanefter skulle upphöra».

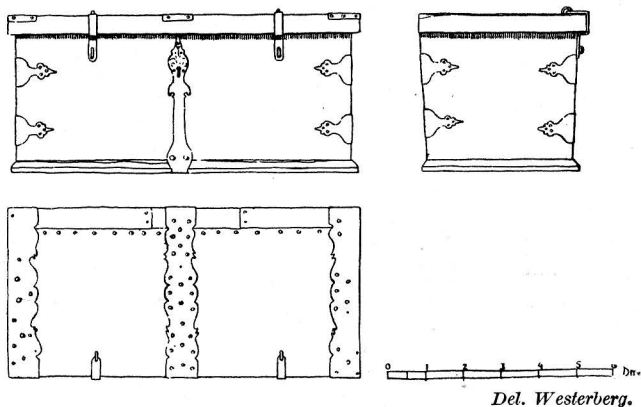

Del. Westerberg.

Fig. 195. Tingstäde. Kista. 1700-talet.

Truhe. 18. Jht.

SPEGELS IN-
VENTARIUM.

~ 1150-1200

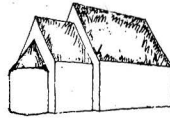
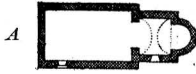

1230

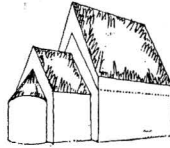
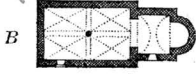

1250-60

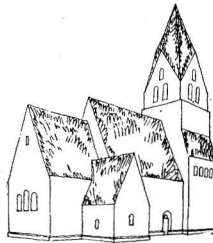
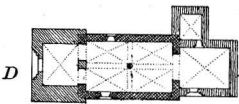
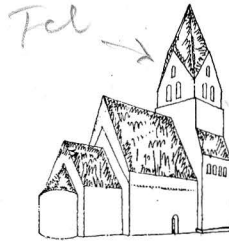

~ 1300

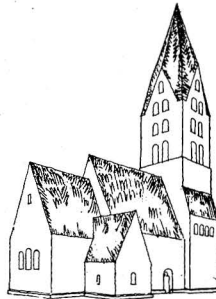
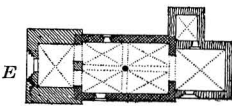

I Spegels Inv.
för 1682 är följande
upptaget:

»Een Kalck och Disc
af Then

Een Then flaska, och
trij stycken bodjkar
at gömma brödhuthi

Een altar book

Een Mäsehake

Een Röckljn

Altar Kläde oppå Alta-
ret

Two stycken Liussta-
kar af Then

Een Handklocka

Ett bækken til Funten

Ett handlakan

ett rondt Låås för
Kyrckio blocken

gjort een Silfwer Kalck
och Disc som är för-
gyllt för lång tijd se-
dan».

Sammanfattning
av Tingstäde kyr-
kas konsthistoria.

I. Såsom en bety-
dande ort får Tingstäde
under kristendomens
första dagar på Got-
land en kyrka, möjligen
av trä.

II. Under 1100-
talets senare hälft er-
sättes dåvarande an-
läggning med en absid-
kyrka av sten. Av

Fig. 196. Tingstäde kyrka. Schematisk utveckling.
Haupt-etappen in der baugeschichtlichen Entwicklung
der Kirche.

denna finns bevarat norra kormurens grund, korets västgavel, korportalen och nedre delarna av långhusmurarna. Koret har antagligen haft tunnvalv, absiden hjälmvalv, dessa av sten, långhuset platt trätak. Från denna tid härstammar också dopfunten. (Fig. 196 A.)

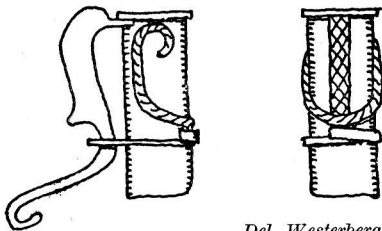

Del. Westerberg.

Fig. 197. Tingstäde. Lås. Medeltid. Mittelalterliches Schloss.

III. Omkring 1230 påbygges och välves långhuset tvåskepigt. Detta skede dateras av mittkolonnens kapitälskulpturer och örncapitälen i långhusets sydportal. Denna period tillkommer den i trä skurna bilden av ett stående kvinnligt helgon. Korsarm på korets sydsida planeras men uppbygges aldrig. (Fig. 196 B.)

IV—V. Koret jämte sakristian samt tornets nedre våningar, t. o. m. de rundbågiga ljudöppningarna, uppföras. Det är ännu ovisst, i vilken ordning sinsemellan dessa byggnadsdelar tillkomma. Nedre tornrummet inredes till dopkapell; hissbommen anskaffas. Nu eller något senare tillkomma triumfkrucifixet och dess piedestal. Omkring 1250—1260. (Fig. 196 C och D.)

VI. Tornet påbygges med trenne våningar spetsbågiga ljudhål; 1300-talets början. Strax efter bygges prästgård, trappgavels- (prästgårds-) portal, möjligen på initiativ av kyrkoherde Botulv, vars minne hedrats med skulpterad gravsten. Trappgavelsportalen, figurrelieferna Paulus och Petrus bl. a. och kyrkoherdens gravsten av 1344 återstå. (Fig. 196 E.)

VII. Kalkmålning i långhuset under medeltidens senare del.

VIII. Bänkinredning från 1600-talet.

IX. 1698—1705 genomgripande restaurering. Funten och krucifixet flyttas från sina respektive platser. Altartavla, altarring och predikstol höra till denna period.

X. 1780 insättes läktare, kyrkans inre vitlimmas, altarpupp-satsen och predikstolen ommålas.

XI. Under senare hälften av 1800-talet inläggas ankarjärn i tornmurarna. Orgel på läktaren tillkommer.

Anmärkning: På fig. 196 C och D är tornet ritat en ljudgluggsvåning för högt (jfr texten ovan s. 149).

Zusammenfassung.

Seit dem früheren Mittelalter ist der Name Tingstäde — d. h. Tingplatz — bekannt. Als Ort des Tinges hatte der Platz wahrscheinlich schon in 11. Jahrhundert eine (wohl hölzerne) Kirche. Am Schluss des 12. Jahrhunderts ist der älteste Teil der noch befindlichen Anlage erbaut. Dieser besteht aus dem jetzigen Langhause, das doch ursprünglich nicht gewölbt war. Die Mittelsäule ist also später hinzugekommen. Diesem Langhause gehörte ein kleineres mit Apsis abgeschlossenes Chor, dessen Portal nunmehr als Eingang der Sakristei verwendet ist (Fig. 151—153). Etwas später wird das Langhaus erhöht und mit vier auf einer Mittelsäule ruhenden Kreuzgewölben überdeckt. Die Kapitälverzierung der Mittelsäule, an welcher eine Variante des antiken Dornausziehers zu bemerken ist, erinnert an lombardische Kapitäle des 12. Jahrhunderts (Fig. 146—149). Um 1250 wird das jetzige Chor und die unteren Geschosse des Turmes einschliesslich der rundbogigen Schallöffnungen angebaut. In welcher Reihenfolge diese Anbauten ausgeführt worden sind kann gegenwärtig nicht bestimmt werden. Gleichzeitig mit dem Neubau des Chores ist am Langhaus ein Sockel ausgeführt, der mit dem des Chores gleichförmig ist. Das Turmportal (Fig. 154—156), das nach Westen gelegen ist, was bei den ländlichen Kirchen Gotlands sehr ungewöhnlich ist, steht mit dem Brautportal der Marienkirche in Visby im Zusammenhang, das seinerseits mit dem rheinischen und sächsischen Übergangsstil Beziehung hat. Das nüchterne Portal des Chores (Fig. 150) erinnert an die Portale von den Clemens- und Nicolaikirchen in Visby. Im 14. Jahrhundert ist schliesslich der Turm mit drei Geschossen erhöht, worin spitzbogige Schallöffnungen.

Der Kirchhof hat seine mittelalterlichen Portale verloren. Im jetzigen einfachen, nördlichen Eingang (Fig. 127) sind zwar gothische Reliefs (Fig. 131—132), die aber aus einem Pfarrhaus herzurühren scheinen, das ursprünglich nördlich der Kirche stand. Ein hierzu gehöriges, spitzbogiges, freistehendes Hofportal ist noch bewahrt (Fig. 128).

Unter den Inventarien ist der leider stark beschädigte Taufstein bemerkenswert besonders durch seine Ornamentik (Fig. 181—185). Er gehört den Werken des anonymen, gotländischen Taufsteinmeisters »Majestatis« (vgl. J. Roosval, Die Steinmeister Gotlands), der während der letzten Hälfte des 12. Jahrhunderts wirkte. Der Platz des Taufsteines kann man im Erdgeschoss des Turmes nachweisen, wo in der Ostmauer noch ein Rest des ursprünglichen in Drachengestalt geschnittenen Hebebaums zurückgeblieben ist, dessen Vorderteil jetzt im Museum zu Visby aufbewahrt ist (Fig. 188). Der Triumphkruzifix (Fig. 172) ist aus dem 13. Jahrhundert. Das drachenförmige Piedestal (Fig. 173) des Triumphkruzifixes gehört demselben Jahrhundert. Eine stehende Heilige (Fig. 175) gehört der blühenden gotländischen Skulpturgruppe aus der Übergangsperiode, eine sitzende Madonna dem 15. Jht (Fig. 174).

Im 17. Jahrhundert erhält die Kirche das noch bestehende Gestühl, dessen frühere gemalte Dekor überstrichen ist. 1698—1705 ist die Kirche gründlich repariert worden. Gleichzeitig ist der Taufstein von seinem ursprünglichen Platz in das Chor versetzt. Das jetzige Altarretabel (Fig. 169), der Altarschrank und der Kanzel (Fig. 176) stammen aus derselben Zeit. Im Jahre 1780 ist die Empore (Fig. 180) aufgeführt. Erst 100 Jahre später wird ein Orgel darauf gestellt.

Av

SVERIGES KYRKOR

föreligga följande delar:

- UPPLAND. Band I, h. 1. *Danderyds skeppslag*, mellersta delen. Pris 6: 60.
— » — Band II, h. 1. *Häverö och Vaddö skeppslag*. Pris 4: 40.
— » — Band III, h. 1. *Långhundra härad*, norra delen. Pris 15 kr.
— » — Band IV, h. 1. *Erlinghundra härad*. Pris 4: 50.
— » — Band IV, h. 2. *Seminghundra härad*. Med register till Bd IV.
Pris 17 kr.
- GOTLAND. Band I, h. 1. *Lummelunda ting* (utom Tingstäde). Pris 4 kr.
— » — Band I, h. 2. *Lummelunda ting* (Tingstäde). Pris 5: 50.
- VÄSTERGÖTLAND. Band I, h. 1. *Källands härad*, norra delen. Pris 5: 40.
— » — Band I, h. 2. *Källands härad*, sydöstra delen. Pris 4: 50.
— » — Band I, h. 3. *Källands härad*, sydvästra delen. I. Pris 10 kr.
— » — Band I, h. 4. *Källands härad*, sydvästra delen. II. Med
register till Band I. Pris 10 kr.
- STOCKHOLMS KYRKOR. Band I, h. 1. *Storkyrkan*. I. Församlingshistoria.
Pris 11 kr.
— » — Band III, h. 1. *Kungsholms kyrka*. Pris 4: 50.
— » — Band III, h. 2. *Hedvig Eleonora kyrka*. Med register till
Band III. Pris 14 kr.
— » — Band V, h. 1. *Adolf Fredriks kyrka*. Pris 12: 50.
- DALARNE. Band I, h. 1. *Leksands och Gagnefs tingslag*. Pris 4: 50.
— » — Band I, h. 2. *Falu domsagas norra tingslag*. Pris 12 kr.
- ÖSTERGÖTLAND. Band I, h. 1. *Bankekinds härad*. 1. (Askeby Svinstad.)
Pris 14 kr.
— » — Band I, h. 2. *Bankekinds härad*. 2. (Vårdsberg, Örtomta.)
Pris 13 kr.
- VÄRMLAND. Band I, h. 1. *Grums härad*, norra delen. Pris 9: 50.
— » — Band I, h. 2. *Grums härad*, södra delen. Pris 6: 50.

Under utgivning äro:

- STOCKHOLMS KYRKOR. Band I, h. 2. *Storkyrkan*. 2. Byggnadshistoria.
— » — Band I, h. 3. *Storkyrkan*. 3. Inredning och in-
ventarier.
— » — Band II, h. 1. *Riddarholmskyrkan*. 1. Byggnads-
historia.
- DALARNE. Band I, h. 3. *Falu domsagas södra tingslag*. 1. (Stora Tuna.)
- BLEKINGE. Band I, h. 1. *Östra härad*.

SVERIGES KYRKOR

GOTLAND

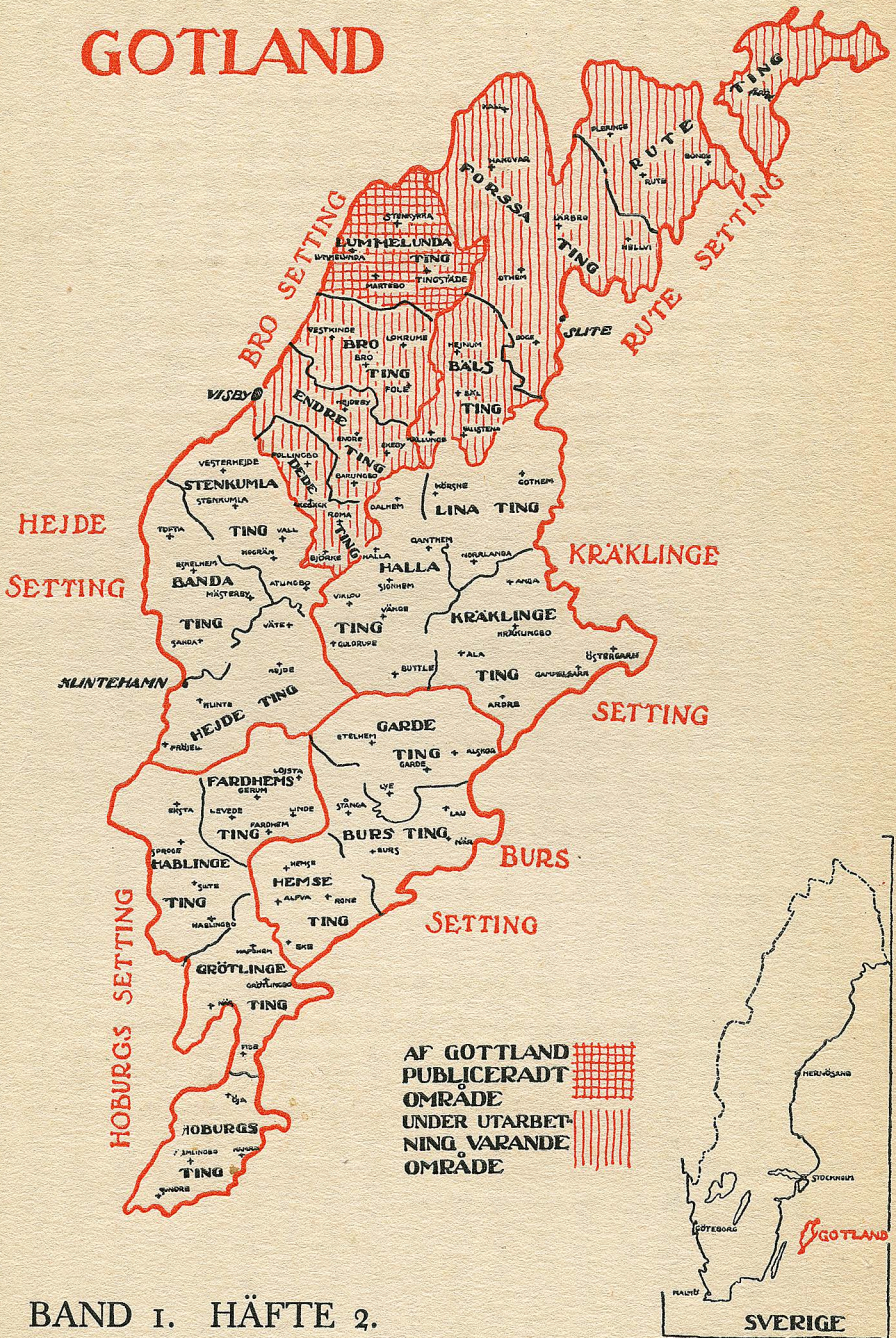

BAND 1. HÄFTE 2.