

EX 7) 42

Runstens kyrkor

SVERIGES KYRKOR
ÖLAND

ARKIVEX ÅI
RAGNHILD BOSTRÖM



Sveriges Kyrkors volymer fr. o. m. nr 85 distri-
bueras av Almqvist & Wiksell International,
Box 62, 101 20 Stockholm, tel. 08-23 79 90. Äldre
volymer av Vitterhetsakademiens bibliotek, Box
5405, 114 84 Stockholm, tel. 08-22 89 00.

Runstens kyrkor

Runstens kyrkor

RUNSTENS HÄRAD ÖLAND BAND II: 5

AV RAGNHILD BOSTRÖM



VOLYM 188 AV SVERIGES KYRKOR, KONSTHISTORISKT INVENTARIUM

GRUNDAT AV SIGURD CURMAN OCH JOHNNY ROOSVAL

UTGIVET AV RIKSANTIKVARIÉÄMBETET OCH KUNGL VITTEHETS HISTORIE

OCH ANTIKVITETSAKADEMIEN

Almqvist & Wiksell International 1982

UTGIVET MED ANSLAG FRÅN
HUMANISTISK-SAMHÄLLSVETENSKAPLIGA FORSKNINGSRÅDET
OCH RUNSTENS KYRKORÅD

REDAKTIONSKOMMITTÉ: ARON ANDERSSON, EVALD GUSTAFSSON,
STEN KARLING OCH R AXEL UNNERBÄCK

Beskrivningen av Runstens kyrkor avslutades i april 1981.

*Manuskriptet är granskat av Aron Andersson och Evald Gustafsson,
betr orglar även av R Axel Unnerbäck.*

*Excerperingen är utförd av författaren 1944 och 1978–1980, av Karin Ingvarson 1977
samt av Erik B Lundberg 1979.*

Översättning till engelska av bildtexter och sammanfattning är utförd av Louise Setterwall.

Bildmaterial, anteckningar och excerpter förvaras i ATA, om annat ej anges.

*Fotografer: Alfred Edle, Sören Hallgren, Rolf Hintze, Hella Schulze, SHM, Svenska porträttarkivet,
Sven Wahlgren, Westins-Foto Vadstena samt författaren.*

Uppmätningar: S Hesselgren & S Fränne, Gunnar Wirén samt författaren.

*Omslagsbilden samt fig 32 återger överstycket till en altaruppsats utförd av Anders Dahlström d ä
1749. Foto R Hintze 1979.*

Cover and fig 32. Upper parts of an altar piece sculptured by Anders Dahlström, Sr., 1749.

På omstående sida: Runstens härads sigill från slutet av 1500-talet efter ritning i RA.

Förord

Den beskrivning av Runstens kyrkor, som nu framlägges, författad liksom tidigare Ölands-volymer av Sveriges Kyrkor av Ragnhild Boström, skiljer sig i flera avseenden från de hittills publicerade. Anledningen härtill har varit tillgången till ett ovanligt rikt arkivmaterial. Utöver de normala serierna av räkenskaper, protokoll och inventarieförteckningar, föreligger sålunda en utförlig dagbok som kyrkoherden i församlingen Abraham Ahlqvist förde alltifrån planen för den nya kyrkan lades ut 1835. Dagboken fortsattes av hans efterträdare och fördes ända till 1917. I kyrkans arkiv förvaras dessutom ett skrin med kvittenser av konst- och kulturhistoriskt intresse rörande kyrkbyggnaden och prästgården. Det må även nämnas, att en församlingsbo, fru Anna Cedergren, ättling till den kände riksdagsmannen A P Danielson, i sin ägo har en dagsverkslängd som påbörjats 1835 och som detaljrikt låter oss följa arbetet på kyrkbygget under en följd av år. Med hjälp av dessa dokument har det för författaren varit möjligt att mer ingående än vad som i allmänhet är fallet kunna följa förberedelserna till den nya kyrkan samt arbetets organisation och förlopp. Eftersom det i brist på arkivmaterial sällan är möjligt att så ingående belysa arbetslivet i vårt land under gången tid, har vi ansett att Sveriges Kyrkor borde ge en fyllig presentation av detta intressanta material. Beskrivningen av den nya kyrkans tillkomst 1836–1847 har därmed blivit utförligare än vad som är brukligt i Sveriges Kyrkor. Uppgifterna om byggprocessen och arbetslivet speglar förhållanden, som säkerligen är typiska för kyrkobyggandet runt om i vårt land i mitten av 1800-talet; ja troligen skiljer sig de dåtida förhållandena inte så mycket från dem som rådde redan under den stora medeltida kyrkobyggnadsepoken.

Uppmätningar av kyrkan företogs 1931 av dåvarande teknologerna Sven Hesselgren och Samuel Fränne. Ritningarna har i samband med publiceringen kompletterats och utökats av arkitekt Gunnar Wirén. För fotograferingen har Rolf Hintze burit huvudansvaret, medan arkivforskningen utförts av författaren samt framlidna fru Karin Ingvarson och f byråchefen Erik B Lundberg.

Antikvarien Hella Schulze och docenten Solve Göransson har medverkat i bokens inledande kapitel. Övriga specialister, som bidragit med sitt vetande är förste antikvarien Inger Estham (textilier), antikvarien Kenth Holgersson, fil dr Lennart Karlsson, fil lic Carine Lundberg, avdelningsdirektör Åke Nisbeth, fil kand Svante Nyberg (latin), professor Oscar Reutersvärd (dopfunten), förste antikvarien Thorbjörn Sjögren samt förste statsgeolog Erik Åhman (stenbestämningar).

Kyrkoadjunkten Jan Madestam samt kyrkvaktarna Anton Rosenlund och Rolf Hanqvist har på ett värdefullt sätt stött författaren i hennes fältarbete. Stor hjälpsamhet har i detta sammanhang även visats av kyrkoherde Pehr Ahlqvist, Marianne och Birger Andersson, Anna Cedergren, Rune Fredriksson, domkyrkokomminister Allan Green, Anna-Stina Nilsson, Bernhard Nilsson, Anna och Henning Olsson, Knut Olsson, byggmästaren Bertil Peterson samt prostén Einar Svensson.

Fru Louise Setterwall har översatt bildtexterna och sammanfattningen till engelska.

Till här nämnda samt till de andra personer och institutioner som varit författaren till hjälp i hennes arbete på denna volym framför redaktionskommittén ett uppriktigt tack.

Ett särskilt tack vill vi rikta till Runstens kyrkoråd för det anslag som gjort det möjligt att reproducera en bild i färg av det märkliga altarkrucifixet.

Det andra bandet av Sveriges Kyrkors Ölandsserie kommer att avslutas med ett häfte med beskrivningar av Sankta Britas och Sankta Margaretas kapell samt med register för hela bandet.

Stockholm i november 1981

Aron Andersson

Evald Gustafsson

Sten Karling

R Axel Unnerbäck

Innehåll

RUNSTENS KYRKOR

FÖRORD 5

INLEDNING av Hella Schulze,
Sölve Göransson och Ragnhild Boström 9

KYRKOÅRD OCH KLOCKSTAPEL 14

RUNSTENS GAMLA KYRKA

Byggnadsbeskrivning 27

Byggnadshistoria 36

Kalkmålningar 41

Inredning och inventarier 43

RUNSTENS NYA KYRKA

Förberedelser till kyrkobygget 81

Kyrkobygget 1835–1847 92

Byggnadsbeskrivning 102

Inredning och inventarier 106

NOTER 130

KÄLLOR OCH LITTERATUR 138

FÖRKORTNINGAR 141

SUMMARY 142

Rundstens kyrka med höjsta noggrenhet afmått
och aftagen den 15^{de} Septemb. 1818.

Södra sidan

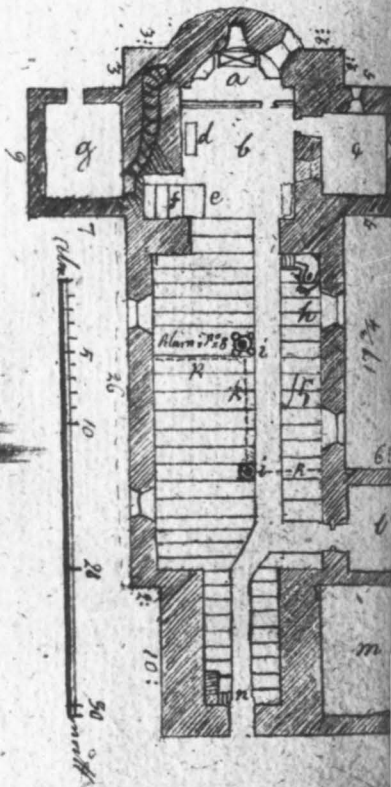
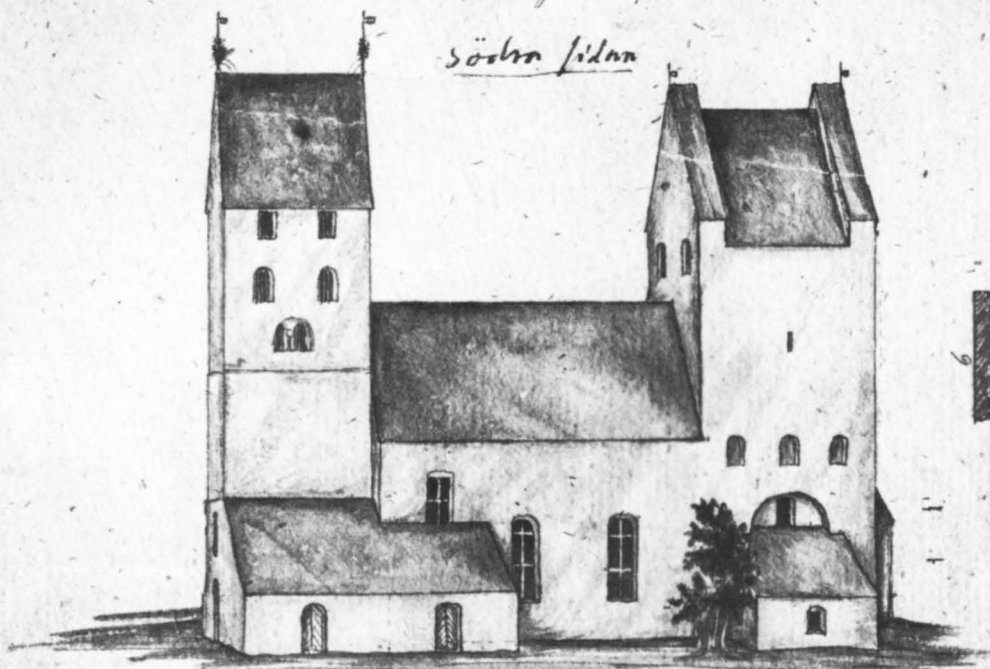

Norra sidan

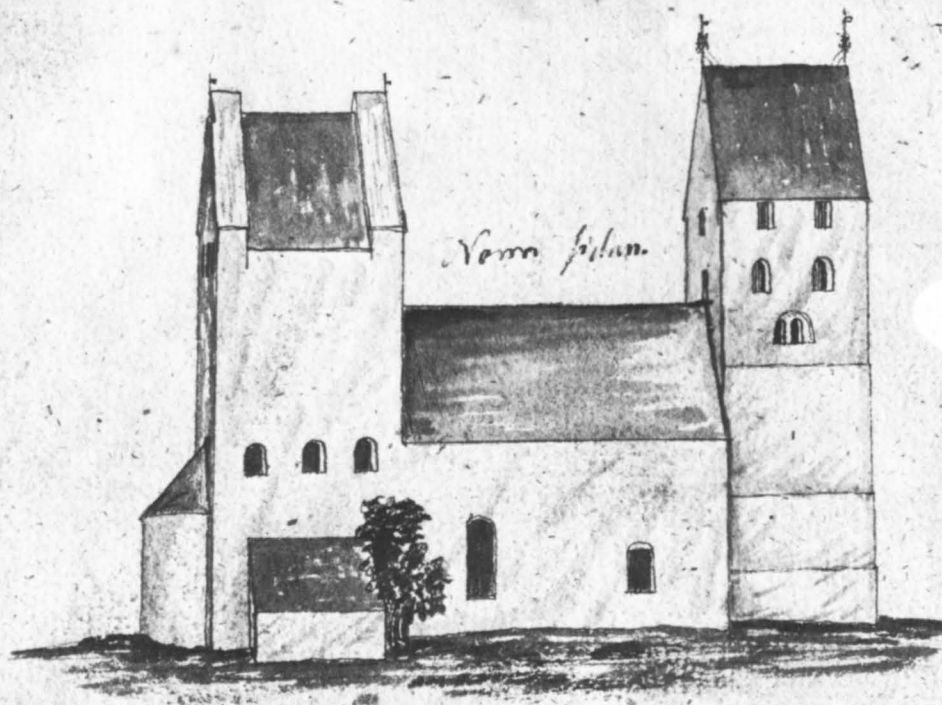

- a, Altaret.
- b, Choret, c, Sänstugan.
- d, Brunnsmors-stol i Choret.
- e, Klokkare-stolen.
- f, Man-stolar i ett Rådhus.
- g, Kalkbod; h, Predikstolen.
- i, Böcker under Kyrkostolens.
- k, Bänkar, som utrymja hvar till sidan för att löstaren går fram i Kyrkan.
- l, Vaporsbänk.
- m, Material-och Redskaphus.
- n, Trappa upp till Kyrkan.

RUNSTENS KYRKOR

Öland, Kalmar län, Ölands norra mot, Runstens härad, Växjö stift, Ölands norra kontrakt, Borgholms kommun

Inledning

Runsten under forntiden

Av Hella Schulze

Runstens socken är belägen på Ölands ostkust och på den mellersta delen av ön. Den kan räknas till en av de större socknarna och anses vara bördig och välmående. Ca 200 fornlämningslokaler har registrerats vid riksantikvarieämbetets reviderande inventering 1976, vilket är högre än medeltalet för Ölands socknar. De flesta utgörs av gravlämningar: högar, rösen, stensättningar eller domarringar, men det finns även andra lämningar såsom husgrunder, hägnadsmurar och offerkällor.

Från stenåldern, dvs ca 6000–1500 fKr finns i Runsten jämförelsevis få kända föremål. Någon fast fornlämning känner man heller inte till. Detta behöver dock ej betyda att socknen under stenåldern saknat fast befolkning, utan är beroende av intensiteten i senare tiders uppodling respektive samlarintresse. Förmodligen har Runsten under denna tid haft samma delvis bofasta jägarbefolkning, som man antar att den övriga delen av ön haft.

Bronsåldern, 1500–400 fKr, var en tid som karaktäriserades av utåtriktade kontakter och ökad handel, bl a genom att man ej kunde använda inhemska råvaror till bronshanteringen. I Runsten har hittats bl a holk-yxa, nål (fig 3), rakkniv och halsring, alla av brons och från relativt sen tid, 1100–500 fKr. Inga fasta fornlämningar, helt säkert daterade till bronsåldern finns, men i regel räknar man med, genom tidigare undersökningar, att de stora gråstensrösen är uppförda under denna tid. I Runsten hör sannolikt minst tre av socknens

stora gravrösen till bronsåldern. Ett är det sk Katrör i gränspunkten mellan byarna Spjutterum och Åkerby samt Glömminge socken. Det är 18 m i diameter och 1,75 m högt. De andra två ligger på byn Vanserums mark och av dessa är det största 20 m i diameter och 2,5 m högt.

Liksom i de övriga av öns socknar är det järnåldern, främst perioderna 0–500 eKr och 900–1000 eKr, som lämnat de flesta spåren, främst genom den uppgång och blomstring i boskapsskötsel, handel och sjöfart, som ön då upplevde. Detta ledde till välmåga och befolkningsökning. Det är denna befolkning som ligger begravd i de stora gravfält som finns utmed östra landsvägen. Hela landborgen här har säkert varit ett enda stort sammanhängande gravfält, som senare spjälkats upp av byarna. I norr finns ett gravfält i södra delen av Lerkaka by och kvarnrad, som övergår i det numera genom gammal grustäkt mycket förstörda gravfältet norr om byn Bjärby. Fortfarande syns de i grustaget nerrasade bautastenarna, som förr stått resta. Förmodligen har gravfältet fortsatt åt söder genom Norra och Södra Runsten.

Söder om bron över kanalen i Södra Runsten börjar ett av Ölands ståtligaste gravfält, det som ligger mellan Lopperstad och Åkerby (fig 2). Gravfältet utgörs av mer än 20 gravanläggningar, främst låga, runda, gräsbevuxna stensättningar och resta stenar som bildar firsidingar eller runda formationer. Det är delvis skadat av gammal grustäkt. I söder fortsätter det in på Norra Möcklebys mark. Sannolikt har det använts under hela järnåldern (400 fKr–1050 eKr), liksom det

Fig 1. Runstens klövsadelskyrka, exteriörer från söder och norr samt plan. Teckning av N I Löfgren 1818. ATA.

Runsten pack-saddle church, exterior from S and N with plan, 1818.



Fig 2. Gravfältet vid Lopperstad. I bakgrunden skymtar Runstens kyrktorn. Foto R Hintze 1981.

The grave-field at Lopperstad. In the background a glimpse of the tower of Runsten church.

helt undersökta gravfältet vid byn Folkeslunda i grannsocknen Långlöt. Mindre gravfält finns även på andra ställen i Runsten, tex vid Bäckabrottet sydväst om Södra Bäck.

Till lämningarna efter den talrika järnåldersbefolkningen kan man även hänföra den stora mängd med husgrunder och stensträngssystem, som är bevarade främst i den västra delen, men även i sjömarkerna i öster. De flesta finns på byn Vanserums ägor. En samling här om tolv husgrunder har säkert utgjort en forntida by om minst två gårdar. Runtomkring finns stensträngar, som är lämningar efter vallgator och inhägnader. Denna typ av järnåldersgårdar brukar man med ledning av de undersökningar som hittills gjorts, datera till 100–500 e Kr. Lämningar efter senare tiders bebyggelse, ca 1000 e Kr, har påträffats vid schaktningskontroll invid Lerkaka kvarnrad. Här finns sannolikt ett par sk grophus, som användes som förråd eller enklare bostäder under vikingatid-medeltid.

Endast ett fåtal arkeologiska undersökningar har gjorts i Runstens socken, även om enligt arkivalierna många gravar har »undersökts» i samband med grustäkt eller åkerarbeten. 1926 undersökte Mårten Stenberger två gravar som framkommit i grustaget norr om Bjärby. Den ena graven innehöll brända ben och kol, den andra rester efter en hällkista, men inga ben eller gravgåvor. Täkten upphörde i slutet av 1920-talet. 1966 undersöktes en väst-östligt liggande skelettgrav i Lerkaka by.

Vid gravfältet i Lopperstad har de flesta, dvs tre, arkeologiska undersökningar ägt rum. Den tidigaste var 1932. Då hade en hällkista med ett relativt välbevarat skelett påträffats i grustaget några 100 m söder om dåvarande mejeriet. En bältehake av järn, kol och ben utgjorde fynden. Nästa ingrepp gjordes 1973, då riksantikvarieämbetets ölandskontor rekognoscerade marken inför kommunens nedläggning av vatten och avlopp. Då påträffades flera runda, flacka stensättningar och minst tre skelettgravar under stenpackning. I en av dessa sågs även spår av trækista med järnspik. Gravarna undersöktes ej utan kvarligger. Ett skelett har även påträffats i Åkerby vid schaktning för ett ladugårdsbygge.¹

Vid Sydkrafts kabelnedläggning 1978 utmed östra vägen undersöktes en skelettgrav av vikingatida karaktär. Den döde låg under en gråstenspackning i väst-östlig riktning med huvudet i väster. Några enkla, personliga föremål hade fått följa med i graven; remspännet till bältet och kniven, som säkert hängt i detta, hittades. På Södra Bäckes marker, väster om östra landsvägen, undersöktes 1964 jordmassor från en skadad gravanläggning. Skelettdelar från två individer togs tillvara.

Från Runsten finns, jämfört med närliggande socknar, relativt många runstenar eller fragment av sådana bevarade. Av åtta kända i nutid finns sex stycken sevärda; två hela, resta (fig 4), en inmurad i kyrkan (fig 11) samt tre flyttade. Av de andra två skall den ena ha

Fig 3. Två av fynden från Runstens bronsålder. Tv en dräktnål med skivformigt huvud, th en sk holk-
yxa, i vilken ett vinkelformat skaft
passades in. KLM. Foto H Schulze
1981.

*Two Bronze Age finds from Run-
sten, (left) a brooch or pin with a
three-lobed head and (right) an adze
in which the shaft was placed at
right-angles to the blade.*



funnits vid Bjärby bro, den andra vara inlagd i östra bron på vägen Runsten–Dyestad. Mest känd är säkert stenen som står väster om Lerkaka kvarnrad. Den bär i en dubbel drakslinga texten: »Olof och Gammal och Saxe reste denna sten efter Unn, sin fader. Geirvi lät efter sin make här (göra) denna minnesvård. För Rike-Unn hämnades Olof vid 'miomu'; Unn ägde här halva byn».² En annan runsten står i Bjärby, strax öster om vägen i en liten beteshage (fig 4). Texten visar att den gjorts efter det att kristendomen kommit till ön (se nedan). Samband i dubbel bemärkelse med kristendomen har den runsten som sitter inmurad i väggen i kyrkans sakristia (fig 11, se nedan).

I Runsten finns ytterligare en märklig sten. Det är den sk Degelstenen, som ligger i Spjutterums by. Det är ett stort, mer än manshögt flyttblock, som numera pga vägbreddningen ligger några meter från sitt ursprungliga läge. Sägner berättar att forntida krigare vässade sina vapen på stenen, något som dock kanske inte helt stämmer med verkligheten.

Kyrkans läge och namn. Socken, härad och mot. Kyrklig jord i socknen

Av Sölve Göransson

Runstens kyrka är belägen på östra landborgen i Södra Runstens by och centralt inom sin socken, som omfattar landborgsbyarna Lerkaka, Bjärby, Norra och Södra Runsten, Lopperstad och Åkerby samt mittlandsbyarna Södra och Norra Bäck, Vansrum, Spjutterum och Dyestad.

Sitt namn har kyrkan och socknen efter de båda Runstensbyarna. Det skrivs äldst — bägge beläggen är från år 1299 — (*in*) *Ronasten* (SD 2, nr 1262) och (*de*) *runæsten* (SD 2, nr 1289), senare under medeltiden *ex i ronastens sokn* (RAP 1390 1/8) och (*in*) *rwnsten* (1400-talets förra hälft; UUB: C 19, fol 71 v). Namnet, som alltså primärt tillkommer bebyggelsen, har ansetts innehålla som förled ett ord med betydelsen 'rinnande vatten, flöde', medan dess slutled *sten* bla föreslagits syfta på enstaka stenblock; eventuellt en runsten, något som dock förefaller föga troligt, eller på 'stenig mark'; tolkningens verklighetsbakgrund är emellertid oklar. (Hj Lindroth 1920).

Bynamnet Runsten återfinns också i namnet på ett av Ölands härad. Häradindelningen är här sannolikt något äldre än den kyrkliga indelningen. Av Runstens sockens byar räknades merparten till Runstens härad, men de fyra sydligaste hörde till Myklabo/Möckleby härad: Vansrum, Norra och Södra Bäck samt Åkerby.

Runsten var den sydligaste socknen på östra sidan i Norra motet. Ölands indelning i »mot» var egentligen ecklesiastik. De båda moten — den svenska beteckningen är tidigast bevarad från åren 1478–80 (Kalmar nunneklosterns räkenskaper i RA: D9) — var prästsynoder eller prepositurer med gemensam prost. (Jfr H Schück 1953, s 16, och 1959, s 189f, 230f; G Inger 1961, s 409f, 507f.) Då motindelningen under senmedeltiden togs i bruk av den världsliga förvaltningen och senare även av rättskipningen, anslöts den till häradsgrenserna över mellersta Öland. De nämnda sydligaste



Fig 4. Runsten i Bjärby omkring 1040, rest över en man vid namn Fastulv, som var »begraven i kyrkan». Foto R Hintze 1981.

Rune-stone at Bjärby, raised c 1040 over a man called Fastulv who was "buried in the church".

byarna i Runstens socken hamnade därigenom i Södra motet. Dessa byar överfördes slutligen från Möckleby härad till Runstens härad i Norra motet år 1885 (T Lagerstedt 1973, s 58).

Runstens socken intog under medeltiden möjligen en rangställning inom sitt mot. Därpå skulle den omständigheten kunna tyda, att socknen nämns som den första vid uppräknningen av det norra motets socknar i 1346 års öländska tiondestadga (SD5, nr 4118). Att socknens kyrkoherde i en förmodad gilleslängd från omkring 1420 kallas prost, *dominus mathias prepositus de runasten* (UUB: C 19, fol 71 v), nämnd omedelbart efter Ölandsprosten Tyrgils i Gärdslösa, tillika kanik i Linköping, kan emellertid bero på att herr Mathias, som troligen är identisk med Tyrgils' efterträdare som prost på Öland, då fungerade som prostvikarie. (Jfr H Schück 1959, s 231.)

Med hänsyn till jordinnehavet har Runstens prästgård under nyare tiden hört till de största på Öland. Prästgårdens tomt ligger omedelbart N om kyrkan, troligen på ursprunglig plats. Under tegskiftets tid ägde

Prästgården del i Södra Runstens ägor med 30 alnar i byamål, en gårdsstorlek som var större än genomsnittet i bygden; därtill kom horvor, hag och en »flat» Ö om kyrkan. I Norra Runstens by hörde en »stomn», ett obebyggt prästbol eller stomhemman, till Prästgården om 20 alnar jord i byamål. Dessa två gods-komponenter ligger alltsedan enskiftena i 1800-talets förra hälft ihopslagna i en sammanhängande ägofigur. Under medeltiden har härutöver ett landbohemman i vardera av byarna Södra Runsten och Vansrum samt en rad utjordar legat till kyrkan och/eller prästen i Runsten. Beträffande utjordarna framgår det av Vasatidens fogdehandlingar att fram till kyrkojordsreduktionen efter reformationen lytt till kyrkan eller prästen minst en sådan — i Spjutterum tre stycken — i varje by i socknen utom i Lopperstad och Vansrum.

Av klostergoods fanns i Runstens socken under medeltiden tre landbohemman till Vreta kloster i Spjutterum och ett hemman till Vadstena kloster i Åkerby.

Sankta Margaretas kapell i Bjärby i socknen ägde småjordar i flera av socknens byar.

Runstens pastorats komministerboställe i Dyestad, nr 5 i denna by, var indelat därtill av ett skattevrakshemman år 1692.⁴

Bjårbystenen

En runsten i Bjårbý (fig 4), rest öster om landsvågen, låg intill 1634 i Bjårbý bro och upprestes genom Rheze-lius.⁵ Dess inskrift lyder i översåttning: »Hårfrid och Vidbjörn låt resa sten efter Fastulv, sin fader. Siglög låt resa efter sin make. Han är begravnen i kyrkan.» — H 170 (SvR 36). Den dateras av Brate till omkring 1040 (SvR ÖI s 131). Det är inte sannolikt, att denna inskrift syftar på någon kyrka i Bjårbý by, som skulle vara föregångare till Sankta Margaretas kapell (se ÖI II: 6, under utgivning). Det troligaste är i stället, att den avser en föregångare till 1100-talets stenkyrka i Runsten, och sannolikt var denna åldsta kyrka av trä.

Källor och brunnar

Ca 300 m sydost om kyrkan, ett hundratat meter öster om landsvågen, ligger Abrahams källa⁶ i en liten dunge av lövtråd bredvid »Kållplanen». Kållan är satt med kalksten och över den står ett litet brunns hus, byggt omkring 1960. Här har man fordom druckit brunn.

En brunn i den medeltida stenkyrkans västtorn samt en sk brunn på kyrkogårdens södra sida, egentligen en grav (fig 12: 5) behandlas också nedan.

Pråstgårdens. Kriget 1677

Når kyrkoherde Lippius (not 12) tilltrådde 1668, var præstgårdens alldeles förfallen efter en brand 1660. Församlingen hade försummat densamma under kyrkoherde Jonas Florentinus' (1631–1667) sista tid. Lippius bekostade själv en stor del av återuppbyggnaden, bl a en ståttlig, 36 alnar lång mangårdsbyggnad av sten, täckt med tegel från Lübeck, med stengolv och 24 fönster »med lemmar före». Denna och præstgårdens

många andra byggnader, samt alla andra byggnader i socknen blev helt nedbrända av danskarna 1677. Endast två badstugor skonades, en i præstgårdens och en i Åkerby. Nästan all lösegendom rövades bort, bl a kyrkoherdens dyrbara matematiska instrument.

Danskarna for således hårt fram (se nedan, Nattvardskårl, Ljusredskap, Textilier). Efter plundringarna 1677 hade kyrkan endast kvar en bibel, tre psalmböcker och en handbok, alla gamla, samt två klockor. 1618 års bibel, som också blivit krigsbyte, återbördades däremot till kyrkan efter ett par år (se nedan, Böcker). Lippius och hans eftertrådare återställde kyrkan och dess inventarier samt försåg præstgårdens med de nödvändigaste byggnaderna (vis prot 1685; Ahlqvist 1, s 203–209; RM s 232–233; Raphael 1913, s 17 ff och där anförda källor).

Befolkningen tröskade på låktaren i kyrkan det lilla sådesförråd, som kunde samlas ihop efter fiendens härjningar (Ahlqvist 2:2, s 305).

Den præstgård, som Ahlqvist själv flyttade in i 1825, var alltså av blygsamt slag. Det nuvarande bostadshuset byggdes 1828. Det är en envånig, rödmålad långa under brutet tegeltak. Trådgården bakom huset är åldre, anlagd av prosten Fornander (not 13). En minnessten över kung Karl XV:s tre besök på 1860-talet restes ursprungligen i trådgården, men är numera flyttad till sin nuvarande plats framför huset.

Offerkyrka?

Det förefaller som om Runstens kyrka varit en sk offerkyrka.⁷ 1644 gav nämligen herr Jon i Gårdslösa (Jonas Jonæ Palumbus, kyrkoherde 1617–1659) till Runstens kyrka »2 dal kpm för det Gud hulpith hans dotter till hälsan igen» (Ahlqvist, Saml III, s 74).

Krog

En krog, som låg nära kyrkan och som av biskopen förbjöds 1732 (vis prot), fanns kvar 1740 (st prot).

Kyrkogård och klockstapel

Kyrkogårdsmur, ingångar

Kyrkogården har i det närmaste kvadratisk form med de båda västliga hörnen mot kyrkplanen avskurna (fig 6).

I äldre tider hade kyrkogården sin största utsträckning i öster–väster (fig 5). Vid jämförelse mellan fig 5 och 6 framgår det också, att kyrkogården sedan 1683 utvidgats mot söder. Det framgår också av fig 22, att kyrkogården efter 1818, närmare bestämt 1839, utvidgats mot väster. Den sluttar ganska kraftigt mot nordöst, vilket tydligt kan avläsas på kyrkans sockel: kyrkans östligaste del ligger omkring 170 cm lägre än den västra. Den höga backen mellan landsvägen och Gamla kyrkans västra torndörr omtalas flerstädes i de handlingar, som berör kyrkobygget 1836–1838. Av allt att döma, låg området väster om kyrkan betydligt högre än nu, och en del av arbetsstyrkan sysselsattes dels med att sänka området väster om kyrkan, dels med att jämna ut kyrkogårdens östra del med de därvid uppkomna schaktmassorna. – Närmast kyrkans södra sida är ett stort, gravfritt område, beroende på, att den medeltida klövsadelskyrkans grundmurar ligger kvar omedelbart under markytan (markerade i fig 6, 12).

Den omgivande muren är en vällagd dubbelmur, kallmurad av tunna kalkstensflisor, mellan 80 och 160 cm hög, beroende på den omgivande markytans ojämnheter. Sten till muren började framköras i september 1838. Arbetet utfördes på entreprenad av »inhyses» Daniel Appel vid Dyestad och kronofiskaren Lars Persson i Åkerby, slutades för året 13/12 1838 och fortsattes 15/1 1839 med täckflisornas tillhugning. Den 17/1 började man lägga dessa i murbruk. — 29/1 upplades pelarnas slutstenar. Därmed var arbetet med kyrkogårdsmuren slutfört. Muren utmed södra och västra sidorna är avtäckt med kalkstensflisor. Ovanpå östra muren ligger flera stenar med medeltida behuggning, några är hörnstenar, som antingen är fragment av gravstenar eller också kan ha tillhört Gamla kyrkans östtorn. Fragment av yngre gravstenar ligger där också. I norr begränsas kyrkogården till en del av prästgårdens flygelbyggnader (fig 6; se Inledning), i vars källare ett bisättningskapell inrättades 1962 (fig 10, se nedan).

I mitten av 1700-talet var muren högre och hade ingångar i söder och väster, bestående av små luckhus av trä under sadeltak, byggda 1742 (fig 22; räk). Den södra luckan låg strax öster om den Fornanderska graven (gravsten nr 16, fig 12: 16). 1764 beslöt man att

göra en stor trätappa vid västra luckan, för att luckan skulle kunna hållas låst (st prot), kanske densamma som betalades 1786 (räk). Luckhusen ersatte ännu äldre luckor med portar från 1700-talets första år, vilka 1704 skulle förses med lås (st prot). 1706 och 1707 beslöt man att muren skulle förbättras och vitas.

De nuvarande ingångarna är belägna i väster, nordväst, sydväst samt öster (fig 6ff). Alla grindar, utom den östra, är dubbelgrindar, smidda 1863 av smeden O G Olsson i Björnhovda, Torslunda sn (st prot). Grindstolparna i väster och sydväst består av delar av den medeltida kyrkans pelare (fig 7, 9, 24; jfr fig 23; närmare beskrivna nedan, Gamla kyrkans långhus), medan de i nordväst och öster är enklare. De förra är murade och spritputsade samt täckta med flisor, de senare består av ekstolpar.

Det västra grindparet pryds av ovala gjutjärnsmedaljonger med de båda öländska motens (s 12) vapen och namn under grevliga kronor på de mot kyrkplanen vända framsidorna, granen och NORRA MOTET på den norra grindhalvan, hjorten och SÖDRA MOTET på den södra (fig 8 a, b). Gränsen mellan moten gick nämligen tidigare genom Runstens socken. På medaljongernas baksidor är (i norr) en relief av den medeltida klövsadelskyrkan (fig 8 c) samt (på den södra) en schematisk bild av den nuvarande kyrkan (fig 8 d). På liggande ovala plattor nedtill på grindarna står: BEVARA DIN FOT (i norr) och NÄR DU GÅR / TILL GUDS HUS (i söder). Medaljongerna och plattorna är utformade av den mångsidige bonden Jöns Larsson i Norra Bäck (not 121; B Palm 1958, s 62). Omkring vapnen slingrar sig rankor med ekblad och ekollon. Mellan de båda ovala fälten ett kors.

De nordvästra och sydvästra grindarna är något enklare (fig 9). Upptill är de prydda av Karl XV:s namnchiffer och året 1863, därunder stora lyror, omgivna av lagerkvistar och stora pilar. De senare skall väl syfta på kungens jakter på Öland.

Den östra grinden, en enkelgrind, liknar inte de övriga. Den är ornerad med sirliga bladkvistar. Överst står: »18», resten av året, »68», står på en enkelgrind vid fd skolan (numera bibliotek och församlingshem) sydväst om skolan.

En klivstätta (fig 6: 6) leder över muren invid västra grindens norra sida, bestående av ur muren utskjutande hällar. En stentrappa i murens nordöstra hörn leder till prästgården.

Fattigbössan

Utanför västra grinden står en offerstock av trä i form av en profilerad stolpe under ett litet tak. Den var ny 1732 (st prot) och är numera målad i samma olivgrå färg som kyrkans ytterdörrar, utom järnbeslagen (tre låsöverfall på baksidan mm), som är svarta. Den har kunnat låsas med tre hänglås och ett innanlås. På framsidan en mynthspringa under en liten skyddsplåt, däröver ett svart fält med en sekundär inskrift i vitt: GIV DEN FATTIGE / EFTER DIN / FÖRMÅGA. Höjd 163 cm.

Träd på kyrkogården

I början av 1800-talet växte små träd alldeles invid kyrkan i norr och söder (fig 1). 1839 planterades 50 träd, popplar, aspar och lönnar, på kyrkogården utmed västra, södra och östra kyrkogårdsmurarna på bekostnad av fabrikör Pehr Ahlqvist.⁸ Arbetet utfördes av hemmansbrukaren Olof Persson på Norra Bäck N^o 3 under prosten Ahlqvists överinseende. — 1874 planterades granplantor vid västra kyrkogårdsmuren på försök. Tidigare hade flera försök gjorts, men förgäves (RM s 42). — Den Ahlqvistska graven (se nedan) överskuggades före 1937 av en stor ask, möjligen densamma som på Löfgrens⁹ teckning växte i vinkeln mellan den medeltida kyrkans norra sakristia och långhus (fig 1; den äldre kyrkan låg nämligen söder om den nuvarande, fig 12). — Numera växer ask, lind, kastanjer och andra lövträd utmed muren, medan pyramidalmar är planterade på kyrkogårdens västra del.

Belysning

Två lyktor av koppar på trästolpar står på kyrkogården, anskaffade 1958.

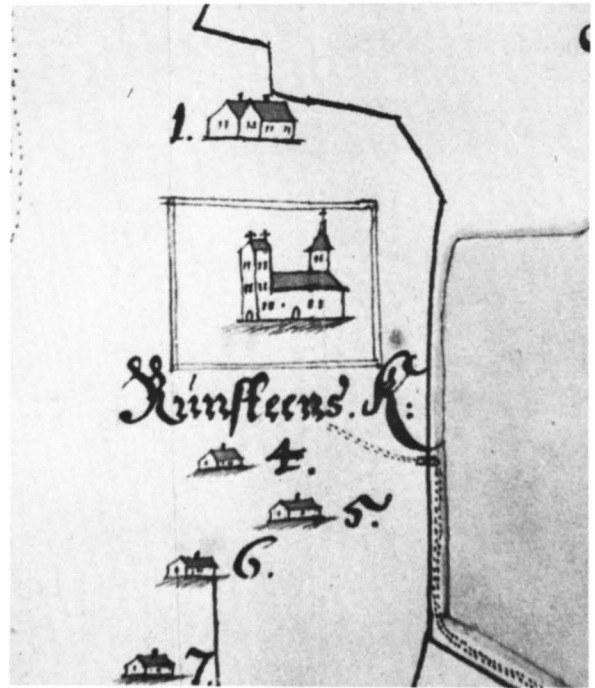

Fig 5. Kyrkan och kyrkogården år 1683. Detalj av karta G2: 174. LMV. — Bilden av kyrkan är endast ett karttecken, medan kyrkogårdens utsträckning återger verkligheten.

The church and churchyard, 1683. Detail of map G2:174. The drawing of the church is only a map symbol, whereas the proportions of the churchyard are correct.

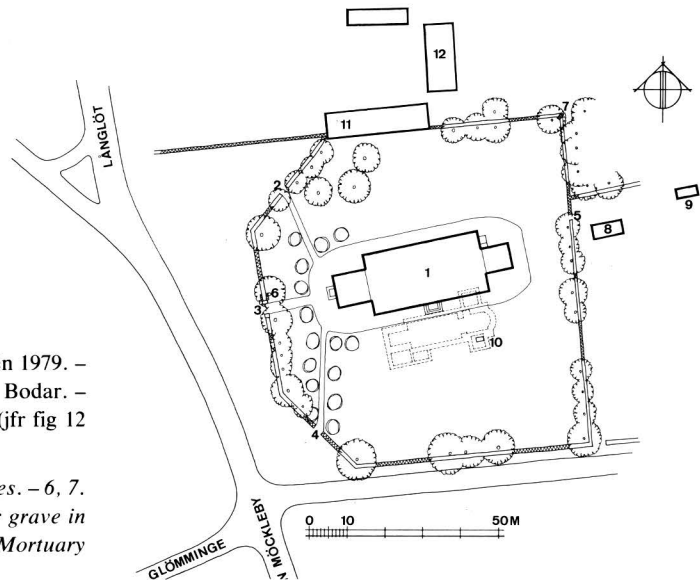

Fig 6. Situationsplan. Uppm, skala 1:2000, G Wirén 1979. — 1. Kyrka. — 2–5. Grindar. — 6, 7. Klivstättor. — 8, 9. Bodar. — 10. Gravsten över en grav i den medeltida kyrkan (jfr fig 12 och 58). — 11. Bårhus. — 12. Prästgård.

General plan, scale 1:2000. — 1. Church. — 2–5. Gates. — 6, 7. Stiles. — 8, 9. Storage rooms. — 10. Grave slab over grave in the medieval church (cf figs 12 and 58). — 11. Mortuary chapel. — 12. Vicarage.



Fig 7. Västra grinden med kolonnrester från klövsadelskyrkan (se även fig 24). Foto R Hintze 1979.

West gate with remains of column from pack-saddle church (see also fig 24).

Klockstapel

En »nödfallsstapel» av okänt utseende byggdes 1836 på kyrkogårdens södra sida i samband med uppförandet av Nya kyrkan. I stapeln upphängdes lillklockan (RM s 5, 7). Den klockstapel, som omtalas 1633 (räk) och 1729 (st prot) var inte en fristående galgstapel, utan därmed avsågs själva klockbocken uppe i den medeltida kyrkans västra torn (se nedan).

Bisättningskapell, bod

Ett bisättningskapell inrättades 1962 i sydvästra prästgårdsflygelns källare. Det har portar av brunmålat trä, som öppnar sig mot kyrkogården (fig 10). Innerväggarna är putsade och vitkalkade, taket är av trä och golvet cementerat. Mot norr ett murat stenaltare, över vilket ett enkelt träkors är placerat.

Utanför östra grinden ligger en bod med väggar av rödmålad lockpanel och vita dörrar under ett tegeltäckt sadeltak. 1748 låg en liten bod intill norra kyrkogårdsmuren, nära nordvästra hörnet (fig 21).

Runsten, tidigare på kyrkogården

En runsten, omhuggen i trapetsform till gravsten (fig 11), låg 1634 på kyrkogårdens södra del, »där til jämkat och tillhuggin», skrev Rhezelius, som också påpekade det olämpliga häri: »Dätta är och emot Rune laghen,

om begrafningar och arfgrifter, icke förändra» (F.c. 2/3, s 36). Det är nederdelen av en runsten av gråbrun kalksten, höjd 149 cm, bredden 118 resp 108 cm. Inskriften lyder i översättning: »Ödbjörn lät resa sten . . . [Gud] hjälpe hans själ» (SvR ÖI 31). 1000-talet. Bruket att hugga om runstenar till gravstenar är av allt att döma mycket gammalt, troligen skedde det redan under tidig medeltid, av trapetsformen att döma. — Stenen är sedan 1836 infälld i sakristians norra mur. Ett annat stycke av samma sten »skall ligga inuti kyrkan» (Frigelius¹⁰ I, s 172). Därmed avsågs naturligtvis den medeltida kyrkan.

Övriga runstenar i socknen behandlas ovan, kap Inledning.

Fig 8 a–d. Reliefplattor på de västra grindarna, utformade av Jöns Larsson. a. Norra motets vapen. – b. Södra motets vapen. – c. Klövsadelskyrkan (på baksidan av fig 8 a). – d. Den nuvarande kyrkan (på baksidan av fig 8 b). Foto R Hintze 1979–1980.

Relief metal plates on west gates, by Jöns Larsson. a. North synod crest. – b. South synod crest. – c. Pack-saddle church (on back of fig 8 a). – d. The present church (on back of fig 8 b).





Fig 9. Sydvästra grinden med rester av en knippepelare från klövsadelskyrkan (se även fig 23, 24). Foto R Hintze 1979.

South-west gate with remains of a clustered pillar from the pack-saddle church (see also figs 23, 24).

Gravstenar på kyrkogården

»Under hela grundgrävningen hade m[änni]skoskeletter blifvit upptagne. Alla benen samlades tillhopa och blefvo nedlagda i en stor, djup graf vid sydöstra ändan af Sacristian söder om framledne Prosten Cand. Nils Rosendahls graf», heter det 14/10 1835 (RM s 3). Gravinnehållet i den sk Brusenius-graven däremot jordades åter i sin murade grav i den sydliga sakristian, se gravsten nr 5, Gamla kyrkan, Gravminnen).

Under golvet i Nya kyrkans sakristia påträffades 1937 en stor mängd ben, tillhörande gravar från Gamla kyrkans tid och belägna nordöst om denna (jfr fig 12).

Nu finns ett 50-tal gravstenar bevarade från Gamla kyrkans tid, varav ett fåtal legat i dennas golv och 1836 flyttades ut på kyrkogården i samband med rivningen. Samtidigt jordades gravinnehållet i flera gemensamma gravar ute på kyrkogården. En gravsten (fig 15) place-

rades 1837 som trappsten vid Nya kyrkans sydportal (se nedan, gravsten nr 11); denna och andra flyttades 100 år senare in i vapenhuset (beskrivna nedan, Gamla kyrkan, Gravminnen, gravstenarna nr 1, 2, 5 och 6). — Ett antal stenar från 1800-talets mitt står antingen kvar på sina ursprungliga platser eller har flyttats till östra kyrkogårdsmuren (fig 17). — Ahlqvist berättar i dagboken att en mängd ben påträffades 1835, när man grävde grunden för Nya kyrkans nordmur, och att gravarna härrörde från pesten 1711 (RM s 1). Benfynden bekräftade en sägen om att de i pesten avlidna hade placerats på kyrkogårdens norra del, emedan det var förbjudet att begrava på södra sidan på grund av smittorisken. — Gravstenarna beskrivs, såvitt möjligt, i samband med deras ursprungliga placering, dels här i kap Kyrkogård, dels i Gamla kyrkan, avsnittet Gravminnen. Att de gamla gravstenarna är bevarade, beror som vanligt på,

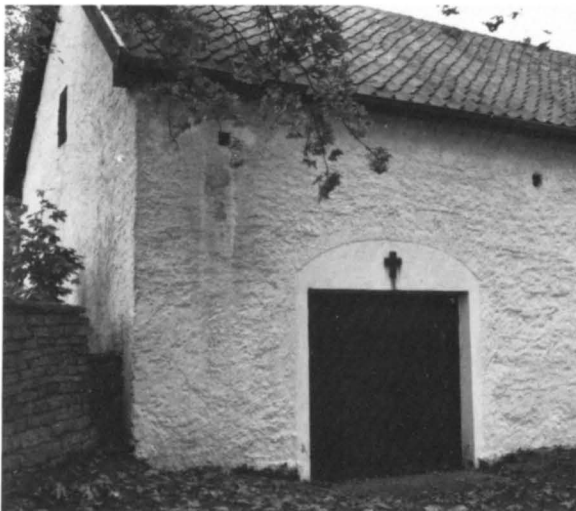

Fig 10 a–b. Bisättningskapell, inrett i prästgårdens södra flygel. Foto R Boström 1979.

Mortuary chapel in S wing of vicarage.

att de sedermera fått förnyad användning (se nedan). Beskrivningen i RM av Nya kyrkans tillkomst och den gamlas rasering är visserligen mycket detaljerad, men i ett avseende får vi ingenting veta: det gäller de många gravstenar, som högs till trappstenar. Det talas bara om arbete med stenhuggning för trapporna, men inte vad för material man använde.

1. Gravsten av grå kalksten, svagt trapetsformad, längd 232 cm, övre bredd 135 cm, nedre bredd 123 cm. I ristning stavkors med ring. Staven har enligt Håkansson (nr 716) på sidorna halvcirkelformade ansvällningar och vilar på en stiliserad fot. Inom denna ett sekundärt inhugget bomärke (fig 13 a; Håkansson s



Fig 11. Runsten, 1000-talet, under tidig medeltid omhuggen till gravsten och 1836 inmurad i sakristians norra vägg. Foto R Hintze 1979.

Rune-stone, c 1000, during early Middle Ages re-cut for a grave slab, and in 1836 built into N wall of vestry.

339, nr 131). Medeltiden. Sekundära inskrifter i ristning (upptill): OLOF NILSON 16ZZ / PEDER IONSON samt (mitt på stenen): OPS BED 1741 / IOS MAD 1787. Tv om korsarmen är också ett bomärke inhugget (Håkansson s 339, nr 206) samt th om korsstaven ytterligare två bomärken (Håkansson s 338, nr 79 och nr 59). Stenen är numera så övervuxen av lavar och mossa, att endast enstaka bokstäver och siffror är synliga. I nedre högra hörnet skymtar en ristad snäckspiral. Stenen ligger invid södra kyrkogårdsmuren (fig 12: 1).

2. Av grå kalksten, lagd som trampflisa utanför västportalen (fig 12:2). Runt kanten en 12 cm bred inskriftsbård utan synlig text, i hörnen cirklar med dubbla konturer (diameter 22 cm), i vilka sexuddiga stjärnor, slagna med passare, är inskrivna. I mitten ett stavkors med en stor ring. De tre övre korsarmarna når fram till inskriftsbandet. Korsstammen växer upp ur en kulle i form av ett halvt fyrpass. All teckning är ristad med tunna, nu nästan utplånade linjer, som inte korsar varandra. Till höger om korsstammen ett bomärke (fig 13 b). Senmedeltiden? Mått: 217×118×11 cm. — Håkansson nr 697.

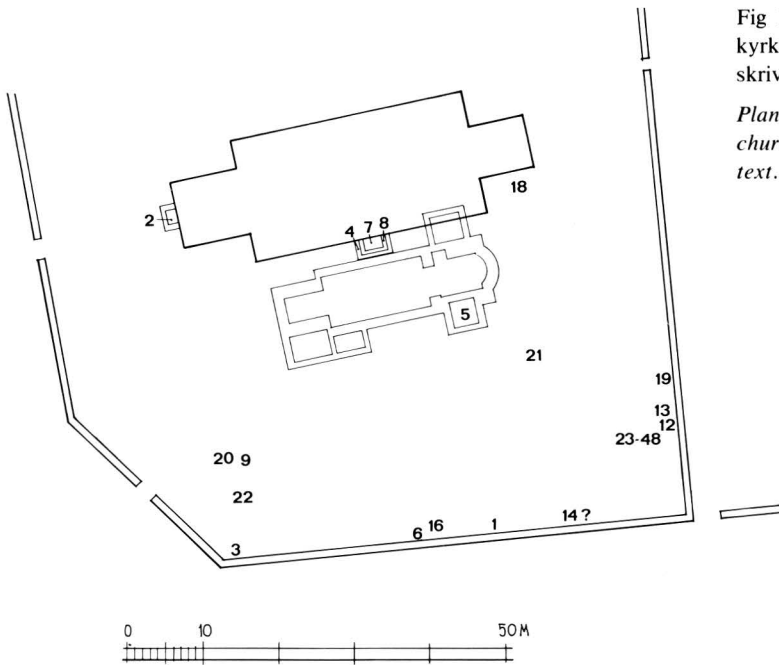

Fig 12. Schema över gravstenarnas placering på kyrkogårdens södra del. Siffrorna hänvisar till beskrivningar i texten. R Boström och G Wirén 1979.

Plan of tomb-stone arrangement in S part of churchyard. Numbers refer to descriptions in the text.

3. Av grå kalksten, trapetsformad. Mått: längd 223 cm, bredd upptill 151 cm, nedtill 127 cm. Medeltiden? Nedre vänstra hörnet avslaget. (Sekundär?) inskrift med djupt inhuggna linjer: IHS / KNS BID / 1686 samt ett korsliknande bomärke. I sydvästra delen av kyrkogården (fig 12: 3).

4. Av grå kalksten, delad på längden i två stycken och lagd som nedersta trappsteg utanför sydportalen (fig 12: 4). Det ena fragmentet har måtten 134×55,5×18 cm, det andra 159×52,5×18 cm. Håkansson nämner endast det ena fragmentet (nr 698), på vilket han skymtade två hörnringar och spår av ett stavkors med samma slags mejselbehuggning av ytan som på nr 7. På den undre delen (den med den tydligaste behuggningen) ser man en hörnring, 21,5 cm i diameter och ett inskriftsband, 14,5 cm brett, beläget ca 5 cm innanför kanten. Nu syns två koncentriska båglinjer på båda, men om det rör sig om delar av ett stavkors eller en cirklarund ram går nu inte att avgöra.

5. Av grå kalksten, svagt trapetsformad (fig 59). Stenen var i Gamla kyrkan placerad över den Cronhiortska barngraven (fig 58C) och beskrivs därför nedan under Gravminnen, gravsten nr 2. Numera ligger stenen över en murad grav, som ursprungligen låg i Gamla kyrkans södra sakristia (fig 12: 5; se nedan Gravminnen). Den uppfattas i våra dagar som en brunn och låg i början av seklet öppen. Spåren av den medel-

tida kyrkan, strax söder om den nuvarande, visar att det är frågan om kyrkoherde Brusenius¹¹ och hans familjs gravkammare. Deras gravsten (fig 62) står nu i Nya kyrkans vapenhus (fig 89), men beskrivs under Gamla kyrkans gravminnen (nr 5).

6. Av grå kalksten, svagt trapetsformad. Längd 206 cm, övre bredd 138 cm, nedre bredd 127 cm, tjocklek 10 cm. Medeltiden. Ligger vid södra kyrkogårdsmuren (fig 12: 6). I ristning stort stavkors med ring, uppstigande ur en fot med fyra trappsteg. De tre övre korsändarna är klivna med utbredda flikar, ringen är lagd bakom korset. Sekundär inskrift med stora antikvaversaler tvärs över korsets ristade konturer: HÄR HWILER FÖRA HEMANS / ÄGARNE. A N^o 3 SPIUTRUM / MARTEN PERSON FÖD 17 11/2 46. DÖD / 18 31/1 30. 83 ÅR. 11 M. 19 DG. SARA OLSDT. F. 17 22/12 58 / D. 18 24/6 40. 81 ÅR M. 2 DG. OLOF MARTENSON / FÖD 17 2/3 86 DÖD 18 26/12 55 69 ÅR. 9 M. 24 DAGER. G[ammal] / BRITA ANDERS DATER FÖD 17 8/2 93. DÖD 18 2/5 78. — Håkansson nr 732.

7. Av grå kalksten, trapetsformad. Längd 247 cm, övre bredd 163 cm, nedre 149 cm, tjocklek 17 cm. I låg relief stora hörnringar med dubbla konturer. Utmed kanterna smala inskriftsband utan synlig text. På stens mitt ett stort stavkors med ring samt med ännu en korsarm på stavens nedre del. Medeltiden? Sekundär inskrift inom ringen i ristning: KNVT IÖN SON / BRITA IÖN SD. / 1756. Nedanför årtalet bomärke (fig 13 c; Hå-

Fig 13. Bomärken, de flesta på gravstenar. R Boström 1980.

Owners marks. The majority of these are on tomb-stones.

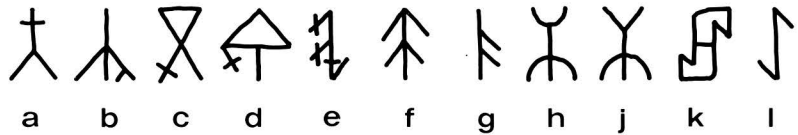

kansson s 338, nr 112). När Håkansson beskrev stenen (nr 720) låg den på kyrkogårdens södra del. Sedan 1937 ligger den som översta steg i trappan utanför sydportalen (fig 12:7) och har fått ytskiktet borthugget. Man skymtar dock mellan mejselhuggen korset, hörnrundlarna och inskriftsbandet samt bokstäverna »K» och »ONS» av själva inskriften. I samband med stenens placering har den ena långsidan huggits om, så att stenen nu är rektangulär.

8. Av röd, spräcklig kalksten. Stenen är delad på längden och ligger som kortsidornas trappsteg utanför sydportalen (fig 12:8). Mått: 243×71×15 resp 243×74×15 cm. Mitt på stenen har varit ristad en symmetrisk sköld med rak överkant och något utåtsvängda sidor. I skölden är ristat ett bomärke (fig 13 d; Håkansson s 339, nr 162). Runt stenens kant är ristad ett inskriftsband utan synlig inskrift. Senmedeltiden eller 1500-talet? — Håkansson nr 734.

9. Av grå kalksten, över Anna Jonsdotter (not 68), †1602. Trapetsformad: övre bredd 121 cm, nedre bredd 110 cm, längd 200 cm, tjocklek 8 cm. På kyrkogården, sydväst om kyrkan (fig 12:9). I ristning en nu svåräst inskrift, som enligt Inv 1830 löd: HER LIGGER BEGRAFWEN / SALIGH HOOS GVDH ANNA / IONS DOTTER PASTORIS / LAVRENTI ANDREAE [not 72] BRODERDOTT/ER SOM I HERRANOM AFSOMNADE / ANNO CHRISTI / [16]OZ. Därunder stort bomärke (fig 13 e; Håkansson s 338, nr 35).

Rhezilius, Frigelius och Ahlqvist har antecknat denna sten, som även på deras tid låg på kyrkogården. Då var hela årtalet 1602 läsbart. — Håkansson nr 699.

Vid huvudänden är rest en korskrönt sten (se nedan nr 20).

10. Av grå kalksten, det avslagna krönet till en rest sten (fig 14), symmetriskt formad med livlig kontur och på framsidan skulpterad med en barocksköld med »midja», omgiven av voluter. I skölden ingen synlig vapenbild eller inskrift. Baksidan endast tuktad. 1600-talets andra hälft. Höjd 45 cm, bredd 42 och tjocklek 8,5 cm. Nu i tornet, tidigare på kyrkogårdens norra sida. Stenen påminner om en som står på Gamla kyrkogården i Kalmar (SvK Sm III, fig 289, nr 173).

11. Av grå kalksten (fig 15), numera i vapenhuset, (fig 89), över Catharina Brehmer¹² och hennes dotter Christina Lippia, båda döda i pesten 1711. Stenen är

vackert skulpterad. I mitten ett ovalt inskriftsfält, omgivet av en krans av bär och blad samt utanför denna palmkvistar. Inskrift med djupt ristade antikvaversaler: UNDER / DÄTTA · GRAFTÄCKE · / LIGGER · DEN · / EHREBORNE · OCH / DYGDERIKA · MATRONAN · / CATHARINA · BREHMER · / MED · SIN · ÄLSKELIGE · K · / DOTTER · IUNGFRU · / CHRISTINA · LIPPJA · / HWILKA AFSOMNADE I HERRANOM IORDSATTES · / IN · MAIJO · / A° 1711. Över och under den ovala kransen två tvärställda, rektangulära inskriftsfält, också omgivna av bladguirlander i hög relief, med de båda hörn, som befinner sig närmast stenens ändar avskurna utmed en båglinje. Det övre fältet saknar inskrift. I det nedre med inhuggna versaler: SÄFWEN · SÖTT · OCH · HWILLEN · / EHR / LIFWET · LIFZENS · HERRE · / GEHR. Utmed stenens kanter löper en inskriftsbård utan synlig text, kantad med smala, lågerhuggna band. I hörnen är mångbladiga rosor skulpterade inom cirklar. Mått: 270×158×22 cm. Håkansson nr 711. — Stenen låg ursprungligen på kyrkogården, söder om sakristia nr 2 (Inv 1830), men lades 1836 som översta steg i trappan utanför Nya kyrkans sydportal. 1937 fick den sin skyddade placering i vapenhuset (fig 89).

12. Av grå kalksten. Stenen står lutad mot östra kyrkogårdsmuren (fig 12:12). Höjd 191, bredd 61, tjocklek 11 cm. Stenen är upptill halvcirkelformad och har halvcirkelformiga urtagningar på båda sidor mitt emot varandra. Upp till och ned till på stenen rektangulära kartuscher med halvcirkelformiga kortsidor. Inskrift i övre kartuschen i ristning: GAK BORT MIT FO/LK WILEN KAM..R / OCH SLVT DÖRENA / IGEN EFTER TI.. Emellan övre och nedre kartuschen inskrift i ristning: KIS / BID / 1759. I nedre kartuschen inskrift i ristning: IAG ÅSTVNDAR / SKILIAS HEDAN / OCH VARA NER / CHRISTO VILKET ... På höger sida om denna inskrift bomärke (fig 13 c; Håkansson s 338, nr 112). — Håkansson nr 721.

13. Gravhäll av grå kalksten. Den trapetsformade hällen står lutad mot östra kyrkogårdsmuren (fig 12:13). Längd 125 (nu synlig 112 cm), bredd 90 resp 75 cm. Runt kanten en ristad rand. I fältets mitt i ristning rektangulär kartusch och inom denna en cirkel med inskrift: L: NS: SID / ÅR 1767. Därunder ett kors, omgivet av två stjärnor. Det under inskriften ristade korset är



Fig 14. Avslaget krön till en rest gravsten (nr 10), grå kalksten, 1600-talets andra hälft. Nu i tornet. Foto R Hintze 1979.

Broken crown from an upright grave slab (No. 10), grey limestone, second half of 17th century. Now in the tower.

antagligen ett bomärke (Håkansson s 338, nr 81). — Håkansson nr 722.

14. Rest gravsten av röd kalksten. På kyrkogården, söder om kyrkan (fig 12: 14). Höjd 89, bredd 51, tjocklek 9 cm. Inskrift i ristning: IHS / LAS SPD / 17-6. Därunder bomärke (fig 13 f; Håkansson s 338, nr 53). — Håkansson nr 728.

15. Rest gravsten av grå kalksten. På kyrkogården; söder om kyrkan (fig 12: 15). Höjd 72, bredd 50, tjocklek 10,5 cm. Inskrift i ristning: IHS / IKS · MID / OLS: S.D / 1796. Efter årtalet bomärke (fig 13 g; Håkansson s 338 nr 1). — Håkansson nr 727.

16. Av grå kalksten, över kontraktsprosten Abraham Fornander,¹³ †1801, och hans hustru M J Meurling, †1833, samt komministern Olof Fornander, †1801. På kyrkogården; intill södra muren (fig 12: 16). Mått: 104×119×10 cm. Inskrift med antikvaversaler: HÄR HWILA / CONTRACTS PROSTEN / DOCTOR ABR: FORNANDER / FÖDD DEN 17 MAJI 1723 / DÖD DEN 21 MAJI 1801 / DESS KÄRA MAKÅ / MARG. JOH. MEURLING / FÖDD 17 20/12 42 DÖD 18 29/7 33. TEXT i TIHMOTH. 1: 15. COMMINISTERN / OLOF FORNANDER / FÖDD 17 27/10 63 DÖD 18 25/3 01. — Håkansson nr 729. — Stenen låg 1830 »på huggen

Stenfot» och var placerad på kyrkogårdens södra del, »Wid Södra kyrkoluckan, Öster om stigen». Den hade då ingen inskrift. Om sommaren 1832 lät Abraham Ahlqvist slipa stenen och förse den med sina morföräldrars och sin morbrors namn och data.

17. Av kalksten, antagligen fragment. Vid södra kyrkogårdsmuren (fig 10: 17). Längd 140, bredd 47 cm. Inskrift i ristning: LAS+BBD. — Håkansson nr 736.

18a-b. Den Ahlqvistska gravstenen (fig 16). I söder, i vinkeln mellan kyrkan och sakristian (fig 12: 18), ligger prosten Ahlqvists (not 6) familjegrav. Gravplatsen omgavs före 1937 av en häck med en grind samt överskuggades av en stor ask, men är numera upphöjd och omgiven av en terrassmur med en trappa. Gravhällen är av röd kalksten, om- eller nyhuggen, 219 cm lång, övre bredd 128 cm, nedre bredd 105 cm. Inskrift med antikvaversaler: HWILORUM ÅT PROSTEN / ABRAHAM AHLQVIST / OCH / SARA GUSTAFWA BRUN / SAMT DERAS BARN / CATHARINA HELENA / PS: B N^o 100: W. 3. 4. ÅR 1842. — Håkansson nr 733.

18b. Sten av röd kalksten, rest vid huvudänden av föregående, över apotekaren Alfred Ahlqvist, f 1877, †1942, och hans hustru Elisabeth, f Borggren, f 1884, †1973. Deras porträttmedaljong i brons, signerad »A.W» (troligen=Axel Waleij)¹⁴ pryder stenens framsida (fig 16b).

19. Rest, korsformad sten av kalksten, nu lutad mot östra kyrkogårdsmuren (fig 12: 19). Höjd 124 cm, bredd mellan korsarmarna 59 cm. Inskrift i ristning: ABS KLD, därunder ett bomärke, likt bokstaven Z.

20. Rest sten av röd kalksten, placerad vid huvudänden av nr 9 (fig 12: 20). Uptill avslutad av ett kors, vars nedre korsarm är kortare än de tre övriga. I korsvinklarna strålar. På det sockelartade partiet är mot öster inhugget en relief med palmer och cypresser. Ingen synlig inskrift. Total höjd 117 cm. Förstärkt med järnband.

21. Liten rest sten av grå kalksten (fig 12: 21). Inskrift med kursivversaler: »L.L.S. / K.L.D. / ÅR. 1841». Höjd 49 cm, bredd 32 cm.

22. Rest sten i form av en antik stele (fig 12: 22). Röd kalksten på grå sockel. Höjd 119 cm. 1880-talet. Inskrift med antikvaversaler: HÄR HVILAR FÖ. HÅ. ANDERS / HÅNSSTENSSON. F. / N. RUNSTEN. FÖDD 17⁵/₅₉ / DÖD 18⁷/₀₅ TIERSIN[=Kerstin?]: G:D: / FÖDD 17⁵/₆₇. DÖD 18¹/₃₂ / HEMMANSÅG: ABRAHAM / ANDERSSON / FÖDD 17⁹/₉₉ DÖD 18⁵/₈₂ / MARIA LARSD: / FÖDD 17⁹/₆ DÖD 18⁷/₈₀ / VILKA HAFVER REST VÅRDEN / ÅR 1850.

23-48. Ett antal vackra empiregravstenar och järnkors från 1700-1800-talen står numera också uppställda utmed östra kyrkogårdsmuren (fig 12: 23-48; fig 17).

Fig 15. Gravhäll av grå kalksten (nr 11) över Catharina Brehmer och hennes dotter Christina Lippia, båda döda i pesten 1711. Stenen låg ursprungligen på kyrkogården, söder om den sydliga sakristian, men är nu uppställd i vapenhuset (fig 89). Th gravstenen i fig 60. Foto R Hintze 1979.

Grave-slab of grey limestone (No. 11) over Catharina Brehmer and her daughter Christina Lippia, who both died in the plague of 1711. The slab lay originally in the churchyard, south of the south vestry, but now stands in the porch (fig 89). At right, grave-slab in fig 60.



Deras inskrifter är svårtolkade, emedan de är överväxta med lavar. Stenarna skymmer också delvis varandra.

22/2 1836 beslöt man att de sk linjestenarna, som markerade gravplatser på södra delen av kyrkogården, skulle grävas ned i jorden, just där de stod, »så djupt, att de ej hindra någon körning öfver dem; /under arbetet med gamla kyrkans rivning/ men blifva orubbade på platsen till framdeles efterrättelse» (st prot). Frampå våren,¹⁵ då väderleken blev mildare och marken bar, skulle en dag för gravdelning utlysas »då hvar och en skall uppgifva de grafvisor han äger, och bevisa dem

vara sig tillhörige antingen genom Bomärken eller inhuggna bokstäfver; då kommer äfven att utredas, hvilka grafstenar, som tillhöra Kyrkan och äro dess egendom. Derefter får hvar och en taga vara på sina grafstenar».

Inför den förestående kyrkoinvigningen beslöt man 18/6 1841 att uppräta »de kulliggande liniestendarne och att antingen hemtaga sina likflisor eller också lägga dem ordentligt på sina grafställan; hvarefter kyrkogården jemnas och planeras och alla lösa stenar hopsamlas och bortköras». Av allt att döma var det just år 1841, som många stenar spreds ut i socknen. Här



Fig 16 a–b. Ahlqvistska familjegraven (nr 18). Porträttmedaljongen troligen skulpterad av Axel Waleij. Foto R Hintze 1979.

*The Ahlqvist family grave (No. 18).
The portrait medallion probably
sculptured by Axel Waleij.*

nämnes endast de mest intressanta (i övrigt hänvisas till den byggnadsinventering, som gjorts på initiativ av Riksantikvarieämbetets och AMS' Ölandskontor 1973. Se nedan, Otryckta källor).

49. Av röd kalksten, liggande som översta trappsteg vid prästgårdens huvudbyggnad. Ristad med fyrpass i

hörnerna och mellan dem, innanför stenens kanter, smala inskriftsband utan text. Stenen är mycket nött, varför eventuell inskrift mitt på stenen inte längre är bevarad. Mindre nötta partier är fint skråhuggna. Mått: 243×136 cm. Bredden har varit ca 144 cm, men stens framkant är avhuggen.



Fig 17. Empiregravstenar och järnkors från 1700- och 1800-talen, uppställda mot östra kyrkogårdsmuren (jfr fig 12: 12, 13, 19, 23–48). Foto R Hintze 1979.

Tomb-stones and iron crosses from the 18th and 19th centuries, now standing against the E wall of the churchyard (cf fig 12: 12, 13, 19, 23–48).

50. Fragment av gravsten, grå kalksten. Mått: bredd 169 cm, nuvarande höjd 118,5 cm. I mitten ett nedsänkt, rundbågigt fält. I detta distinkt inhuggna initialer: ABS / MID. Därunder ett skarptecknat bomärke. Ligger som översta trappsteg vid bibliotekets nordvästra ingång.

51. Grå kalksten, ca 200×125 cm. Stenhuggaren har försökt efterlikna 1600-talets gravstenar, men delvis missförstått formerna. Överst ett stort änglahuvud med utbredda vingar, därunder IHS och under detta ett upphöjt, rektangulärt inskriftsfält med: HÄR UNDER STEN WILLAR HANS / BEN SOM HAFÜER FACKTTAT / FÖR HIMALAN REN. Mitt på stenen ett nedsänkt, rektangulärt fält med ett slags kartusch, bestående av ett yttre, cirkelrunt fält omgivet av en smal ram och en krans, innanför vilkas kanter initialerna AJS, BAS samt BAD är inristade med kursiva versaler. I det runda fältets mitt

ett kvadratisk fält med inskriften AJS/KPD/1772, också ristad med kursiv-versaler. Även stenens nederdel upptas av ett rektangulärt inskriftsfält, med texten: TV STOFT OCH LER SOM HÄRPÅ SER / TIL JORD TV MÅSTE BLIFWA / TY LEF NV SÅ AT HEREN MÅ / ET EWIGT LIF TIG GIFWA. Stenens kanter följs av ett smalt, slätt band. I hörnen rundlar med missförstådda evangelistsymboler: upptill två duvor, nedtill två lejon.

Gravhällen ligger i gräsmattan till Knut och Edna Olssons gård, Åkerby 6:3, efter att tidigare ha varit trappsten vid boningshuset i samma gård. Stenen har, enligt vad en tidigare ägare till gården uppgivit för de nuvarande ägarna, kommit från N Möckleby.

52. Av grå kalksten, omhuggen till trappsten till en gårdsflygel i Spjuterum (Spjuterum 2: 1), tillhörig lantbrukarparet Birger och Marianne Andersson. Nuvarande mått: 158×75×7 cm. På den plats på stenen,



Fig 18. Fragment av kalksten, kallad skampåle. Foto R Boström 1979.

Fragment of limestone, known as "the pillory".

som ursprungligen varit dess centrum, är ett stort, välhugget bomärke (fig 13h) inom en cirkel. Däröver KNVTSO[N], också med välhuggna antikvaversaler. Förnamnet har stått på stenens vänstra del. Ett snarlikt bomärke (fig 13j) återfinns på en laggad spann med årtalet 1737, som också förvaras på gården och visar, att stenen utan tvivel återförts till sitt ursprung i enlighet med ett beslut vid sockenstämman 18/6 1841 (se ovan).

53. Fragment av en gravhäll av röd kalksten, lagd som trappsten till huvudbyggnaden i gården Södra Runsten nr 6: 1, tillhörig Birger och Marianne Andersson. Synlig bredd 117 cm, längden mer än 175 cm. Inskrift: SAS med antikvaversaler, därunder ett stort, välhugget bomärke (fig 13f).

54. Av grå kalksten, använd som trappsten vid flygeln i samma gård, som stenen nr 53 befinner sig. Synlig bredd 31 cm, längd 139 cm. Inskrift med antikvaversaler: SLO / KD. Därunder ett stort bomärke (fig 13h).

55. Följande gravsten kommer ursprungligen inte från socknen, lika litet som nr 51. Av röd- och gråspräcklig sk Ölandsmarmor, över sekreteraren Peter Ruther, hans hustru Elisabet Spihlhammar och deras tolv barn 1702. Stenen är vackert skulpterad i hög

relief, men delvis söndersprängd av frost. I hörnen rundlar; i de båda övre kerubhuvud med lockigt hår och en hårtofs i pannan. Rundeln nedtill tv har ett timglas, medan dess högra motsvarighet är helt borta. Mellan rundlarna löper utmed kanterna ett inskriftsband. Texten består av välformade antikvaversaler, liksom alla övriga inskrifter på stenen. Runt kanten: DENA STEN OCK GRAF HÖRER SECRETERAREN I CALMAR L[Ä]HN PETER RU/THER DES K HUSTRU ELISA/BET SPIHLHAMAR OCK BARN TILL A^o 1702 d 30 JAN. På kortsidorna, under inskriften, är en ek- och en lager- eller olivgren lagda i kors. Mittpartiet av stenen är indelat i fjorton nedsänkta, rektangulära fält, sju i varje rad, med följande inskrifter: 1) IOHAN RUTHER/F.A.^o 1689. d. 21. IAN/D.A.^o 1691. d 14. MARTI. – 2) MAGDALENA RUTHER / F.A.^o 1691. d. 23 FEBR./D.A. 1696 d. 5 AUG. – 3) PETER OCH HANS R./F.A.^o 1690. d 2[?]4 MARTI / D. d. 14. DITO. – 4) BEATHA. ELISABET. R./F.A.^o 1692. d. 28. MARTI / D.A.^o 1696. 5. AUG. – 5) PETER. RUTHER / F.A.^o 1696. d 16. IULIY . . . [resten utplånat]. – 6) EWA RUTHER / F.A.^o 1694[?] d. 7. MARTI / D.d.12 DITO. – 7) CARL. RUTHER./ F.A.^o 1697 d 26[?] SEPT. /D:SAM: ÅHR. d. 29 NOV. – 8) MÄRTA · RUTHER · / F. A.^o 16. .TI [resten utplånat]. – 9) BLECHERT OCH IOHAN R / F.A.^o 1[6]8[?] . . . 10 . . . / D.A.^o 1699 [?] d 17 [?] IAN: . – 10) HELENA · ELISABET / R: . . / D.d.21 DITO.

De fyra nedersta fälten tomma. Stenens kanter, liksom de små fältens ramar, är profilerade. Mått: 208×134×21 cm. — Stenen ligger som verandagolv i huvudbyggnaden till en gård i Dyestad, som tillhör lantbrukaren Bernhard Nilsson. Ägaren uppger, att såväl huset som gravstenen omkring 1850 hade flyttats till sin nuvarande plats från Högsby eller Fliseryd i Småland.

Solur

En timsten anskaffades 1728 (räk). Den stod kvar på kyrkogården 1830 (inv), men avskrevs 1904 (inv), emedan den då var försvunnen.

Straffredskap?

En huggen sten (fig 18), som i folkfantasin går under namnet skampåle och tidigare enligt traditionen varit inpassad i vapenhusets golv, står nu ute på kyrkogården vid sakristians norra mur. Den är av kalksten, formad som skaftet till en dopfont med rund genomskärning och svagt konisk profil, upptill avslutad med en smal vulst. Höjd 30,5 cm, största diameter 26 cm. Vulsten avslagen på två motsatta sidor. Lodrät, otydlig behugning och vittrad yta. Stenen har möjligen utgjort postament till en helgonbild.¹⁶

Fig 19. Runstens medeltida klövsadelskyrka från söder år 1634. Teckning (förstoring) av J H Rhezelius. KB.

Runstens medieval pack-saddle church from S, 1634. Enlarged drawing.



Runstens gamla kyrka

Plan

Av den medeltida klövsadelskyrkan i Runsten, riven 1836, återstår i dag endast de under kyrkogårdens gräsmatta belägna grundmurarna, markerade i fig 12. Kyrkans utseende känner vi emellertid väl till, tack vare avbildningar från 1600-talet och fram till 1820-talet (fig 1, 19 ff) samt beskrivningar och kortare eller längre notiser i kyrkans arkivalier m m. Kyrkan bestod i fullt utbyggt skick av ett långhus, »medelkyrkan», med absidkor, över vilket ett torn reste sig, västtorn, sakristia vid korets norra mur, senare använd som kalkbod, även kallad gamla sakristian, samt en yngre sakristia (från 1497?) söder om koret. Utanför långhusets sydingång låg ett vapenhus från 1759 samt väster därom ett material- och redskapshus. »Med undantag af Vapenhuset, som uppmurades om sommaren 1759, har kyrkan inte undergått i sin struktur några för-

ändringar, utan är alldeles lika, som i Catholska tiden», skriver Abraham Ahlqvist helt riktigt i det av honom författade Inv 1830. Naturligtvis hade kyrkan vuxit fram i etapper: I samband med raseringen av Gamla kyrkan några år senare, skriver Ahlqvist, »synes ganska¹⁷ tydligt att kyrkan och Choret varit äldsta byggnaden och tillökningen i murarne samt Östra Tornbyggnaden yngst, dock västra tornet något äldre än det östra. Således har kyrkan i ällsta tider haft en enkel Tempelform». Ahlqvist bifogar också en skiss (fig 25; RM s 11).

Material, exteriör

Materialet var kalksten i skalmursteknik på vanligt sätt. I samband med kyrkans rasering skriver Ahlqvist 1836: »De uråldrige murarne [betecknade med a i fig 25] ägde små klappersten, inspackad i murbruket af

sådan fasthet, att nästan ingen sten kunde hel utbrytas. Väggarne nedbrötos i större stycken» (RM s 11). Murbehandlingen i övrigt, i den mån den är känd, behandlas närmare nedan i beskrivningen av respektive byggnadsdel. Grundmurarna under kyrkogårdens gräsmatta har ännu inte varit föremål för en sakkunnig undersökning. Området är emellertid skyddat och används inte för begravningar.

Kyrkan beskrevs på 1770-talet på följande målade sätt: »Skiner whit med stor glugg, har swart Ryggåstak på västra Tornet och sielfwa kⁿ, men rödt tegeltak på Östra tornet» (KrA, karta V: 26). Som det skall framgå nedan, torde kyrkans äldsta delar från början ha stått opputsade och haft tjärade spåntak.

Långhusets och tornens yttertak bestod av sadeltak i kyrkans längdriktning. Östtornet erbjöd en viss omväxling, emedan dess gavelrösten sköt ovanför takfallen. Absidens tak hade formen av en halv kon, medan alla övriga var pulpettak. Långhusets (»mellankyrkans») tak hade utmednocken en kam av okänt utseende och ålder. Den blåste ned 1709 och ersattes med en ny, av ek. Tornspetsarna pryddes på 1600- och 1700-talen av smidda järnkors (fig 19ff), vilka senare byttes ut mot vimpelformade flöjlar (fig 1, 22).

Ingångar och fönster hade olika storlek, form och ålder (fig 1, 19ff), närmare beskrivna nedan, liksom ingångarna. En av kyrkans dörrar, obekant från vilken ingång, är återanvänd i Nya kyrkans torn som vindsdörr. Den är endast 169 cm hög och för låg för den öppning, i vilken den nu sitter. Bredden är 112 cm. Dörren är på framsidan klädd med en svartmålad panel i rombmönster och har ett nyckelhål utan beslag, men inget lås samt en sekundär skjutregel. På baksidan hålls dörrplankorna samman med två påspikade naror. De ganska långa gångjärnsbeslagen är också placerade på baksidan.

Från Gamla kyrkan härrör också en ringformad dörrklapp, som nu är fäst vid en dörr till utrymmet under trappan i tornets bottenvåning. Den är prydd med två knutar och är svartmålad. Diameter 12,3 cm. Kanske är det samma dörring, som Rhezelius har återgivit på sydportalens dörr (fig 19). Tre gamla nycklar är också bevarade, längd 28, 22,5 och 21,7 cm. Den kortaste av dem är den ålderdomligaste, där såväl ögla som pipa och ax är smidda ur ett och samma stycke. En fjärde nyckel skall enligt RAÄ Ölandsinventering förvaras i gården Norra Runsten 7: 10.

Interiör

Löfgren beskrev kyrkans interiör 1818 på följande sätt: »Genom 2^{de} dörrar kommer man in uti kyrkan, som

inuti är vacker och ganska ljus, sedan dess fenster för ett par år sedan ansenl. blefvo utvidgade, så att de nu äro 6 alnar höga och 2 breda. I Choret äro 2 gamla fenster, ett mindre på läktaren samt ett d:o under densamma på N^a sidan, så att kyrkan inalles har 7 fenster. Taket består af vackra stenhvalf i flere afdelningar hvilka understödjas af 2 stora och tjocka stenpelare mitt i kyrkan; Dessa tillika med det att lektaren på N^a sidan går så långt fram, gör att kyrkan ser ut trång och mindre rymlig. Hvalfvets största högd från golfvet i kyrkan är 14 alnar. Bredden inuti är 12 1/4 alnar; alt det öfriga förhåller sig enl. grundritningen [fig 1] . . . På södra sidan om choret är sacristigan, mycket trång och mörk; har stenhvalf och 2 ganska [=mycket, not 17] små fenster. På no^a sidan av choret är i muren ett litet stenhvalf, hvare under påfviska tiden tyckes hafva stått något altare; det är nu inredt med några manfolksbänkar. – Lektaren är rymlig och på sin framsida mycket vacker, ty där föreställes Jesus tillika med de 12 apostlarne. Ifrån Lectaren är uppgång i tornet. Lektaren tillika med stolar och altsammans i kyrkan målades år 1775 af A. G. Wadsten [not 34] hvilket på honom finnes uppteckadt . . .» (Saml I, s 132). Se även fig 23.

Golven var överallt täckta med kalkstensflisor, lagda i ren sand, i koret och sakristierna även av gravstenar över de där belägna, murade gravarna. På Ahlqvists tid var den Stora cronhiortska graven (fig 58E) endast täckt av plankor i dubbla lager. I övrigt, se nedan, Gravminnen.

En inskrift på latin samt rankor m.m., målade på kyrkans pelare och väggar, beskrivs nedan i kap Kalkmålningar.

Absidkoret och östtornet

Östtornet hade samma bredd som långhuset, men Ahlqvists iakttagelser 1836 visade klart (fig 25), att det innanför dess murar fanns ett ursprungligt absidkor, ungefär en murbredd smalare än långhuset. Avlastningsbågen på östtornets södra sida (fig 1, 19ff) visade också, att kormurarna blivit förstärkta på utsidan i norr och söder för att kunna bära ett torn. Vid östtornets tillkomst fick absiden fortfarande skjuta utanför östra sidan. Dess yttertak var på Löfgrens tid täckt med bräder. Ahlqvists karakteristik av korets och långhusets murverk är citerad ovan (jfr fig 25, a). Östtornet var 29 alnar (17,4 m) högt, enligt flera samstämmiga källor.

Koret var något längre i öster-väster än i norr-söder. Innermåten var ca 5,4×4,8 m, enligt Löfgren (fig 1), omräknat i metermått. Det upplystes av ett smalt, rundbågigt fönster i söder, medan absiden hade

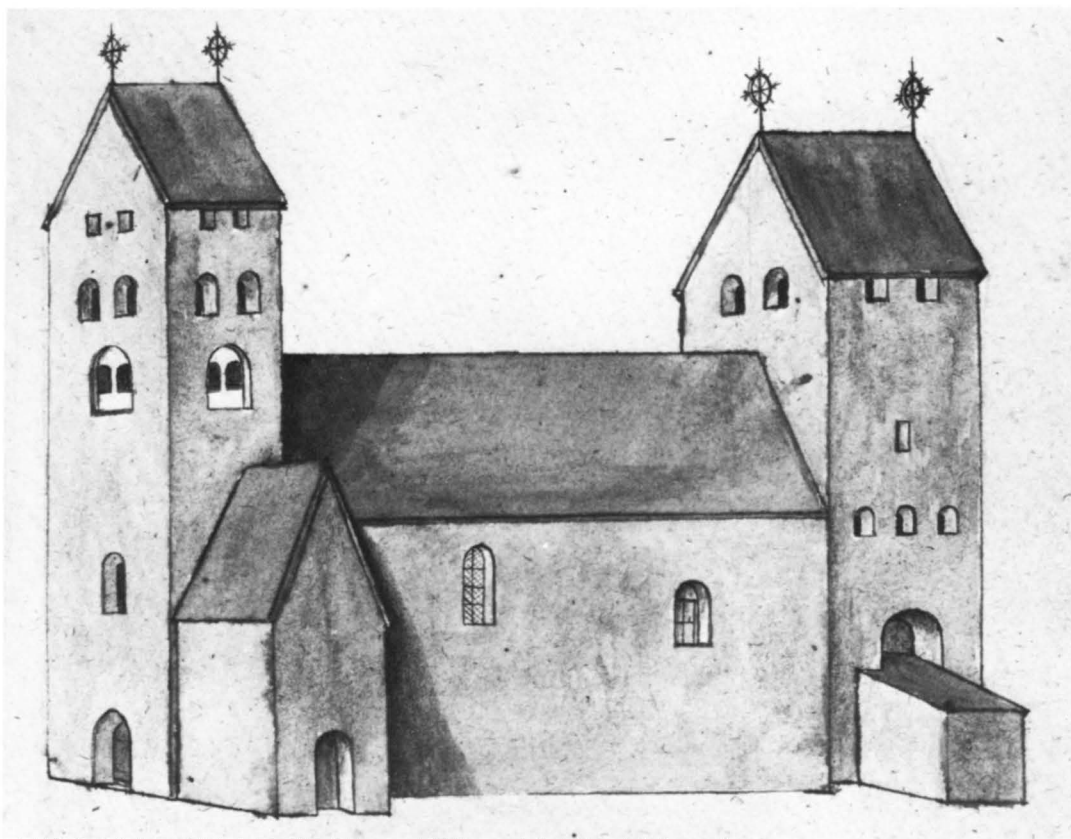

Fig 20. Kyrkan från sydväst år 1673. Skala 1 : 288. Teckning av P Törnewall (s 74, fol 230 r:o, UUB). – Hadorph skriver: »Runestens kyrkia är en tue torns stenkyrkia, helt uel bygd och uacker innan, medh 2 pelare och högt hualf sacerstijan på södre sijdan här är en Runesten på kyrkiegården [fig 11] en better tillbaka i Bärby by [fig 4] ...» (s 30, fol 83 r:o, UUB).

The church from the SW in the year 1673. Scale 1 : 288. Hadorph writes, 'the Runsten church is a two towered stone church, very well built and fine inside, with two pillars and a high vault, vestry on the south side, there is a rune-stone in the churchyard [fig 11] and a better one in Bjärby' [fig 4].

ett fönster rakt i öster, vars yttersmyg enligt fig 1 var igenmurad, samt ett fönster i sydöst. Över koret spände sig ett kryssvalv (fig 23), troligen sekundärt (se vidare, Byggnadshistoria, period IV). Hjälmvalvet över absiden däremot torde ha varit ursprungligt.

Östtornet var enligt Ahlqvist »med utmärkt prydnad uppfördt, eger huggna hörnstenar, och en vacker, i sten huggen, rosette [fig 26]» (Inv 1830). Om fyrpassfönstret satt i östra gavelröset eller om det lyste upp en murtrappa eller en liten cell vet vi inte; så olika placeringar är kända från andra öländska kyrkor. »Östra tornets tillbyggda murar med lösare bruk och mäst huggen vacker sten», skriver Ahlqvist som kom-

mentar till de med *b* markerade murarna i fig 25 (RM s 11). Det är på många sätt omvitnat, hur bristfälligt de båda murarna var förbundna med varandra. I början av 1700-talet öppnade sig stora sprickor mellan korets/östtornets båda olika murverk (se nedan, Byggnadshistoria, period IX samt st prot 1723). Även i samband med entreprenadauktionen för Nya kyrkan 5/8 1835 framhöll de församlade byggmästarna enhälligt, »att det gamla tornet är skadadt af remnor» varför man ansåg det odugligt att bära en stenlaternin.

Rhezelius är den ende, som med en sicksacklinje markerat, att östtornets västra mur rider på långhusets östgavel (fig 19). Det framgår också tydligt av hans

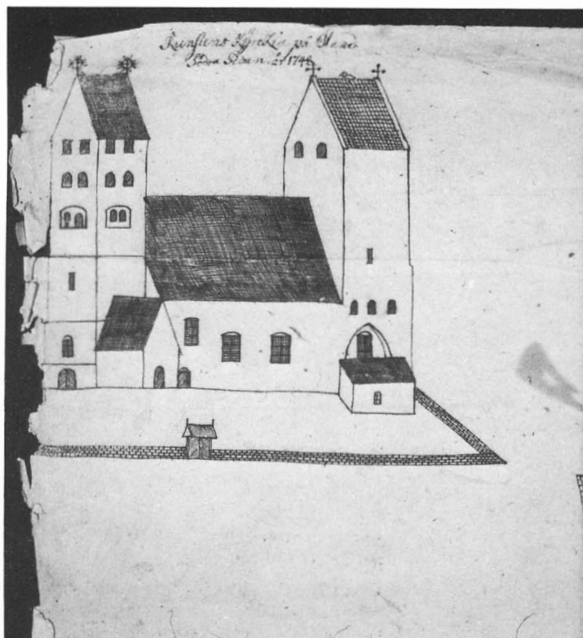
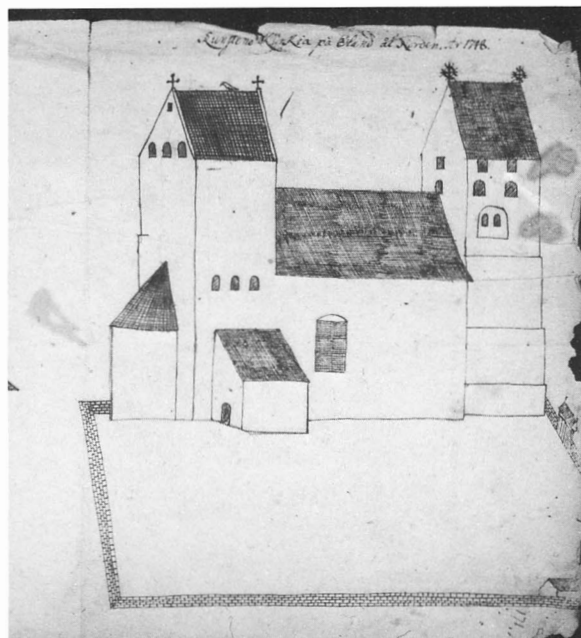

Fig 21. Kyrkan och kyrkogården från sydväst och nordöst år 1748. Teckning av P Frigelius, KSB.

The church and churchyard from SW and NE in 1748.



teckning, att östtornet byggdes, innan långhuset för- sågs med en övervåning (se Byggnadshistoria, perio- derna IV och V).

Till östtornets övre våningar förde en trappa inne i norra muren (fig 1), vilken på Löfgrens tid var tillgäng- lig från den norra sakristian, sedan man vid obekant tidpunkt murat igen dörröppningen mellan koret och sakristian. Denna åtgärd torde ha samband med att man började använda utrymmet till kalkbod. Ur- sprungligen får vi tänka oss, att torstrappan på vanligt sätt mynnade i koret (se vidare, Byggnadshistoria, pe- riod IV). Ahlqvist berättar, att östtornet »äger i 2^{de} étager särskilda rum och Celler, som i Catholska pe- rioden varit så kallade *Gillesrum* eller *Convivier*¹⁸⁾». Den första av dessa båda våningar upplystes mot söder och norr av tre rundbågiga små fönster (fig 1, 19 ff). Andra våningen hade på Rhezelius' tid ett rundbåigt fönster mot söder, men denna ljusöppning har enligt alla senare avbildningar blivit förändrad till en smal glugg. Detta var den enda ljusöppningen i andra vå- ningen.

Östtornets överdel var tillbyggd senare, att döma dels av den vågräta skarv, som Rhezelius har markerat

på västra tornmuren (fig 19), dels av en smal avsats, som Frigelius (not 10) har ritat i tornets sydöstra hörn (fig 21). Denne tecknare har visserligen placerat avsats- en i nivå med fönsteröppningen i andra tornvåningen, men det är väl troligare, att den skulle befinna sig över andra tornvåningen och i nivå med den av Rhezelius markerade skarven.

Östtornets tredje våning upplystes mot öster och väster av parvis placerade, rundbågiga öppningar (fig 1, 19 ff), medan deras motsvarigheter i norr och söder var öppna uppåt, mot takfoten (fig 19). Detta torde ha varit östtornets skyttevåning. Rhezelius visar, att taket hade snedstöttad takstol, han har nämligen ritat in de i västra tornmurens utsida inmurade yttersta takstolarna (fig 19). På 1600-talet var östtornets tak ett normalt sadeltak, likt västtornets (fig 19 f). Senare teckningar visar, att östtornets gavelrösten sköt upp ovanför tak- fallen samt att kreneleringen på nord- och sydsidan försvunnit (fig 21 ff). Troligen fick tornkrönet denna form genom att man rivit bort kreneleringen i norr och söder och sänkt takfallen. Detta skedde troligen 1734 i samband med att man bytte ut takspånen mot tegel- pannor (kap Byggnadshistoria, period IX).

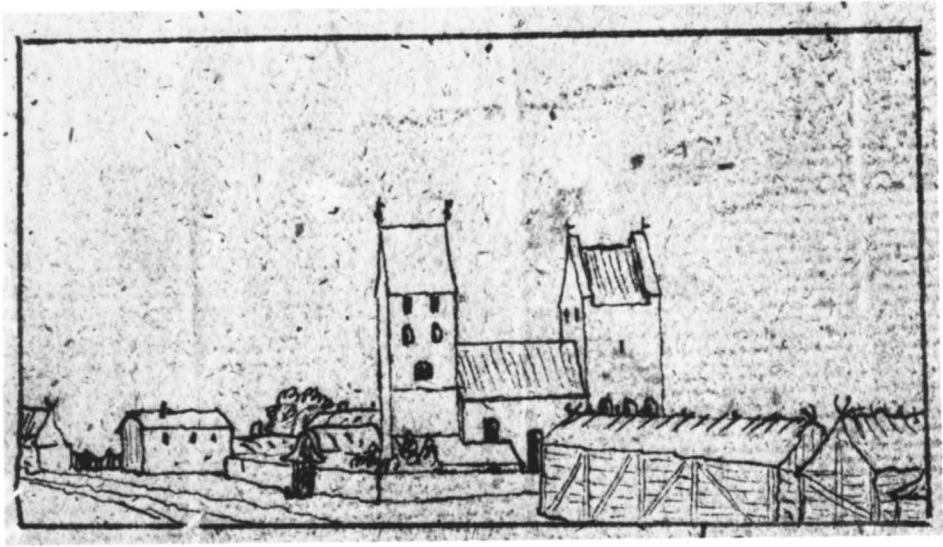

Fig 22. Kyrkan och dess närmaste omgivning från sydväst. Teckning (stark förstoring) av N I Löfgren 1818. Åhrstrand-Löfgren, ATA.

The church and its immediate surroundings from SW. Greatly enlarged drawing, 1818.

Intérieur of Runstons kyrka 1818.

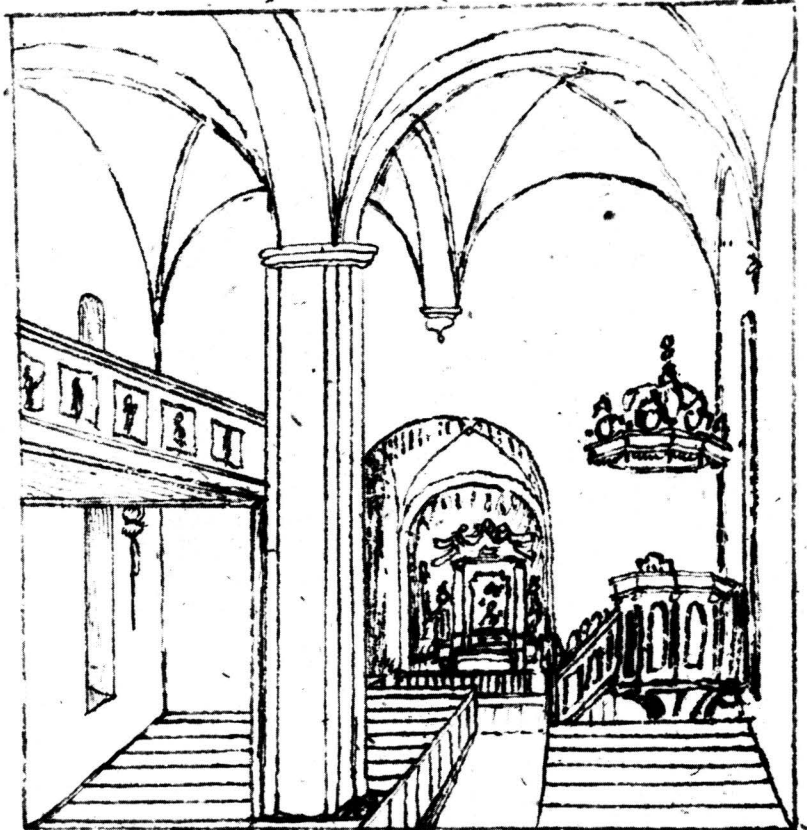

Fig 23. Interiör mot öster år 1818. Teckning (stark förstoring) av N I Löfgren. Löfgren, ATA.

The interior looking E in 1818. Greatly enlarged drawing.

— See fig 46 which shows gallery paintings in Gårdby Church painted by And G Wadsten.

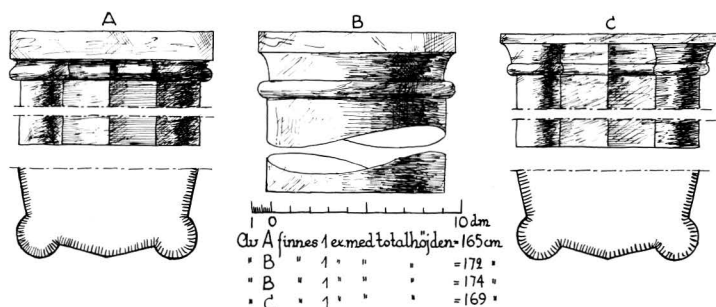

Fig 24. Uppmätning av grindstolparna i fig 7 och 9 (jfr fig 23). Uppm. skala 1 : 40. S Hesselgren & S Fränne 1931.

Scale drawing of gateposts in figs 7 and 9 (cf fig 23). Scale 1 : 40.

Långhuset

Långhuset skildes från koret genom en triumfbåge, som på Löfgrens tid var ca 3,6 m bred (fig 1). Triumfmuren var nästan dubbelt så tjock som långhusets övriga murar, vilket kan ha berott på att de båda byggnadsdelarna var byggda intill varandra (jfr nedan Byggnadshistoria, perioderna II och IV). Långhusets inre bredd var enligt samma källa ca 7,3 m, medan den inre längden var ca 12,9 m. Nära sydvästra hörnet fanns en enkel, rundbågig portal med järnbeslagen dörr och ringformad portklapp (fig 19). Troligen hade den från början en motsvarighet på norra sidan. På södra sidan fanns 1634 två rundbågiga fönster, ett mindre, av allt att döma ursprungligt, och ett större, utvidgat. Möjligen kan det från början ha funnits fönster även på norra sidan.

Långhuset var tvåskeppigt välvat med 3+3 kryssvalv, som i rummets mittaxel var burna av två pelare. Valven skildes åt av rundbågiga gördelbågar (fig 23). Hadorph¹⁹ skrev 1673 bla, att kyrkan var »uacker innan, med 2 pelare och högt hualf» (se underskriften till fig 20). Enligt Löfgren var det inte mindre än 14 alnar (ca 8,5 m) från valvens hjässor ned till golvet. Pelarna är bevarade, tack vare att de återanvändes som grindstolpar i den nya kyrkogårdsmuren, som stod färdig i januari 1839 (fig 7, 9, 24). Materialet är omväxlande röd och grå kalksten, finhuggen samt med kantslag. Den västliga pelaren, som har rund genomskärning, har såväl kapital som bas likartat utformade med en hålkäl, som från en kraftig vulst med cirkelformad plan övergår i en platt med kvadratisk plan; formen brukar beskrivas som bägarblockskapital (ty Kelchblockkapitel). – Den östliga pelaren är ett slags knippepelare. Dess skaft har åttkantig genomskärning samt fyra motstående hörn markerade med knektar, som har rund genomskärning. Knektarnas kapital har samma bägarblocksprofil som rundpelarens. Samma profil fortsätter även över åttkantens sidor. Basblocket, som nu

utgör täckplatta på den sydöstra grindstolpen, är format som en smal hålkäl mellan en vulst och en platt. – Gördelbågarna vilade i murarna på konsoler (ett par är avbildade i fig 23).

Profanvåning över långhuset

Över långhusets valv låg en vind, vars yttermurar var uppdragna över de ursprungliga långhusmurarna (det i fig 19 ovanför sickacklinjen markerade murpartiet). Yttertaketsnock nådde ovanför den vågräta skarven i östtornets västra mur, vilket också bevisar att långhuset blivit förhöjt. Troligen belystes vinden mot söder (och norr?) av en eller ett par ljusöppningar, fastän några sådana inte är avbildade eller är omtalade i arkivalierna. Ursprungligen torde vinden ha använts som skyddsrum. Se vidare kap Byggnadshistoria, period V. Uppgång till långhusvinden utgjordes troligen av tornens murtrappor.

I senare tid användes vinden som förrådsutrymme och var sannolikt identiskt med det »kiörkioherberge», i vilket man 1643 förvarade tjära (st prot). När man 1835 beslöt, att kyrkans virke skulle »uppläggas i mellankyrkan» (st prot), avsåg man troligen också samma vind. Man samlade nämligen byggnadsmaterial under flera år till det planerade kyrkobygget och nere i själva kyrkrummet var det redan alltför trångt, för att det skulle kunna användas till förråd under någon längre tid.

Västtornet

Västtornet var en sekundär tillbyggnad, visade det sig 1836. Troligen red tornets östra mur på långhusets västgavel, vilket är det vanligaste förhållandet vid de öländska västtornen, tex vid grannkyrkorna Långlöt och Gärdslösa (SvK Öl II: 1, fig 52; Öl II: 3, fig 30, 38). Tornet hade i det närmaste kvadratisk plan med yttermått ca 6,5×6,6 m, om man räknar om Löfgrens alnmått till metermått (fig 1). Samma källa uppger

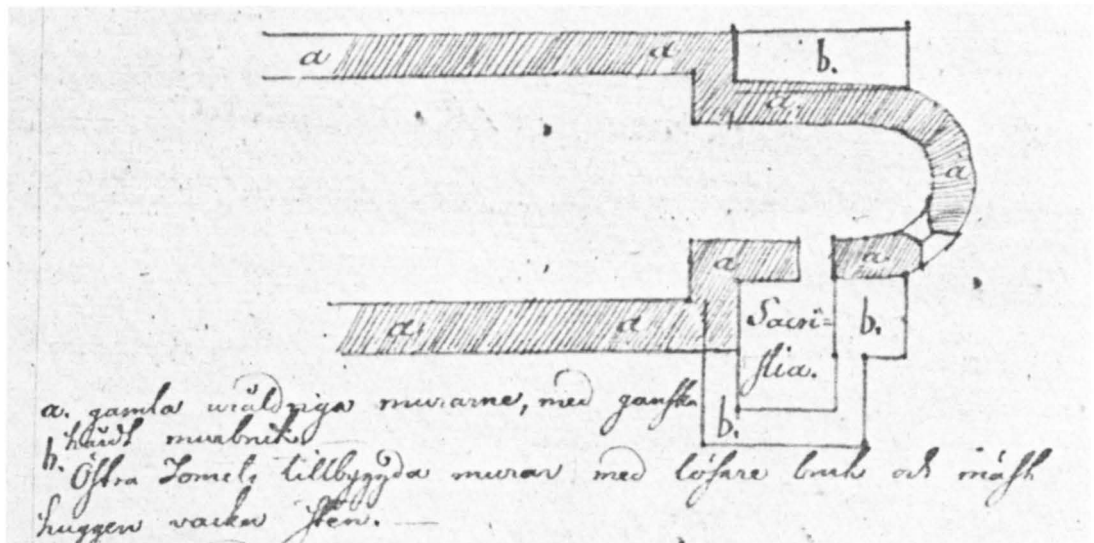

Fig 25. Plan av den medeltida kyrkans östra del. Teckning av A Ahlqvist 1836 (RM, VaLA).

Plan of E part of the medieval church.

också, att det var 31 alnar högt, dvs ca 18,5 m och därmed en dryg meter högre än östtornet (se ovan). Ursprungligen var det lägre. Som det skall utredas närmare nedan (kap Byggnadshistoria, period V) förhöjdes tornet vid ett par tillfällen.

Västtornet var alltså, liksom östtornet, byggt i flera etapper. Frigelius och Löfgren har delat in tornet horisontellt (fig 1, 21f). Frigelius' teckningar visar tydligt, att det rör sig om vågräta indragningar i murverket. Troligen innebar de också en redovisning av tornets ursprungliga, inre våningsindelning, samtidigt som de artikulerade fasaderna på samma sätt som vi känner till från kyrkor bla i Östergötland och Närke.²⁰ Den avsats, som befann sig närmast under klockvåningen – de stora öppningarna med inställda kolonnetter – markerade möjligen tornets ursprungliga murkrön. Jfr Långlöt (Öl II: 1, fig 23).

Tornet hade en enkel, rundbågig portal i väster och rakt över denna ett ganska stort, rundbågigt fönster, som, att döma av den nedersta, vågräta avsatsen i murverket, från början tillhörde tornets första våning. Över denna fönsteröppning satt en smal ljusglugg, den enda belysningen i denna våning. Den mellersta indragningen i tornets murverk användes så småningom som upplag för ett pulpettak över en bod vid tornets södra sida (fig 1; kap Byggnadshistoria, period IX).

Tornets tredje våning öppnade sig mot söder, väster och norr med stora, rundbågiga klockhål, vilka innan-

för ett mursprång var indelade i två smala, likaledes rundbågiga öppningar, skilda åt av en kolonnett. Rhezelius markerar huggen, i varje fall oputsad sten i den yttre omfattningen, med kilformade stenar i själva bågen (fig 19). Grannkyrkan Långlöt kan fortfarande visa upp en liknande klangarkad (Öl II: 1, fig 51, 59, 63 ff). Mellankyrkans vattentak dolde förmodligen en fjärde klocköppning mot öster (jfr Gärdslösa Öl II: 3, fig 30).

Tornets fjärde våning hade åt alla håll tämligen stora, rundbågiga öppningar, en enda mot öster, i de övriga väderstrecken parvis ordnade. Den översta tornvåningens öppningar var däremot raktäckta, men i övrigt av samma antal och fördelning som i fjärde våningen. Öppningarna mot söder och norr var öppna uppåt, mot takfoten.

I öster och väster reste sig trekantiga rösten. Yttertaget var ett sadeltak, täckt med tjärad spån. Gavelspetsarna pryddes av kors i järnsmide, lika ett bevarat i Egby (Öl II: 2, fig 349), ordentligt stagade mot taknocken (fig 1, 21). Ahlqvist benämnde dem »cirklar» (RM s 7). De hade senast på Löfgrens tid försetts med vimpelformade flöjlar (fig 1).

Går vi till tornets interiör, var bottenvåningen, som före 1759 tjänade som vapenhus, välvd. Att döma av andra, bevarade öländska torn utgjordes valvet troligen av ett tunnvalv med vederlag i norr och söder (jfr Långlöt, Öl II: 1, fig 56, 149 samt Gärdslösa, Öl II: 3, fig 22 ff, 67). Eftersom läktartrappan låg i vapenhusets

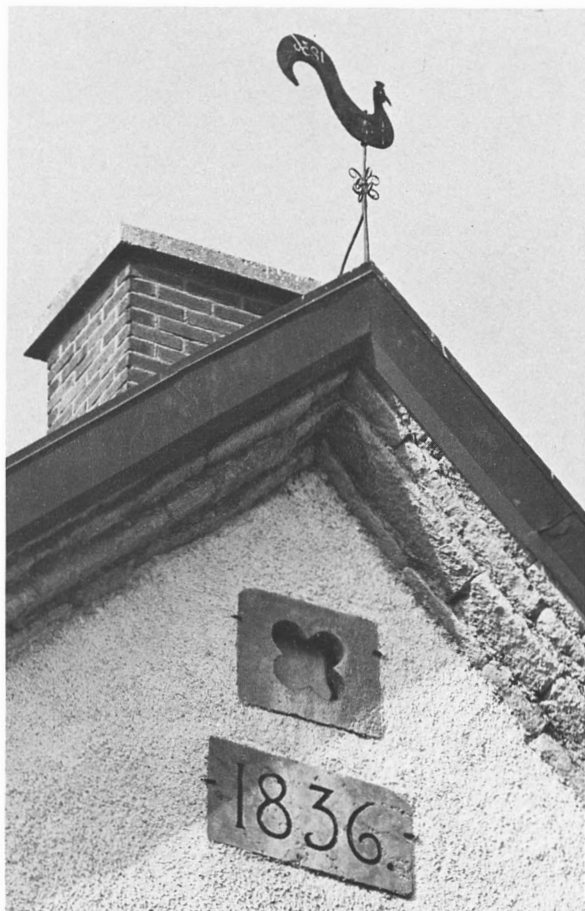

Fig 26. Tupp (vindflöjel), fyrpassfönster från den medeltida kyrkans östtorn samt en inskriftstavla, inmurade i Nya kyrkans östgavel. Foto R Hintze 1979.

Cock (weather-vane), quatrefoil window from the E tower of the medieval church and an epitaph built into the wall of the E gable of the new church.

nordvästra hörn (*n* i fig 1) och läktaren alltså sträckte sig ända ut i vapenhuset, måste valvet ha varit ganska högt. Det kallades 1836 för »läktarvalvet» (e st prot 22/2 1836). Den rundbågiga fönsteröppningen över västportalen torde ha utgjort belysningen, eljest hade läktaren knappast varit användbar. Detta skulle i sin tur innebära, att den ovan berörda våningsindelningen av tornet hade ändrats, att vapenhusets valv var sekundärt samt att tornets två nedersta, låga våningar slagits ihop till en enda, hög. Till denna fråga återkommer vi nedan i kap Byggnadshistoria, period V.

Vapenhusets »nedra del [var] genom en hög hvalfbåge ... med kyrkan förenad» (Inv 1830). Bågen var lika bred som vapenhuset (fig 1).

När golvflisorna avlägsnades 1836, påträffade Ahlquist en brunn:²¹ »Strax innom Västra kyrkodörren under västra tornet var en brunn af 4½ alnars djup; men endast en alns diameter, med alnsdjupt vatten» (RM s 8; fig 58 A).

Löfgren berättar, att »ifrån Lectaren är uppgång i tornet» (Saml I, s 132). Eftersom läktaren sträckte sig ända ut i tornets bottenvåning, med en trappa i nordväst (betecknad med *n* i fig 1) och långt ut i långhuset, säger Löfgrens notis ingenting om, var ingången till tornets övre delar var belägen. Det kan ha varit ett kryphål i vapenhusets tunnvalv eller en dörröppning mot öster i jämnhöjd med läktargolvet.

Hur tornets övre våningar var indelade, med bjälklag eller valv, vet vi inte. I kap Byggnadshistoria, perioderna III, IV återkommer vi till frågan. Klockorna, som ursprungligen hängde i den för dem avsedda klockvåningen, hade vid obekant tidpunkt flyttats upp i tornets översta våning. Löfgren skriver nämligen 1818, att klockorna hängde högst upp i tornet (Saml I, s 134).

Norra sakristian, kornhuset eller kalkhuset

Vid korets norra sida var tillbyggd en liten, låg byggnad med rektangulär plan och med pulpettak (fig 1, 21 f). Den går i arkivalierna under flera namn: gamla eller norra sakristian, (norra) kornhuset eller kalkboden (fig 1, g), vilket visar, att den använts på olika sätt. Där förvarades i äldre tider kyrkotiondet (RM s 286). Yttermåttan var 9×7 alnar, dvs ca 5,4×4,2 m. Ahlqvist uppger, att den »fordom ägt, genom en dörr, förening med kyrkan; men denna dörr är nu tillmurad» (Inv 1830). Detta framgår också av Löfgrens planritning (fig 1).

På alla de avbildningar, som visar östfasaden (fig 21 f), har boden en direkt ingång från öster. Därför får öppningen i Löfgrens plan (fig 1) också tolkas som en ingång. Allt annat talar emellertid för att boden från början varit avsedd att tjäna som sakristia, och därför bör den ursprungligen ha haft ett litet fönster i stället för en dörr mot öster (se nedan, kap Byggnadshistoria, period VI). – Yttertaget, som från början varit täckt med tjärad spån, fick 1782 tegeltak (räk).

Om sakristians golv sägs ingenting i äldre handlingar. Troligen var det täckt med flisor. 1729 inrättades en prästgrav i sakristian, den Svebiliusska (fig 58 G), täckt av en vacker gravsten (fig 64), beskriven nedan under Gravminnen, gravsten nr 6. Hur innertaket såg ut, vet vi inte. Det kan ha varit ett stenvalv, med tanke på byggnadens ursprungliga ändamål att vara en säker förvaringsplats för nattvardskärl och

andra dyrbara inventarier. Med hänsyn till rummets rektangulära form är i så fall ett långsgående tunnvalv tänkbart. Jfr Egby sakristia (Öl II: 2, fig 342 ff, 350). Innertaket kan också ha varit av trä, väl i så fall en vågrät panel spikad på takbjälkarnas undersida. Likaså saknas helt och hållet upplysningar om sakristians ålder. Om jämförelsen med sakristian i Egby håller, är en datering till 1300-talets början tänkbar.

Den norra sakristian var den första del av den gamla kyrkan som revs. Raseringen påbörjades 17/9 1835, samma dag som utsättningen av den nya kyrkans grundmurar ägde rum.

Södra sakristian

Vid korets södra sida låg en byggnad, som allmänt gick under benämningen sakristian (fig 1, 19 ff). Exteriören var långsmal, drygt 9 alnar lång (5,4 m) och bredden 7 alnar (ca 4,2 m), men i det inre var rummet nästan kvadratisk, emedan dess norra del fortsatte under östtornets avlastningsbåge. Sidomurarna låg i flykt med denna båges vederlagsmurar. Den östra muren låg 2 alnar, 2 kvarter (ca 1,80 m) väster om östtornets sydöstra hörn.

Rhezelius har på södra sidan markerat en igenmurad, rundbågig ingång (fig 19), medan tecknarna, alltifrån Frigelius (fig 21 f), på samma plats har ritat in ett litet fönster. Det gjordes 1704 och försågs med järngaller (st prot och räk). Löfgrens plan visar, att det även mot öster fanns ett litet fönster (fig 1).

Yttertaket var ett pulpettak, som från början var täckt med tjärad spån. Det sträckte sig ända till södra kormuren, synlig innanför östtornets avlastningsbåge och var så lågt placerat, att korets sydfönster inte blockerades. – Takspånen byttes 1782 ut mot tegel (räk).

Löfgren beskriver interiören som »mycket trång och mörk; har stenhvalf och 2 ganska [=mycket] små fönster» (Saml I, s 132).

Väggarna rappades och omströks »innan och utan» 1704. Troligen var de även tidigare behandlade på likartat sätt. Samma år förbättrades valvet (st prot och räk). Hur golvet såg ut från början, vet vi inte, troligen var det ett enkelt flisgolv. Ungefär mitt i golvet låg sedan 1704 en gravsten över familjen Brusenius (fig 58 F, 63) över en murad grav, som nu befinner sig ute på kyrkogården, ehuru täckt av en annan sten (fig 12: 5). Såväl gravkammare som sten beskrivs nedan, Gravminnen, gravsten nr 5. År 1705 lades omkring gravstenen ett vackert golv av skursten, dvs slipad kalksten, till vilket det gick åt 24 alnar hel- och 6 alnar halvsten (st prot och räk). Senare lades ett trägolv över

stengolvet. Det fanns kvar ännu på 1830-talet (Inv 1830; RM s 285).

En »win-chur» omtalas 1698, då den försågs med ett lås (st prot, räk). Det var troligen en nisch i muren, stängd med en dörr. 1708 målade Mäster Anders Biörck²² från Vimmerby bla dörren, vilket troligen innebar att den inte endast överströks med färg, utan också dekorerades. Biörck (Björkman), som samma år fick flera uppdrag i kyrkan (se nedan Läktare), var nämligen en känd dekorationsmålare.

Nära sakristians nordöstra hörn var en smal dörröppning in mot koret (fig 1). Den hade en djup smyg mot söder, i vilken utan tvivel dörren var placerad. Denna var enligt Ahlqvist av ek och försedd med en inskrift: »Då klädslen afslogs på gamla²³ Sacristidörren som var af ek, uptäcktes nedanskrifne bokstäfver i ekbräderna inskurne» (fig 27; RM s 21). Ahlqvist översatte den också: »betyder: 'År 1497. Jesus Christus. Den heliga Maria och Katarina.'» Fyrmästare Sidén²⁴ såg dörren år 1875 ligga på Nya kyrkans vind, men den har sedan dess försvunnit.

Sakristians dörr fick en nyckel 1662 (räk). Under kriget 1677 högg fienden sönder dörren och tog med sig många dyrbara inventarier (se Nattvardssilver, Textilier). År 1698 panelades dörren och följande år målades den. 1769 beslogs dörren med järn och försågs med ett dyrkfritt lås och nyckel (st prot).

Sakristian revs i april 1836.

Södra kornhuset eller kyrkoboden

Vid västtornets södra sida låg södra kornhuset, som på de äldsta avbildningarna vände gaveln mot söder och var täckt med ett sadeltak (fig 19 ff). Taknocken låg i jämnhöjd med långhusets takfot. Rhezelius har ritat den i gaveln inmurade, yttersta takstolen snedstöttad, varav man kan sluta, att även de övriga från början hade samma konstruktion. 1708 tjärades de båda takfallen. Om taket då var täckt med spån eller bräder, är inte känt. – Mitt i sydfasaden var en rundbågig dörröppning. »Södra Kornhusdörren» omtalades 1707 (st prot). Däremot saknades fönster.

1753 var den lilla byggnaden så bristfällig till väggar och tak, att man beslöt att flytta den och använda den till vapenhus (se nedan). Även 1755 talades om detta. Vidare beslöt man 1753 att uppföra ett benhus i söder, längre österut, bredvid sakristian. Beslutet upprepades 1759. Någon tillbyggnad bredvid sakristian utfördes emellertid inte. I stället finner man 1759 beteckningen »benhus» på den väster om det nybyggda vapenhuset liggande byggnaden (räk), för vilken murmästare Johan Forsman²⁵ fick betalt samma år. Det är oklart, om det

i fig 19ff avbildade kornhuset revs ned helt och hållet 1759 och ersattes med en helt ny byggnad av Forsman eller om han nöjde sig med att bygga om kyrkboden genom att riva gavelröstet, sänka murarna och ersätta sadeltaket med ett pulpettak. Den i fig 1 avbildade boden sträckte sig från långhusets sydvästra hörn till tornets sydvästra hörn. Längden var 10 alnar, 2 kvarter,²⁶ liksom tornets längd (fig 1), medan yttermåtten i norr-söder var ca 6½ alnar, dvs 3,9 m. Taket, som utgjorde en direkt fortsättning av vapenhusets, var täckt med tjärade bräder. 1776 beslöt man att »Kyrkobodens» tak skulle täckas med tegel (st prot), men beslutet verkställdes aldrig. – 1791 bestämdes det att järnstänger och spadar ej fick förvaras i själva kyrkan, utan i kornhuset, för att tjuvar ej, i händelse av inbrott i kyrkan, skulle finna redskap (vis prot).

Den ny- eller ombyggda boden gick under flera namn, förutom de redan nämnda: »trosshus» »material- och redskapshus» samt »bårhus».

1744 var södra kornhusets tak förfallet, men dess reparation sköts upp till följande år (st prot). Bodan, liksom vapenhuset, revs 1836, med början 11/4.

Vapenhuset

Beslut att bygga ett vapenhus utanför sydportalen (st prot) fattades 1753 och påminnelser härom gjordes 1755. Byggnadsmaterial skulle man få av södra kornhuset. Ett vapenhus var nödvändigt, eftersom »kyrkogångshustrur och brudar nu inte ha någonstans att vara

vid inträffade oväder» (st prot). Murmästare Forsman skulle nästa år, dvs 1756, utföra arbetet (st prot). I själva verket uppfördes det inte förrän om sommaren 1759 (räk). Därigenom miste några sina gravplatser och fick sig andra tilldelade (st prot 1764). – Man gjorde vapenhuset så lågt, att läktarfönstret på södra sidan inte skulle skymmas.

Vapenhuset hade rektangulär plan (fig 1). Den yttre bredden var enligt Löfgren 6 alnar och 3 kvarter (not 26), dvs ca 4,5 m, längden något över 8 alnar (knappt 5 m). Dess västra mur utgick från långhusets sydvästra hörn och den lilla byggnaden var osymmetriskt placerad i förhållande till långhusets sydportal. Pulpettaket sträckte sig till nederkanten av det fönster, som lyste upp läktaren (jfr fig 1 och 21). Taket var täckt med tjärade bräder. Ett förslag 1776 att täcka det med tegel (st prot) kom aldrig till utförande. Golvet utgjordes av skurad (slipad) kalksten. Räk 1759 upptar bla en utgift för ett fönster med 16 glasrutor i vapenhuset. På Löfgrens plan (fig 1) saknar vapenhuset fönster, det skulle möjligen ha kunnat sitta i östra muren. Troligen är det i stället frågan om en felskrivning i räk. Ett fönster med inte mindre än 16 rutor var för stort för det låga vapenhuset. Sannolikt satt rutorna i det samtidigt med vapenhuset tillkomna (eller utvidgade) läktarfönstret på långhusets södra sida (fig 1). Utgiften för fönstret hade ju samband med vapenhusbygget.

Vapenhuset revs 1836, samtidigt med den angränsande byggnaden. Rivningen påbörjades 11/4.

Byggnadshistoria

I. 1000-talet

Redan under 1000-talet fanns det en kyrka i Runsten, kanske byggd av den Fastulv, som är omnämnd på runstenen i Bjärby (se Inledning, fig 4) och som fick sin grav inne i kyrkan. Den i kap Kyrkogård beskrivna runstenen (fig 11), som sedan 1836 är inmurad i sakristians norra vägg, torde ursprungligen ha legat eller stått över en grav på 1000-talets kyrkogård, innan den under tidig medeltid höggs om i trapetsform för att åter användas som gravsten.

II. 1100-talet

När den äldsta stenkyrkan byggdes, vet vi inte, eftersom den revs ned 1836 och grundmurarna inte har varit föremål för någon utgrävning, men med tanke på de många om- och tillbyggnader som den genomgick intill 1200-talets mitt, är det rimligt att tänka sig, att den

äldsta anläggningen kom till under förra hälften eller mitten av 1100-talet. Den bestod av ett långhus om 1½ kvadrats längd samt ett öster därom beläget absidkor. Den påfallande tjocka triumfmuren (fig 1) skulle kunna förklaras, om man tänker sig, att absidkoret uppförts allra först, kanske intill den ännu kvarstående träkyrkan (fig 120 A), jfr Förä (*Öl II:6*, fig 443) Köping (*SvK vol 170* fig 31 och s 47), Träkumla och Silte kyrkor på Gotland (*SvK Go III*, fig 31, s 34 och *Trotzig 1972*, s 73 ff). Långhuset skulle då vara något yngre än koret. Murarna var uppförda som skalmurar av kalksten på vanligt sätt och var troligen oputsade. Yttertaken var täckta med tjärad spån. En smal, rundbågig portal i söder, kanske också en i norr, förde in i långhuset. Belysningen utgjordes av små, rundbågiga, högt sittande fönster. Valv saknades i det inre, med undantag av absiden, som hade ett halvt kupolvalv.

III. 1100-talets andra hälft

Vid långhusets västra gavel uppfördes ett torn, som var smalare än långhuset och som troligen red på dettas gavelmur. Tornet hade flera våningar, varav den översta var avsedd för klockorna, att döma av de i fig 1 samt 19ff avbildade, rundbågiga öppningarna med inställda kolonnetter. Tornets våningsindelning markerades i exteriören av vågräta indragningar, en fasadbehandling, som leder tankarna på östgötska och närkingska kyrkor, t ex Kaga, Herrestad, Gräve och Gällerstå (not 20). En ingång i väster förde in i tornets bottenvåning, som därför tjänade som vapenhus, men som också kan ha använts som dopkapell, att döma av en där påträffad brunn.

IV. Omkring 1200

Från ca 1170 och ända till decennierna före 1200-talets mitt härjades de kristna kustområdena omkring Östersjön och Bälten av upprepade anfall från de hedniska folken i södra och sydöstra Östersjöområdet, venderna i nuvarande Nordtyskland samt ester, letter och kurer i Balticum (Tuulse 1955, s 159ff). På Öland, som hade ett speciellt utsatt läge, framtvängades befästningsåtgärder av olika slag. Flera av folkvandringstidens fornborgar, t ex Eketorp och Bårby, rustades upp, troligen under ledning av samma slags specialister, som på olika sätt befäste kyrkorna, så att också de kunde tjäna till bygdens försvar. I Runstens kyrka förstärktes kormurarna på utsidan och på de på så sätt förtjockade kormurarna och på långhusets östgavel uppfördes ett torn, vars höjd anges av den vågräta linje, som Rhezelius har markerat på tornets västra mur (fig 19). Därmed blev kyrkan en sk klövsadelskyrka.²⁷ Över koret slogs dels ett ribblöst kryssvalv, synligt i fig 23, dels (i nordväst) ett tvärställt tunnvalv, i vars östra vederlagsmur torntrappans dörröppning placerades (fig 1f). Även tornets övre våningar välvdes, sannolikt med tunnvalv, den på Öland vanligaste valvtypen under tidig medeltid. En rad av små, rundbågiga fönster på södra sidan av tornets första våning lyste upp ett rum, som kanske disponerades av ett gille (not 18). Det nya murverket hade ett ytterskal av finhuggen kalksten. Förbandet mellan den gamla kormuren och dess förstärkning var bristfälligt, visade det sig senare, då de båda murskalen genom kraftiga sprickor skildes från varandra (se nedan, period X).

V. Omkring 1250

Kyrkan förstärktes ytterligare i mitten av 1200-talet. Långhuset välvdes tvåskeppigt med sex kryssvalv, som utmed rummets mittaxel bars upp av två friståen-

de pelare samt fint profilerade väggkonsoler (fig 23). Valven skildes åt av rundbågiga gördelbågar med rätvinklig genomskärning. Själva valven var troligen ribblösa sk gratvalv (de dubbla konturerna i Löfgrens teckning, fig 23, skall knappast tolkas som ribbor. Teckningen är nämligen här reproducerad i stark förstoring). Samtidigt med välvningen förhöjdes långhusets murar, så att ett profant utrymme bildades ovanpå valven (1643 kallat »kiörkioherberget», räk). Troligen hade detta utrymme från början några små ljusöppningar. Den mäktiga rundpelarens kapital och bas har samma profiler, fastän omvända (fig 24 B). Sådana former förekommer under övergången mellan romansk och gotisk stil, liksom den östliga knippepelaren med dess hålkälskapital och bas med vulst och hålkäl (fig 24 A, C). Sistnämnda pelare kan ses som en vidareutveckling av långhuspelarna i »dömen» i Braunschweig 1173–1195 (Lundberg 1949, s 489, 492) och påminner också om pelare i ett par gotländska kyrkor, Levide²⁸ (långhuset) från 1200-talets början eller mitt samt Stenkyrka²⁹ (tornbågspelaren) från 1200-talets andra hälft. Pelarskaftens växling mellan röd och grå kalksten är också ett drag, som talar om övergångsstilen.

Om västtornet tidigare saknat valv, försågs det nu med sådana. Det i bottenvåningen satt så högt att det troligen sträckte sig genom två våningar (senare fick en läktare plats i tornrummet, kap Inredning, Läktare). Som en följd av långhusets förhöjning påbyggdes även tornen, det västra med två, det östra med en våning. De stora öppningarna visar, att dessa våningar var försvarsvåningar.

VI. Omkring 1300

Vid korets/östtornets nordsida uppfördes en liten sakristia, som endast hade ett fönster mot öster. Dörröppningen mellan koret och sakristian placerades i ett litet valv. Östtornets trappa mynnade i själva dörröppningens östra smyg.

VII. Senmedeltiden

Senast 1497 (fig 27) byggdes en sakristia vid korets södra sida. Den hade en rundbågig dörröppning mot söder och ett fönster mot öster. Sannolikt var det samtidigt som den gamla sakristian på norra sidan avskildes från koret genom att ingången från denna murades igen och en utgång gjordes i öster på fönstrets plats (fig 1).

VIII. 1500- och 1600-talen

När boden vid västtornets södra sida uppfördes, vet vi inte, i varje fall fanns den 1634 (fig 19). Den hade inga

fönster, endast en rundbågig dörröppning mot söder.

Utgifter för fönster på 1630-talet, 1651, 1687 samt på 1690-talet gällde troligen reparationer. 1687 kan västgavelfönstret ha utvidgats. Det förefaller också, som om man även i övrigt underhållit kyrkan väl.

I mitten av 1600-talet pryddes kyrkan med målningar, som utfördes dels av målaren Daniel (1651), dels målaren Mosen (1652, 1653, se nedan, Kalkmålningar).

Kriqshändelserna 1677 for mycket hårt fram med kyrkan och dess inventarier. På 1680-talet fick man ekar utsynade till takspån, som under följande år lades på över hela kyrkan, varefter taken tjarades.

1694 anskaffades spik till den södra kyrkdörren, som donerats till kyrkan. 1697 byggdes norra läktaren och den gamla (västra) läktaren höjdes upp. 1698 gjordes en ny predikstol (se nedan, Inredning). Andra omfattande inredningsarbeten företogs också under 1600-talets sista decennium (se nedan, Inredning) och 1698 panelades sakristidörren, varmed troligen avsågs dörren mellan koret och södra sakristian. Förmodligen var det denna panel, som dolde den i fig 27 avbildade inskriften.

IX. 1700-talet

Underhåll och tjarning av yttertaken samt underhåll av fönstren förekom i normal omfattning under början av 1700-talet.

1701 beslöt man bli att panela de gamla kyrkdörrarna. Kanske den som numera sitter i andra våningen i Nya kyrkans torn var bland dem (s 104). 1704 var (södra) sakristian föremål för omfattande reparationer av valvet och yttertaket. I dess södra mur gjordes ett fönster med järngaller (fig 1, 21), där det tidigare funnits en dörröppning (igenmurad i Rhezelius' bild, fig 19). Fönstret målades 1709 av mästern Anders Björck (not 22). 1704 hade man även utgifter för ett fönster på långhusets södra sida, vid läktaren. – 1705 beslöt man rappa kyrkans yttermur, »mädan han mycket lossig är och remnad och fahra om des förfallande» var överhängande (st prot). Samma år lades »skursten» i sakristians golv. – 1706 bestämdes, att inhysesfolket varje månad skulle sopa och hålla rent kyrko- och läktargolvet, sätta galler av trä i tornluggarna samt kasta ut den orenlighet som av fåglar på valven var inkommen. – Som redan är omtalat, gjordes en ny takkam på mellankyrkan, sedan den gamla hade blåst ned under en häftig storm 1709. Den ersattes i sin tur med en ny 1769.

1723 behövde kyrkan genomgå en grundlig upprustning både till det yttre och inre, emedan den var svårt

skadad av »ålder och oväder» (st prot). Bräckligheterna skildras drastiskt i protokollet, de »stå för ögonen ganska stora»:

»1) Muren utan till, särdeles på östra tornet af rägn och slagg, Kalken och leret så uttvättat, att man nästan allestädes kunde föra in en Käpp, men här och där hela armen emellan Stenarna, hwaraf

2) Många Stenar woro lösa, att de Kunde tagas ut, när man wille, och en del aldeles utfaldne, aldeles likt det wästra Tornet på Torslunda Kyrkia.»³⁰

Även östra tornet var i ett bedrövligt skick:

»4. Östra Tornet, till sitt Taak, som war af Spån och bräder mwd spijk sammanfogat, uti urminnes tider betäckt aldeles bofälligt och upprutet att stora håhlen syntes, hwarigenom Korpar fluge ut och in, rägn slog igenom och intet allenast fördärfwade biälkarne, utan jämwäl hwalfwen och tära de sig neder til Chorgålfwet, att stod i rägn wäder som en sump.»

»5. War en remning på hwardera sidan om rundelen öster om altaret, ett qwarteer bred, från åfwan till nedan, som den lösa grundwalen och Hwalfwets Tyngd förorsakat, hwar af ännu synes både innan och utan märke, att muren gifwit ut sig till norr och söder.»

»6. Taket öfwer rundelen, som war af samma slag, som Taket öfwer Tornet, aldeles upprutet att rägn slog in genom hwalfwet.»

Vidare var målningen inne i kyrkan, från 1650, »af kiöld och uppsläng /:hwar af muren wåtskas/: större delen aldeles affallen att ingen figur war hel och behållen och den öfriga målningen i Krigstiden 1677, då gårdarna woro af fienden afbrände, nödgades de att tröska af Säden på Läktaren, kasta och dröfta, hwaraf förorsakades damb och stoft, som fastnade mycket på wäggarna, hwaraf hon syntes grufwelig mörk och grym, så att innan en annan målning kan anstrykas, måste murbanden, som äfwen woro illa sönderfalne, lagas, och wäggarna med Kalk bestrykas.»

Att man redan före 1723 hade förberett en översyn av kyrkans murar, framgår av att man hade köpt kalk. Denna hade emellertid fått ligga oanvänd och hade sålts »för några åhr sedan» (st prot). – 1724 anskaffades kalk, tegel och spik samt betalades arbetslön till murmästare Christoffer Rosenberg. Några år senare följde reparationer av yttertaken och östtornet täcktes med tegel.

1742 beslöt man bli »at the många öfwerflödiga gluggar och öpningar på kyrkiotornen skola igenmuras, at icke Kyrkiowalfwet genom snö och regn må taga någon skada» samt att kyrkan, när tiderna blir bättre, skulle utvidgas på norra sidan (vis prot; jfr period X). 1742 betalades de nya kyrkoluckorna, dvs stigluckorna

(fig 21, 22) och 1745 betalades bla 40 luckor till gluggarna i kyrkotornen (jfr ovan vis prot 1742). Glasmästaren Christian Arnholdt i Kalmar fick betalt för sex nya fönster(rutor) i kyrkan vid predikstolen, på södra sidan av långhuset, samt tre nya fönster(rutor) i södra sakristian. 1747 anskaffades rödfärg och vitriol till kyrktaken.

1748 fick mäster Herr, troligen Johan Herr,³¹ betalt för att han besiktigade kyrkans bristfälligheter. Följande år företogs omfattande arbeten vid kyrkan. Bla bröt murmästaren (troligen Johan Herr) ut fyra fönsterluffer samt ändrade två fönster i koret (fig 1, 21). Den senare åtgärden kan sättas i samband med anskaffningen av en stor altaruppsats (fig 29ff). Mäster Arnholdt fick betalt för 20 nya fönster(rutor), nytt bly och förtening. Vidare lagades östtornet med nya tegelpannor och korets golv fick ny stenläggning. – Beträffande förbättringar av den fasta inredningen, se nedan, altarring, altartavla, predikstol, bänkar, läktare, nummer-tavlor, ljusredskap m m.

1757 var kyrkan i försvarligt skick i det inre, men mellankyrkans tak var mycket bristfälligt och dess gamla spån måste förnyas (vis prot). Vidare skulle kyrkan rappas utvändigt. Besluten verkställdes 1759, då även ett ben- och vapenhus byggdes utanför långhusets sydingång (fig 1, 21f) av mäster Johan Forsman (not 25). I långhusmuren över vapenhuset insattes ett fönster med 16 rutor och i vapenhusets golv lades »skursten». Samtidigt om- eller nybyggdes materialhuset vid västtornets södra sida, kyrkan rappades och vitlimmades, östtornet lagades och luckor inmurades för gluggarna på kyrkan. De sistnämnda var förmodligen belägna i långhusets profana övervåning.

Något senare, 1763, betalades för trappornas förfärdigande i västra tornet, där klockorna hängde, och 1769 gjordes en ny takkam till mellankyrkan (se ovan) och sakristians dörr beslogs med järn samt försågs med lås och nyckel.

1774 murade Wermelin³² in ett fönster i (södra) sakristian och följande år fick Lindman³³ betalt för att han rappat några söndriga ställen på kyrkan (räk). Vid biskopsvisitationen 1774 var kyrkan »i godt stånd», men även vid detta tillfälle framhölls nödvändigheten av att med tiden utvidga kyrkan (se nedan, period X). För närvarande skulle man dock inrikta ansträngningarna på kyrkans inredning: »... hwad som til kyrkans pryddande, medelst målning på stolarna, samt Prädikostolens och lägtarnas uppsande, hörer, woro the på föreställning hugade at thet ske måtte, dels emedan stolarna framme i Choret wid altaret blifwit med målning nyligen prydde, dels ock, efter kyrkan til sådant

har penningar ...» (vis prot). En omfattande upprustning av kyrkans inre ägde därför rum åren 1774–1775 och utfördes av And G Wadsten.³⁴ Enligt en inskrift, som var målad på »nedra Läktarens list» utfördes följande: »Gudi till ära, blef år 1775, under då varande Kyrkoherde Herr Abraham Fornander [not 13], Åldermännen Erik Persson i Bjärby och Jöns Mårtensson i Södra Bäck, kyrkan med Sacristiga och Vapenhus till väggar och tak öfverstruken, Läktare och alla Stolar målad och utsirad samt Predikstolen renoverad och med sina ornament försedd af A. G. Wadsten. Pro-vintie Målare.» Inskriftens fortsättning avser de på läktarebarriären målade apostlabilderna (se nedan, Inredning, Läktare).

1780 beslutades, att »till förekommande af den skada, som deraf kan förorsaka at gluggarna på kyrckiotornen stå öppna, skola försvarlige Luckor till dem anskaffas och i synnerhet de till Wästra Tornet förses med gång Jern att de wid ringningarna kunna öppnas och des emellan utan swårighet tillslutas» (st prot). Beslutet verkställdes samma år (räk). Följande år insattes »rammar» i tornets luckor (räk), en åtgärd som kanske kan sättas i samband med ett beslut samma år, »at genom åldermännens anstalt skal under sökas hwaraf droppet härrörer som wisat i hwalfwet öfwer choret, att sådant med aldraförsta kan förekomas» (st prot). 1782 täcktes norra sakristians tak med tegel och 1788 fick »Herr Jaën Hindric Wadsten»³⁵ betalt för målning i kyrkan (fig 29, 34; räk). – På 1790-talet ägnade man sig bla åt reparationer och underhåll av yttertaken.

X. Planer på en ny kyrka växer fram.

Klövsadelskyrkans sista tid

Redan under 1600-talet hade kyrkan blivit för liten för folkmängden. Detta kan man bla utläsa av att man dels före 1677, dels 1697, byggde två läktare (se nedan Inredning). Under 1700-talet diskuterades även vid flera tillfällen en utvidgning av själva kyrkan. 1742 beslöt man en utbyggnad mot norr »när Kyrkian kan få tillräckliga medel och bättre tider blifva» (vis prot), men beslutet togs tillbaka 1747 och 1748 (st prot). 1762 heter det, att den föreslagna stodelningen inte kan ske förrän kyrkan utvidgats åt norr (st prot). Nästa gång trängseln i kyrkan diskuterades, var 1774: »Hwad Kyrkans byggnad angår, fans then i godt stånd; dock hwad kyrkans nödiga römlighet betrëffar, påyrkades thet samma som i förra Visitations acten [dvs en utbyggnad av kyrkan³⁶], och torde Församlingen finna nödwändigheten theraf med tiden, tå rymden för then tillta-

gande folkmängden blir allt mer och mer otillräckelig . . .» (vis prot).

Sedan dröjde det ända till 1816, innan problemet med den trånga kyrkan åter ventilerades. Vid en visitation detta år föreslog nämligen biskop Stagnelius,³⁷ att en helt ny kyrka skulle byggas, emedan »den närvarande gamla och urmodiga kyrkan är både trång samt med pelare och Läktare belastad» (vis prot). Församlingen satte sig bestämt emot förslaget, dels på grund av »den gamla kyrkans ännu brukbara tillstånd», dels »de närvarande tidernas tryckande beskaffenhet». Kyrkan fick därför stå kvar i tjuo år till.

Den som till slut lyckades driva igenom kyrkobyggnadsfrågan var Abraham Ahlqvist (not 6), som 1827 tillträdde pastoratet. Första gången en ombyggnad togs upp under hans tjänstgöringstid, vid sockenstämman 26/5 1830, uppträdde han emellertid endast som församlingens språkrör: »Tillkännagaf Kyrkoherden, att flere begärt, att ett fönster måtte öppnas på Norra Läktaren, hälst genom folkmängdens tillväxt i Församlingen, de öfversta Bänkarne, som förr icke varit beagnade nu Söndagligen voro upfyllda af Åhörare för hvilka det var omöjligt att kunna af brist på ljus läsa i bok. Församlingen ansåg detta arbete dels vara farligt för hvalfvets bestånd, dels också öfverflödigt hälst Kyrkan såsom liten och trång säkert snart tarvar ombyggnad, hvarföre man bör undvika alla af högsta nödvändighet ej påkallade reparationer».

Ett år senare frågade kyrkoherden själv »om icke församlingen skulle vara sinnad, att besluta det borde efter denna dag alla reparationer å Kyrkan upphöra, samt ny Kyrka upbyggas, men tillika så lång tid dertill tagas, att Sockneboarne, utan att blifva för mycket betungade, både kunde anskaffa nödige materialier och Kyrkan intaga någon del af sina utestående fordringar» (st prot 19/5 1831). »Detta ämne öfvervägdes å alla sidor», kyrkan var visserligen inte i något avseende bristfällig, men »aldeles för liten och trång emot församlingens tillväxande folkmängd». Man fattade därför det beslutet, »att frivilligt och utan allt tvång om 3 eller 4 år ombygga densamma; men någon bestämd tid, då arbetet skall begynnas, ville Församlingen ej nu utsätta». På hösten samma år blev det äntligen fastställt, att nybygget skulle få vänta i tre år och att man under tiden skulle förbereda arbetet (st prot).

För de grundliga förberedelserna för kyrkoarbetet med anskaffning av ritningar, byggnadsmaterial osv redogörs närmare nedan, se Nya kyrkan.

Vad Gamla kyrkan beträffar, beslöt man 10/4 1832 att till att börja med behålla östtornet, men placera det nya långhuset öster därom (fig 69). I övrigt skulle den

medeltida klövsadelskyrkan raseras helt och hållet, men på ett sådant sätt, att gudstjänsterna skulle kunna hållas där så länge som möjligt.

Sedan man den 5/8 1835 rådgjort sig med de byggmästare, som samlats vid entreprenadauktionen för det nya kyrkobygget, beslöt man att även riva östtornet. Byggmästarna hade nämligen funnit och »med en mun yttrat att det gamla tornet är skadadt af remnor så att ingen vågar försäkra att det vore nog fast för en sådan påbyggnad [dvs lanternin av sten eller tegel]; utan dertill aldeles odugligt». Eftersom inte heller östtornet skulle sparas, beslöt man vidare, att placera den nya kyrkan norr om den gamla på ny plan.

Rivningen av den gamla kyrkan skulle bedrivas parallellt med uppförandet av den nya: »Gamla kyrkans nedtagande verkställes på det sätt, att en eller 2 dagar i sänder sker rifning och stenen upprensas och upmuras i mon som den nedtages, så att sjelfva nedtagandet af den Gamla kyrkobyggnaden sker i bredd med Nya kyrkans uppmurande. Början af nedrifningen göres med Sacristian och Vapenhuset och trosshuset, derefter nedtages Östra tornet till Chorhvalvet; derefter Västra tornet till Läktarehvalvet; sedermera mellankyrkans murar till kyrkohvalfven och sist utföras all kyrkans inredning och prydnader och sjelfva kyrkohuset nedtages. Härigenom blifver församlingen i tillfälle att så länge som möjligt gagna den gamla kyrkan till gudstjänsternes förrättande» (e st prot 22/2 1836). De taktegel, som låg i östra tornet, lovade patron Råberg³⁸ förvara i sin stenglada »såsom närmast belägen» – hans gård låg i Södra Runsten – under förutsättning att den blev ledig till »bergseltiden». »Då takpannorna ur tornet nedflyttas inlyses [?] på samma gång alla de takpannor, som finnas i förråd hos Sockneboarne och derefter sammanräknas hela partiet, då det blir lätt att bestämma hur mycket taktegel, som ytterligare behöfves för kyrkans behof». När tornen nedtagas, skall »kalkgruset» användas till kyrkans fyllning, så långt det räcker, dels under golvet, dels omkring grundmurarna.

För rivningen redogjorde Ahlqvist, dag för dag, i den här ofta citerade Runstens Minnesbok (RM). Början gjordes 17/9 1835 med norra sakristian, det sk kalkhuset (jfr planen fig 1). Sedan dröjde det ända till 11/4 1836, innan turen kom till redskaps- och vapenhusen. Samma dag bröts bänkdörrarna loss, 13/4 avtogs teglet från (södra) sakristians och östtornets tak, 14/4 bröt man en stor öppning i södra sakristians sydmur och tog genom denna ut den Bruseniusska gravstenen (fig 62). Rivningen av sakristian fortsatte och följande dag byggdes en ställning som skydd för korvalvet, innan

man började nedrivningen av östtornets »gafvelsfjädrar», dvs rösten. Mot aftonen togs altarprydnaden och bänkarna på ömse sidor om densamma bort. Den 18/4 nedhissades klockorna från västtornet och dess prydnader, såsom »flöglar, cirklar m m», avlägsnades. Den 19/4 och följande dagar fortsattes nedbrytningen av de båda tornen. Den 20/4 upphörde för en tid raseringen av östtornet, sedan det nu var rivet ned till nedersta korvalvet. Söndagen 24/4 predikade Ahlqvist för sista gången i Gamla kyrkan.

Den 26/4 1836 nedtogs mellankyrkans tak. Vid en sockenstämma samma dag beslöt man att ändra tidigare fattade beslut (st prot 22/2 1836, se ovan) och att i stället omedelbart bryta ned hela kyrkan, sedan den blivit utrymd. Från 1/5 hölls gudstjänsten i den för ändamålet inredda sockenladan.

Den 27/4 besökte Ahlqvist för sista gången det gamla kyrkorummet och blev till sin förvåning starkt gripen av stämningen: »Sedan alla kyrkans bänkar nu voro uttagne och bägge pelarne stodo fria på flisgolfvet, visade kyrkan en härlig och vacker Göthisk Tempelbyggnad och dess höga hvalf gån ett djupt intryck af vördnad och Majestät. I afton utfördes ur kyrkan alla golf- och grafstenar. Likkistorna utburos och sattes i en öppen graf på kyrkogården. Med tanken på förgängligheten af alla jordiska mästarverk lemnade jag dessa murar, som trotsat Sekler och nödvändigheten tvungit mig, att under min Embetstid här låta bryta. Jag hoppas visst erhålla en ny, för församlingens tilltagande folkmängd, rymlig kyrka, men det majestät, som denna uråldriga hvalfbyggnad ingaf, väntar jag icke» (RM s 7).

Kalkmålningar

Medeltiden

En uppgift hos Ihrfors³⁹ (s II), att kyrkan »År 1497 ...» skulle ha blivit »prydd med Helgonmålningar i den tidens manér, enligt de få skönjbara lemningar som återfunnos wid kyrkans rifning 1836», bygger av allt att döma på en feltolkning av den ovan återgivna inskriften på sakristians dörr (fig 27). Håkansson (s 229) återger Ihrfors' notis, men ställer sig också tveksam till upplysningen.

Rhezelius återger en inskrift med minuskler (fig 28), som troligen var skriven på triumfbågens ena vederlagsmur. Den löd med upplösta förkortningar: »Rustice buk quis te tulit huc quamvis (?) locus iste est

Följande dag nedbröts valven. Ahlqvist skriver, att valvmurarna var ganska, dvs mycket hårda. Den 29/4 fortgick nedbrytningen överallt, den västra, runda pelaren föll av sig själv, den östra drogs omkull med tåg. Bland nedfallna rappningsstycken iakttog Ahlqvist färgspår (se nedan, Kalkmålningar). Under det fortsatta arbetet såg Ahlqvist, »att kyrkan och Choret varit äldsta byggnaden och tillökningen i murarne samt Östra Tornbyggnaden yngst, dock västra tornet något äldre än det östra. Således har kyrkan i ällsta tider haft en enkel tempelform», skriver han och tillfogar en plan-skiss (fig 25; RM s 10ff).

Den fortsatta raseringen drog ut på tiden och fortgick då och då under hela sommaren 1836. Efter ett uppehåll på flera veckor hade rivningen av de gamla kyrkväggarna återupptagits 20/6. Ahlqvist låter oss hela tiden följa arbetet på nära håll i dagboken, med nedbrytning, uppsortering av stenen och bortförande av kalkgrus osv.

Upprensningen av gravarna inom Gamla kyrkans murar, vilken ägde rum 7/9 och 11/10 1836, visar, att i och med detta arbete hade hela den åldriga byggnaden inte endast jämnats med marken, utan även under markytan hade man tagit tillvara byggnadsmaterial för det nya bygget. Helt utplånades emellertid inte den gamla klövsadelskyrkan. Dess grundmurar ligger ännu kvar under gräsmattan, omedelbart söder om Nya kyrkan (fig 12). Området är markerat med kantställda stenar och används inte för begravnigar.

locus illorum qui cantent non aliorum. Sunt sine virtute qui quod desipit ferunt late Christus nobis (sic!) tute defendat ab fatuitate». Översättning: Du bondske tölpl, vem har fört dig hit, fastän detta är platsen för dem som sjunga, ej för andra? De är utan dygd, som sprider ut, att han är dum. Må Kristus säkert bevara oss för oförstånd.»⁴⁰

De två första raderna är kända från andra håll, bla Vendel och Film i Uppland.⁴¹ Av innehållet att döma, råder ett motsatsförhållande mellan de två första raderna och de två sista. Någon har opponerat sig mot det klerikala högmodet mot de bondska och tagit dem i försvar?

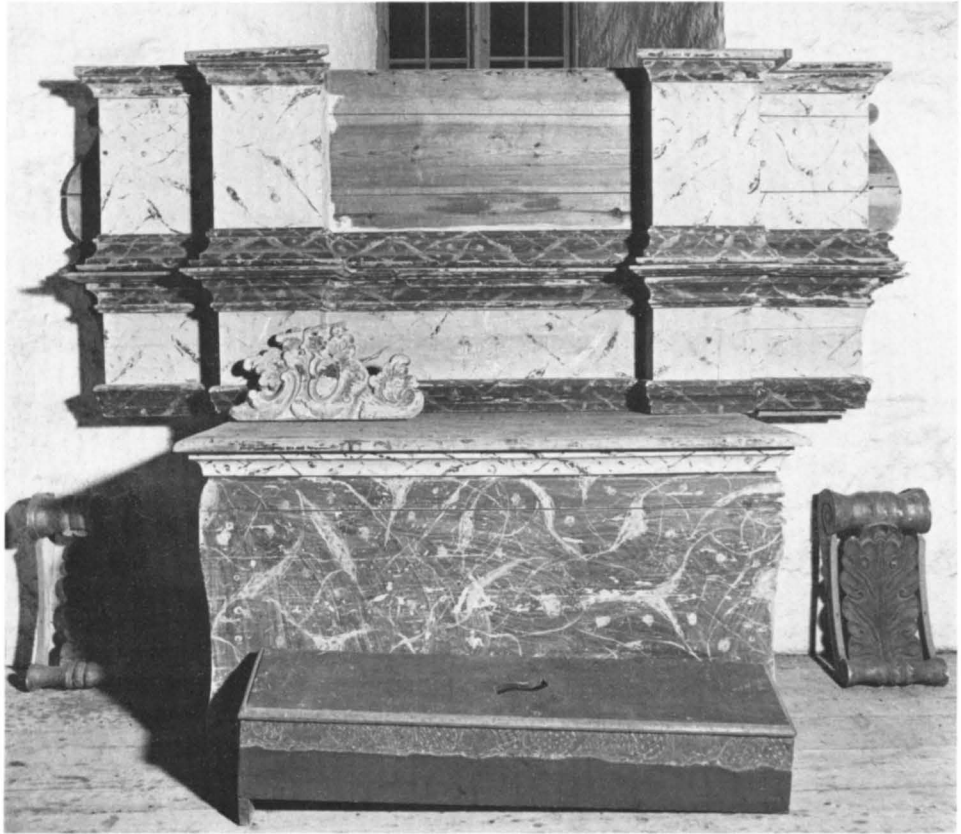

Fig 29. Altare och delar av altaruppsats av trä, tillverkade 1749 av Anders Dahlström d.ä. På altaret står en prydnadsgavel från 1775 från den gamla predikstolens ljudtak. I förgrunden en kyrktagningspall, troligen dekorerad av Johan Henrik Wadsten (jfr brudbänken i fig 34). På sidorna två konsoler från 1836 års läktarbröstning. Foto R Hintze 1979.

Altar and parts of altar-piece made by Anders Dahlström, Sr. in 1749. A decorated panel (1775), from the sounding board of the old pulpit stands on the altar. The churching-bench in the foreground was probably decorated by Johan Henrik Wadsten (cf bridal-bench in fig 34). On each side stands a column from the 1836 gallery railing.

Inredning och inventarier

Altare, sidoaltare

En skiva av grå kalksten med två motstående, profiletrade kanter, vilken troligen har legat som altarskiva på ett av kyrkans altare, används sedan länge som grindstolpe invid landsvägens västra sida, ett par hundra meter söder om kyrkan. Synlig höjd 111 cm, bredden är nu 90 cm, men har varit större, tjockleken ca 16,5 cm. Övre kortsidan har en profil, bestående av en 10 cm bred platt och en grund, 11 cm bred hålkäl. Framsidan (skivans översida) är mycket nött och sliten, men har varit finhuggen eller slipad.

I början av 1800-talet var högaltaret placerat längst in i absiden (fig 1), men ursprungligen torde ett murat altare ha stått fritt i absiden. Stenaltaret byttes ut mot ett av trä 1749, när altaruppsatsen tillkom (se nedan samt fig 29).

Det sydliga sidoaltaret bar troligen senare upp predikstolen (jfr fig 1, 23, 58). – Ett sidoaltare, sannolikt det norra, omtalas 1698 (räk: »brödaltaret») och 1713 (inv: »ostaltare»)⁴³

Altarbord av brunmarmorat trä med svagt svängda sidor, ännu bevarat (fig 29), ersatte 1749 det medeltida



Fig 30. Delar av gamla altartavlan, fotograferade i sakristians nordöstra hörn, medan den målade »snickarglädjen» ännu var kvar (jfr fig 86). Kapitälerna nederst på bilden är numera försvunna. Foto A Edle 1931.

Parts of the old altar-piece photographed in the NE corner of the vestry before the stencilled decoration had been removed (cf fig 86). The capitals in the bottom of the picture have now disappeared.

stenaltaret. Längd 181 cm, höjd 97 cm, djup 95 cm. Inskrift med gul kursivstil, nu svårläst, på vänster gavel: »Altare hoc extructum Anno 1749 / Cura Pastoris And. Brauner»⁴⁴ (=detta altare uppbyggdes år 1749 på föranstaltande av kyrkoherden Anders Brauner; Håkansson nr 718). Altaret tillkom samtidigt med Anders Dahlström d ä:s⁴⁵ altaruppsats och är troligen också tillverkat av honom. Skivan har profilerad kant och spår av mörkbrun färg med röd, ljusbrun och vit (ljusgrå) marmorering. Dess profilerade sarg är ljusgrå med blå marmorering. Altaret har varit inbyggt: på sidorna upphör den profilerade sargen 59 resp 61 cm från de fria ytterhörnen och även färgen på altargavlarna slutar vid en rak gräns. Altaret är nu uppställt i tornets andra våning.

Altarprydnad 1749

Nästan alla delar från altaruppsatsen av 1749 är bevarade (Håkansson nr 717). På det gamla altaret i tornet står två stora, arkitektoniska delar (fig 29); arkitraven (längd 314 cm, höjd 51 cm) och predellan (längd 320 cm, höjd 72 cm), placerade i omvänd ordning. Två kolonner fanns kvar före 1937, synliga på ett foto från 1931 (fig 30), men är senare försvunna. Arkitraven och predellan är ljusgrå med blå marmorering mellan mörkbruna profiler, som är marmorerade i rött, grått och ljusbrunt. Den krönande reliefen med sin sol utgör även nu det översta partiet i en altaruppsats (fig 32), som också övertagit två profilörer (fig 87) och två festonger. Två relieftavlor är sammansatta till en och hänger nu på södra väggen (fig 30f) och två putti pryder den nuvarande predikstolens ljudtak (fig 44). Med hjälp av andra, ännu bättre bevarade altaruppsatser av Dahlströms hand kan därför en rekonstruktion göras (fig 33).

Huvudpartiet utgjordes av en relief, Jesus i Gethsemane. På predellan en långsmal relief framställande Nattvarden (fig 30f). Placeringen framgår av ett omalat fält. Landskapet i den förra reliefen går i grönt med blå himmel och blå samt blågröna moln. Kristus bär i båda fallen en gyllene mantel och grön livklädnad med rött foder (endast synlig i Gethsemane-scenen). Änglingarna ljusst grå med röda stänk och förgylld överkant. Även ängelns hår är förgyllt, liksom kalken. Allas ögon och ögonbryn är svarta, hår och skägg bruna, frisk karnation. Lärjungarnas dräkter är mörkgröna med rött foder och förgyllda kragar och ärmlinningar. De långa ärmarna är uppvikta, så att fodret syns. Kring höfterna bär figurerna förgyllda draperier, lika långa schalar. Judas tv och två andra lärjungar th på gröna bänkar, är placerade framför bordet, så att

Fig 31. Nattvarden och Gethsemane, två reliefer från Anders Dahlström d ä:s altarpopsats 1749. Krönet, av And G Wadsten 1775, härstammar från dörren till en ännu äldre predikstol (fig 42 f). Foto R Hintze 1979.

The Last Supper and the Garden of Gethsemane, two reliefs from Anders Dahlström's altarpiece, 1749. The carving above the reliefs, by And G Wadsten 1775, is from the door of an even older pulpit (fig 42 f).



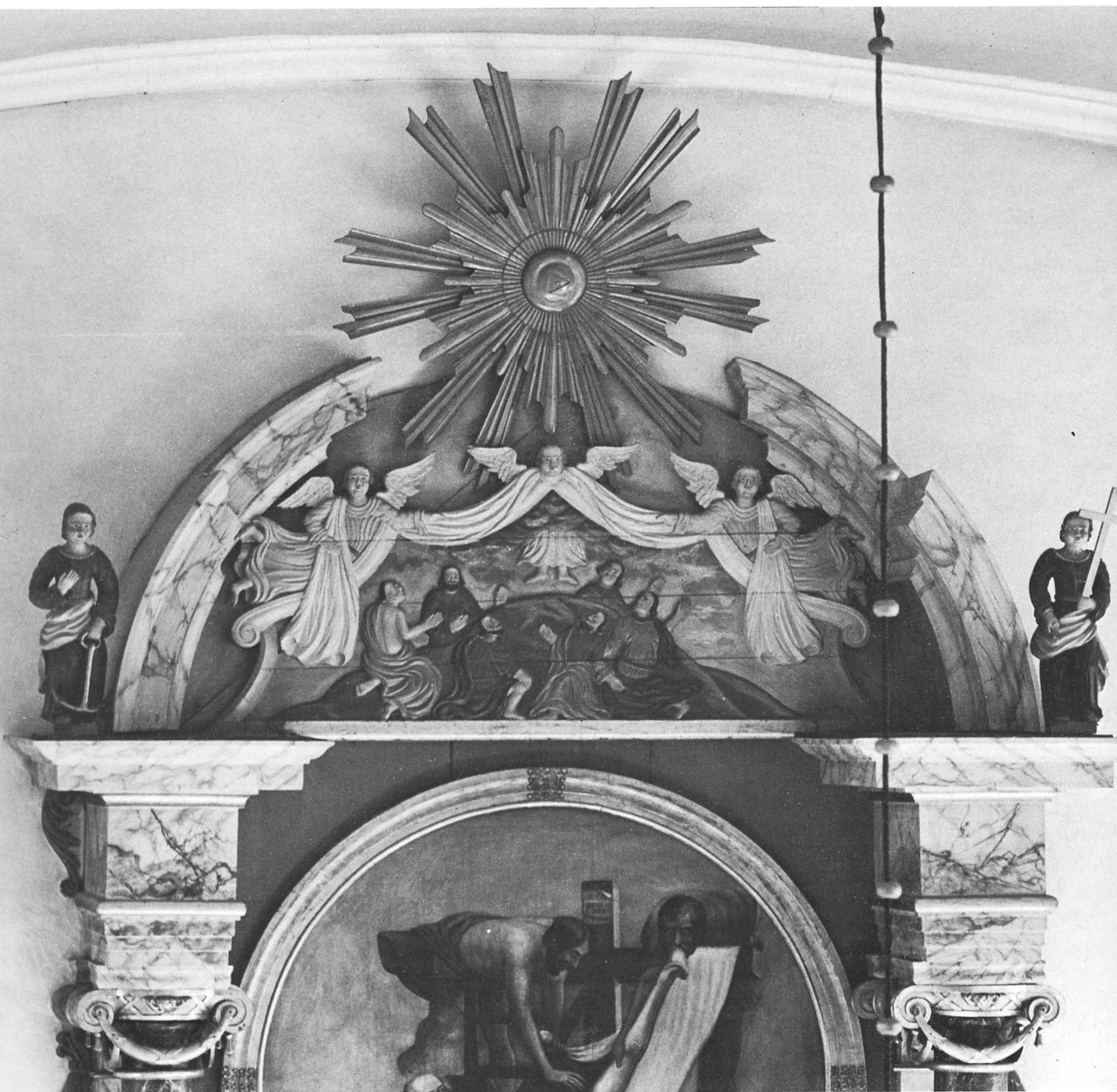
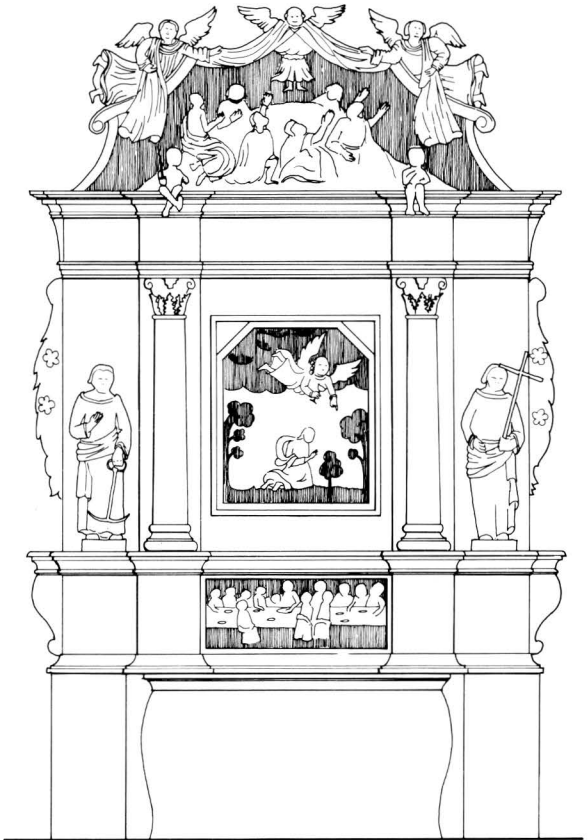

Fig 32. Krönpartiet till den nuvarande altaruppsatsen av G Rudwall och Olof Jacobsson 1846–1847 (jfr fig 87), i vilken ingår delar av solen, överstycke från den äldre altaruppsatsen samt två profilörer, allt av Anders Dahlström d ä 1749 (jfr fig 34). Foto R Hintze 1979.

The upper part of the present altar by G Rudwall and Olof Jacobsson 1846–1847 (cf fig 87) containing upper parts of the earlier altar-piece with sun and two small figures, all by Anders Dahlström, Sr., 1749 (cf fig 34).

Fig 33. Rekonstruktion av Anders Dahlström d.ä:s altarpupsats. R Boström och G Wirén 1981.

Reconstruction of the altar-piece by Anders Dahlström, Sr.



man ser deras bara fötter. På den gråvita duken ligger avlånga bröd, övermålade i dukens färg, och mitt för Jesus ligger det stekta bruna lammet på ett grönt fat. Golvet i förgrunden är marmorerat i grått och blågrönt. Svarta, profilerade ramar, vars innersta profil är röd. Den större tavlans övre hörn är snett avskurna.

Överst ett halvcirkelformat fält med Himmelsfärden (fig 32). Det omramas upptill av tre änglar, vilkas huvuden, med blek karnation och ljusbrunt hår, är framställda i fullrund skulptur, medan kroppar och ljusblå och vita kläder är framställda i hög relief. Lärjungarna är grupperade på en grön kulle. I ett blått moln över dem syns Kristi vita ben och ljusblå livklädnad. Lärjungarnas karnation är ganska frisk, dräkterna går i brunt, grått, grönt och ockra. Snickaren Jacobs-son (not 92), som 1847 återanvände reliefen, är troligen den som skarvat i den upptill till halvcirkelform samt även gjort den brutna gaveln. Den strålande, förgyllda solen högst upp övertogs också 1847 (fig 32), liksom de

på ömse sidor om Himmelsfärden stående profilö- rerna, Hoppet med ankare till vänster, i blå mantel och Tron med ett kors till höger, klädd i mörkgrön mantel. Båda har silverdraperier kring höfterna, frisk karnation, ljusbrunt hår, förgyllda halssprund på dräkterna samt förgyllda attribut. Från 1749 härstammar också de av blå blommor, gröna frukter och blad sammansatta festongerna, som 1847 placerades på sidorna, under kapitälerna. Även de båda putti, som sitter på den nuvarande predikstolens ljudtak (fig 44), tillhörde ursprungligen Dahlströms uppsats. Den ena håller ett svärd, den andra har förlorat sitt attribut.



Fig 34. Sakramentskåp, medeltiden, ek och furu med beslag och lås av smidesjärn, samt brudbänk från 1780, målad 1788 av Johan Henrik Wadsten. Foto R Hintze 1979.

Eucharist cupboard, medieval, of oak and pine with mountings and lock of wrought iron. Bridal-bench from 1780, painted 1788 by Johan Henrik Wadsten.

Altarskrank

I början av 1800-talet sträckte sig ett rakt altarskrank tvärs över korets östligaste del (fig 1, 23), med öppningen i södra delen. Det var genombrutet, med svarvade dockor (fig 23) och var troligen tillverkat 1749 i samband med det nya altarets och altaruppsatsens tillkomst. Detta år upptas bl a utgifter till »altardiskens förfärdigande, snickare och svarvarelön». Det målades samma år.

Sakramentskåp

Ahlqvist uppger, att det funnits ett sakramentskåp i koret i Runstens kyrka (Saml III, sign S86, s 17). Det framgår inte, om han därmed avsåg ett fristående eller ett inmurat skåp. Det bevarade träskåpet (fig 34) har så summariskt behandlade sidor, med undantag av framsidan, att det sannolikt varit inpassat i en nisch.

Skåpet, av ek och furu, består av två avdelningar, vardera indelad med var sin hylla (en i den övre avdel-

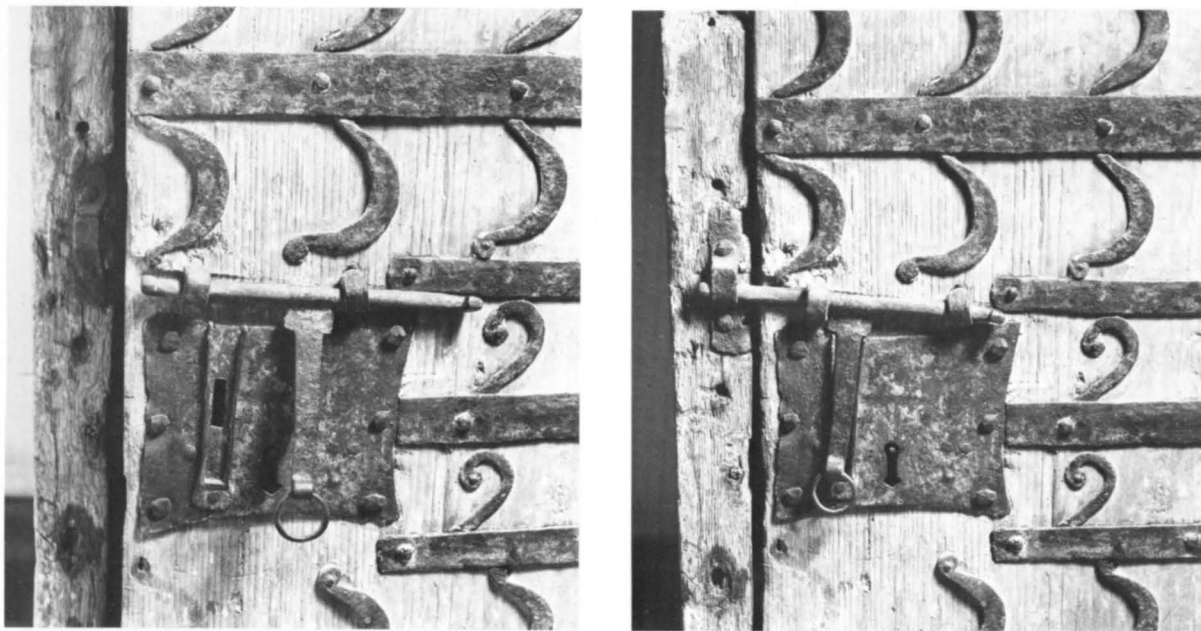

Fig 35 a–b. Nedre låset på sakramentssskåpet i fig 34, med öppen (a) och stängd (b) skjutregel. Foto R Hintze 1979.

a–b. Lower lock on the Eucharist cupboard in fig 34, with open (a) and closed (b) bolt.

ningen, en i den nedre). De stängs med två dörrar, vardera bestående av en enda träskiva och med var sitt lås. Nyckelskyltarna är kvadratiska med insvängda sidor och har bredvid nyckelhålen ett långsmalt hål för skjutreglarnas byglar (fig 35). Dörrarna låses nämligen genom skjutreglar, som först skjuts in i en märkla i skåpets kant, varefter en lodrät järnplåt, gjord i ett stycke med regeln, passas in i det avlånga hålet med en på dess baksida belägen ögla. Därefter låses med en nyckel (ej bevarad). Dörrarnas framsidor är beslagna med vågräta järnband samt mellan dem rader av bågformade små järnplåtar, som är inträdda bakom de bandformade beslagen och fästade med nitar. Skåpets samtliga hörn är också förstärkta med beslag. Det avslutas upptill av ett sadeltak med vindskivor som möts upptill i en »kråka». Skåpets framsida har rester av röd färg samt ovanpå denna spår av vit övermålning. Senmedeltiden? Beslagen har varit förtenta. Låsen är unika i det av Lennart Karlsson⁴⁶ registrerade, svenska materialet. Höjd 183 cm, bredd 67 cm, djup 55 cm. – Kalmar utst kat nr 132.

Altar- eller processionskrucifix

Krucifix av emaljerad kopparplåt (fig 35 ff), nu fäst vid timglasets ståndare (fig 91; se även nedan, Timglas).

Höjd 38 cm. Korsets mycket breda armar täcks av två kopparplåtar, medan Kristusbilden är gjord i ett stycke för sig och fäst vid korset med fyra nitar, som samtidigt tjänar som de fyra spikarna. Kristus bär krona (främre spetsen saknas) och knälångt höftkläde, benen är parallella med två spikar i fötterna, som vilar på ett sk suppedaneum, en fotplatta. Armarna är rakt utsträckta, kroppen visar en svag S-linje och huvudet lutar något åt vänster. Genom att bilden är överdragen med guldfärg, kan man inte se, om ögonen är slutna eller vidöppna. Kristi huvud omges av en cirkelrund gloria och över denna är bröstbilden av en ängel inskriven i en medaljong (endast vingspetsarna sticker utanför medaljongen). Vid Kristi fötter står ännu en ängel, i helfigur, mycket mörknad. Hans vingspetsar är korsade över huvudet. Det går inte att se, om han håller något i händerna. I övrigt pryds korset av färgrika rundlar. Färger: bakgrunden och vissa detaljer kornblå, i övrigt ljusblått, turkos, grönt, gult, rött, vitt och förgyllning.

Rhezelius beskriver det så: »Mins om det afgudske Crucifixet af kop[par] emblerat och förgylt, taget, /:forte:/ i Ryssland» (F.c.5, s 42). I verkligheten är det ett franskt arbete från Limoges från 1220-talet av det slag som exporterades i stort antal, bla i stor utsträck-



Fig 36. Altare- eller proces-
sionskrucifix av Limoges-
emalj, 1200-talet (jfr fig 91).
Foto R Hintze 1979.

*Altar or procession crucifix
of Limoges enamel, 13th
century (cf fig 91).*



Fig 37 a–b. Änglar. Detaljer av fig 36. Foto A Edle 1931.

a–b. Angels. Detail of fig 36.



ning till Sverige.⁴⁷ I grannkyrkan Långlöt har rester av ett liknande krucifix påträffats (SvK Öl II: 1, fig 167 f). Även Böda kyrka har haft ett par liknande (Öl I: 2, s 125). – Kalmar utst kat nr 18.

Medeltida träskulpturer

Vid stämman 3/5 1873 delgavs de församlade ett tryckt cirkulär från Fornminnesföreningen i Kalmar, i vilket man begärde upplysningar om fornsaker i kyrkan samt anhöll om att antingen få föremålen eller åtminstone upplysningar om deras beskaffenhet, förvaringsplats etc.

I anledning därav beslöt man, att dopfunten (fig 93 ff) skulle uppsättas och ställas i kyrkan vid norra gavelfönstret. Man beslöt vidare att besiktiga en gammal, något skadad Mariabild (fig 38 f), ett gammalt skåp (fig 34 f), gamla altarklädslar osv. Besiktningen ägde rum 11/5 samma år. Då nämndes endast dopfunten och Mariabilden, vilka stämman förklarade sig vilja

behålla. Detta beslut skulle också meddelas Fornminnesföreningen. Sakramentskåpet (fig 34 f) och altarklädslarna nämndes däremot inte; troligen ansågs de sakna allt värde.

Den nedan beskrivna bilden av en helgonkonung (fig 40 f), vilken förmodas ha tillhört Runstens kyrka från början, nämndes inte 1873 och tillfördes Kalmarsamlingarna senare, 1877. Det får därför antagas, att bilden i fig 40 f tagits tillvara i samband med Gamla kyrkans utrymning och rasering 1836 och så småningom på okända vägar hamnat hos löjtnant Schéele (not 50).

1. Maria med barnet (fig 38 f), skulptur av ek med obetydliga spår av kredering, men utan färg. Maria sitter på en enkel bänk, täckt med en dyna. Hon lutar överkroppen något bakåt, vrider sig åt sin högra sida samt sänker sitt högra knä. Över axlarna ligger en mantel, som th lämnar framsidan av klänningslivet bart. Manteln är hoplagd över knäna och faller i kraftiga, bågformiga, något kantiga veck. Den släta klän-



Fig 38. Madonnabild av ek. Nordtyskt arbete från 1300-talets förra del. Foto R Hintze 1979.

Madonna, oak carving. North German work from former part of 14th century.



Fig 39 a-b. Detaljer av fig 38. Foto R Hintze 1979.

a-b. *Details of fig 38.*

ningen hålls samman i midjan med ett smalt skärp och halsringningen är ganska vid. På huvudet bär hon ett i mjuka veck fallande dok, som på sidorna och i pannan visar det mittbenade, lockiga och halvlånga håret. På doket ett läge för en krona, som kan ha varit av metall. Ansiktet är ovalt, hakan rund med en antydning till dubbelhaka, ögonen har gotiskt höjda övre konturer. Den lilla fylliga munnen ler svagt, näsan, som är skadad, är lång och smal. Hennes armar i snäva klännings-ärmar sticker ut ur manteln, men en del av underarmarna och händerna är avslagna på de ställen, där träet är skarvat. En rund tapp skjuter ut ur hennes högra



arm. Vänsterhandens fingrar är skurna i ett stycke med barnets vänstra höft. Under mantelns och klänningens vida veck sticker hon fram sin högra fot i en spetsig sko. Vänster fot är däremot avslagen.

Jesusbarnet står i moderns knä. Han är fullrund, men svårt skadad, genom att man huggit bort huvudet och ryggen ned till midjan utefter en skarv. Underarmarna saknas också. Han är klädd i en fotsid klädnad med långa ärmar, rund halsringning, ganska snävt liv och vid, veckad nederdel. Barnets bara fötter sticker fram under fällen.

Bänkgavlarna har nedtill små borrhål, en del tomma,



Fig 40. Helig konung, S:t Olof eller S:t Erik. Skulptur av krederad och målad ek, 1200-talets senare del, fötterna kompletterade på 1600-talet. KLM. Bilden härrör troligen från Runstens kyrka. Foto S Hallgren 1964.

Holy king, St. Olof or St. Erik. Sculpture, oak, covered with gesso and painted, latter part of 13th century, the feet restored in the 17th century. KLM. Presumably from Runstens church.

i andra sitter trädymlingar kvar. Med deras hjälp har troligen bänkgavlar eller helgonskåpet, som ej är bevarat, varit fästade vid skulpturen. Mariabilden har platt bakhuvud och från axlarna och nedåt är hon urholkad på ryggen. Madonnan har ett runt borrhål i hjässan. Mycket obetydliga spår av kredering, men ingen färg.

Höjd 128 cm. Nordtyskt arbete från 1300-talets förra del karakteriserad som »a heavier provincial replica» av Långlöt-madonnan.⁴⁹

2. Ahlqvist nämner 1825 två Mariabilder (2:1, s 255), medan han år 1830 kallar dem »2^{ne} Sct. Annae Bilder» (Inv). De förvarades då »i Tornet», men Ahlqvist anger inte, om det var i väst- eller östtornet. Den ena bilden är utan tvekan identisk med nr 1. Den andra bilden är däremot sedan länge försvunnen.

3. Helig konung, troligen S:t Olof, av skulpterad, krederad och målad ek (fig 40f). Helgonet sitter på en bänk, vars sittbräda och sockel har profilerade kanter. Han är vänd framåt och riktar även blicken rakt fram. Ögonen är vidöppna, de smala ögonbrynen högt uppdragna. Näsan är lång och rak, hår och skägg krusiga. Frisyrens lockar är ordnade i tre rader, som längst bak endast är antydda genom målning. Ett starkt markerat läge för en krona på bakhuvudet är 12–17 mm brett. Hjässan är avsågad med ett grovt verktyg och mitt i huvudet sitter en stor spik sedan den tid, då ett kollektfat av plåt var spikat på huvudet (fig 41). Över axlarna är en mantel draperad, som lämnat hans högra underarm fri, medan den andra armen ned till handleden varit dold av manteln. Armarnas nederdel, som saknas, har varit fästade med runda tappar, 18 mm i diameter. Manteln är osymmetriskt hoplagd över knäna och faller på sidorna ned i stela veck. Livkläd-naden hålls samman i midjan med ett brett bälte och bildar där platta, breda veck. Bältet har en avlång sölja, från vilken en lång tamp med en rad runda hål hänger ned. Livkläd-naden sticker nedtill fram under mantelns ca 3 cm breda bård, där den faller i tunna veck och bildar på sidorna meanderslingor. Genom veckbehandlingen karakteriseras mantelns tyg som kraftigare än livkläd-nadens. Den runda halsringningen har bred besättning, som hålls samman med kvadratisk spänne. Innanför uringningen en hög ståndkrage med sprund mitt fram och kantad med en endast i målning utförd bård.

Nedtill är iskarvat ett stycke med fotspetsarna i galoschliknande skor och fotplattans främre del, av ek eller annat lövträ, något för stor och med ganska dålig passning samt fäst vid bilden med tre grova, fyrsidiga tappar. Bildens rygg är upptill platt och jämnt avsku-



Fig 41. Samma skulptur som i fig 40, medan den ännu hade kvar kollektallriken. Foto A Edle 1931.

The same sculpture as in fig 40, while it still held the collection plate.



Fig 42. Predikstol, tillverkad 1698 av bildhuggaren Anders Colleur, målad och stofferad av Martin Jürgens, båda Kalmar, samt 1699 utsmyckad med bröstbilder av de fyra evangelisterna (på bilden Markus och Lukas), målade av Edvard Orm (Matteus saknas). Ekådringen troligen målad på 1870-talet, då predikstolen började användas som kateder i folkskolan. Foto R Hintze 1979.

Pulpit, made in 1698 by the sculptor Anders Colleur, painted and decorated by Martin Jürgens, both from Kalmar, and in 1699 further decorated with half-length paintings of the four Evangelists by Edvard Orm. (St. Mark and St. Luke photographed, St. Matthew is lost.) The imitation oak was probably painted in the 1870's when the pulpit was used as a lectern in the preparatory school.



Fig 43. Evangelisterna Lukas och Johannes. Detalj av predikstolen i fig 42. Foto R Hintze 1979.

The Evangelists St. Luke and St. John. Detail of pulpit in fig 42.

ren med många spikhål (efter en ej bevarad ryggbärda), resten av bildens baksida är urholkad med ett grovt järn till ett endast 4–7 cm tjockt skal av trä. Bilden är obetydligt maskäten. – Bänkens utskjutande, profilerade delar är skurna för sig och fästade med pluggar, som har stora, kvadratiske skallar (av trä eller järn syns inte genom övermålningen).

Ansiktets kredering och målning är väl bevarade och

verkar ursprungliga, medan bilden i övrigt är överdragen med sekundär färg, genom vilken brottyrnas kanter i underliggande krit- och färglager tydligt framträder i relief. – Frisk karnation, skära kinder, röda läppar, förgyllt hår och skägg, rödbruna ögonbryn. Ögonen har ljusblå iris med bruna konturer, ögonlockens skulpterade, låga kanter inramar ögongloberna. Manteln är förgylld, modellerad med rödbrunt, och har

svart foder. Livklädnaden är gräsgrön med förgyllda detaljer, schablonerade, förgyllda palmetter, bälte och spänne också förgyllda. Det iskarvade fotstycket, inklusive skorna, är svarta, bänken gulgrön i en vass ton. Höjd 84 cm. Skulpturen sydsandinavisk från 1200-talets förra del eller mitt, men omarbetad i dräktens detaljer i slutet av medeltiden.

Bilden överlämnades 1877 till föregångaren till KLM av löjtnant Fr von Schéele, som då ägde Norrgården i grannsocknen Långlöt.⁵⁰ Såvitt är känt, ägde Långlöts kyrka ingen bild av detta helgon, medan en sådan däremot på Ahlqvists tid stod i Runstens torn.⁵¹ Han anger dess storlek som »nästan i kroppsstorlek», vilket dock är en överdrift. En småväxt person i sittande ställning är ca 120 cm hög, men om man kompletterar skulpturen med krona och skåp kan höjden bli ungefär densamma. Bilden har i Horns katalog IV fått nr 68.

4. Ett triumfkrucifix (?), första gången omtalat 1663, då »kyrkokorset botades» (räk), omnämnes även 1699, då Jöns smed i Åkerby fick betalt för »tenglickor»⁵² och hakar »till Crucifixets fästade vid Pelaren» (räk). Delar av det fanns kvar ännu 1830 enligt det av Ahlqvist skrivna Inv: »stycken af ett större Crucifix». Därefter nämns det inte, sannolikt försvann det i samband med Gamla kyrkans rivning 1836.

Predikstolar, timglas

1. Den äldsta kända predikstolen omtalas så sent som 1687, då man beslöt att ersätta den med en ny. Ingen-ting är känt om dess utseende.

2. Tillverkad av furu 25/8–24/9 1698 av bildhuggaren Anders Colleuer och en medhjälpare samt anströks och »stofferades» med vackra färger av Martin Jürgens i Kalmar.⁵³ 1699 pryddes den med de fyra evangelisternas bröstbilder, målade i speglarna av conterfejaren Edvard Orm.⁵⁴

Av korgen återstår nu endast tre sidor (fig 42 f). Höjd 123 cm, vartill kommer en 11,5 cm hög bokbräda. Denna har en livligt konturerad, röd kant, men är i övrigt ekådrad. – Håkansson nr 707. Den är målad ljus gulbrun med illusoriskt utförd ekådring; på insidan samma ljusgrå färg som på ljudtaket (se nedan). Korgens brytningspunkter orneras med vridna kolonnetter med mörkt guldbronserade skaft, vartannat vridet till höger, vartannat till vänster. Kompositakapitälerna är silverbronserade, baserna är endast låga vulster på låg plint. Kolonnetterna bär upp ett slags arkitrav med en långt utskjutande armlödare samt vilar på ett lågt sockelparti, avdelat genom voluter med en rad »fjäll» på framsidan.

På övre sargen, under handledaren, är följande citat

ur Andra Mosebok målat med ljusockra frakturstil mot mörkbrun botten: 1) Över Matteus, ej bevarad: [»Thesslikes Presterna som], 2) över Markus: »... kas Herranom the skola [ock] /, 3) över Lukas: »helgha sigh: at Herren icke»/ samt 4) över Johannes: »förgör them. Exod. 19. v 22» (texten kompletterad enligt 1618 års bibelöversättning). De tre huvudfälten är rundbågiga. Bågarna har kortare diameter än fältens bredd. I båghjässorna är bruna slutstenar skulpterade. Dessa fält omges av profilerade, bruna ramar; överstyckena är ekådrade i gulbrunt. Den utskjutande listen under pannåerna har klarröd framkant, i övrigt ljus ekådring.

Pannåerna med evangelisternas bröstbilder (endast tre bevarade) har mörkbrun fond. De är målade med dova färger, karnationen är brunaktig, men munnarna röda. Deras namn är skrivna med antikvaversaler på sockelpartierna under respektive bild: S. MARCUS, S. LUCAS och S. JOHANNES. Markus sitter vänd åt höger, men vrider huvudet åt vänster och vilar handen på en bok eller en pulpet (skadad). Hans hår och skägg är ljusbruna, manteln brun med gula dagrar, livklädnaden klarröd. Även Lukas' mantel har samma färg, medan livklädnaden är mörkgrön och håret är mörkbrunt. Han sitter i profil åt höger vid en pulpet och skriver i en uppslagen bok med ett långt, vitt skrivstift. På huvudet bär han en hatt med veckad, pösig kulle. Han skildras yngre än föregående, har rosig karnation. – Johannes, traditionsenligt en skägglös yngling, vänder sig i halvprofil åt höger och riktar blicken snett uppåt. Han har mörkbrunt hår och bär en ljusbrun livklädnad under en mörkröd mantel.

Varken golvet eller trappan till predikstolen är bevarade. Korgen gjorde tjänst som kateder i folkskolan ända till 1937, vilket förklarar pannåernas skador. När korgen gjordes om till kateder, togs den första sidan med aposteln Matteus bort. Samtidigt gjordes en avrundad avslutning av såväl armlödare som kanter, så att nu båda kortsidor är lika, och omgjorda delar, såväl som stora partier av korgen i övrigt, täcktes med ekimitation. Den illusoriska ekådringen på en ljuslåda från 1870-talet i Nya kyrkan (se nedan, kista nr 3) antyder, att de målats samtidigt. Om predikstolen redan 1699 haft vissa partier målade i ekimitation, går inte att avgöra utan en mer ingående undersökning.

Ljudtaket är sexkantigt, 133 cm brett och 21 cm högt. De svängda byglarna och den krönande eldurnan till dess krona samt två prydnadsgavlar ingår i den nuvarande predikstolen (fig 44). Dörrens krönparti är numera placerat över den på södra sidan i nuvarande kyrka placerade tavlan med Anders Dahlströms reliefer (fig 30 f).

Fig 44. Den nuvarande predikstolens ljudtak, tillverkat 1846 av Olof Jacobsson. De krönande ornamenten skulpterade av And G Wadsten 1775 för en äldre predikstol (fig 42 f. Jfr fig 23). De båda änglabarnen tillhörde ursprungligen en altaruppsats av Anders Dahlström d ä 1749 (fig 29 ff). Foto R Hintze 1979.

The sounding-board of the present pulpit, made in 1846 by Olof Jacobsson. The crown ornament was sculptured by And G Wadsten in 1775 for an earlier pulpit (fig 42 f, cf fig 23). The two cherubs were originally part of an altar-piece by Anders Dahlström, Sr., 1749 (fig 29 ff).



Ljudtakets kanter framhävs genom profilerade lister. På översidan tre dymlingar eller hål efter dylika, som visar, var prydnadsgavlar har varit fästade. Två står nu, som sagt, på nuvarande predikstolens tak (fig 44), den tredje ligger lös i tornet, synlig i fig 29, av furu, längd 66 cm, höjd 34 cm. Den har i mitten en rokokokartusch med tvärreflad yta, i övrigt blad, rocailler, musslor och voluter. Spår av vit kredering, ljusblå, grå, svart och olivgrön färg samt guld. Gavlar-na tillkom 1775, då And G Wadsten (not 34) renoverade predikstolen. Ahlqvist skrev av följande inskrift, innan ljudtaket 1836 sattes upp i Nya kyrkan: »År /

1775 / renoverades denna prädickestol / med förgylning-ar samt gjordes dessa Cartouscher / nya och tilsates under kyrkoherden H^r. Abraham / Fornanders tid af Provintie målaren / And. Georg Wadsten i N. Gerslösa. / Lärog. And. Jöransson. P. Sjöberg».

Ljudtakets sarg hade en inskrift i kursiv: »*Nisintus (=Nisi intus) sit praedicat frustra, dicentis lingua laborat. Hieron. Conf. 2. Petr. v. 21. Anno 1699*» (=»Om icke han [den helige Ande] bor i hjärtat, predikar och mödar sig förkunnarens tunga fåfängt. Hieronymus. Jfr 2 Petr. v. 21. År 1699.» – Ahlqvist 2:1, s 255).



Fig 45. Kyrktagningspall av furu, 1600-talet, senare troligen använd som straffpall. Foto R Boström 1979.

Pine churching-bench, 17th century, later probably used as pillory.

Ljudtaket och inskriften är nu övermålade med ljusgrå färg, sannolikt när man 1836 placerade predikstolen i Nya kyrkan, men inskriften skymtar fortfarande i relief genom färgen. Även på undersidan är ljudtaket målat med grått, liksom sargen, som har ljusblå och förgyllda profiler.

Predikstolen var placerad i långhusets sydöstra hörn med trappa utmed triumfbågens södra vederlag och uppgång invid triumfbågen (fig 1, 23). På dörren fanns en versifierad inskrift: »Följ mig upp och följ mig neder / Hiertans Jesu jag tig beder» samt på dörrkrönet (fig 30f) ett par ord ur Jesaja 58: 1: »Ropa trösteliga / Esa. 58: v. 1». Mitt på samma överstycke en uppslagen bok med delvis skadad inskrift: »Genom / Mosen är / Lagen ...» samt »Christum. Joh. 1: v. 17» (Jfr Ahlqvist 2: 1, s 255). På boken vilar en nattvardskalk, omgiven av en strålkran och under dem ligger Lagens korslagda tavlor. Allt omramas av blommor, blad, voluter och rocailler. Rokokoformerna visar, att dörrkrönet i likhet med prydnadsgavlarna är skulpterat av A G Wadsten 1775. Citatet ur Jesaja brukar ofta användas på predikstolar, t ex de i Böda och Källa nya kyrka (Öl I: 2, s 144 samt I: 4, s 396f).

Timglas: 1. Med två glas, inköpt 1640 (räk) och omnämnt 1713, då det beskrevs som gammalt och odugligt (inv). – 2. Med fyra glas (fig 91), skänkt 1765 av makarna Brauner (not 44), se Nya kyrkan.

Bänkar, brudbänk, kyrktagningspallar

Kyrkans äldsta kända bänkar byggdes 1637. 1713 var de fördelade i tre rader, den norra och mellersta för kvinnorna, södra raden för männen (bänkl). Senare gjordes ett enda, brett kvarter av de båda kvinnoraderna (fig 1, 23). And G Wadsten målade bänkarna 1775. I början av 1800-talet var hela kyrkan fylld med bänkar, inte bara i långhuset, utan ända ute i västtornets bottenvåning och på båda sidor i koret (fig 1, 23). På de båda läktarna (se nedan) fanns också bänkar, men ändå var trängseln i kyrkan stor.

Brudbänkar: 1. Av okänt utseende, omnämnd 1705, då det anskaffades brokig kattun för brudstolens klädsel (räk). Ersatt med en ny 1780. – 2. Av trä, tillverkad 1780 och målad 1788 (fig 34, se Nya kyrkan).

Kyrktagningsbänkar: 1. Av omålade furu (fig 45), med ryggstöd, obekvämt smal sittbräda samt fotstöd. Gavlar och armstöd sågades ur samma stycke. Längd 90 cm, höjd 107 cm. 1600-talet? Kanske identisk antingen med »1 Bänk med pall av furu» eller med en pliktspall, vilka båda finns upptagna i inv 1804. Sedan en ny kyrktagningsbänk (nr 2) anskaffats, är det nämligen tänkbart, att nr 1 användes som pliktspall.

2. Målade furu (synlig i fig 29), formad som en låda med två gavlar och en långsida samt framåtlutat säte med S-format handgrepp utsågat mitt i sittbrädan, som har profilerad kant. Kortsidornas nederkant insvängda till små fötter. Senare har gavlarna skarvats nedtill (ena skarven bevarad). Målade med rödbrun färg, på sidorna dekorerade med rokokoornament, lika en tyllspets, i gulnade vit färg. Längd 148 cm, den ursprungliga höjden har varit 32 cm, vänster gavel påökt till 39 cm höjd. 1700-talet. Första gången upptagen i inv 1804: »1 st. pall, brukas vid Kyrktågning» och troligen dekorerad av Johan Henrik Wadsten (not 35), färgen och utsmyckningen liknar nämligen den på brudstolen (fig 34).

Försvunna är däremot två bokstolar,⁵⁵ tillverkade 1764 (räk), samt eventuellt också en pliktspall, upptagen i inv 1804 (se ovan).

Läktare

Kyrkan hade två läktare. Den äldsta, i väster, var byggd före 1677. Den användes nämligen detta år för tröskning, emedan fienden bränt ned gårdarna, så att ingen loge fanns för tröskning av den lilla säd, som



Fig 46. Gårdby kyrka. Pannåer från en läktarbröstning, målade 1777 av And G Wadsten för Gårdby gamla kyrka och senare infällda i nya kyrkans bänkfasad. Pannåerna visar, hur orgelläktarens fasad i Runsten var dekorerad. Se fig 23. Foto R Boström 1973.

Gårdby church. Panels from a gallery railing, painted 1777 by And G Wadsten for Gårdby old church, and later placed on the backs of the pews in the new church. The panels show how the façade of the organ gallery was decorated in Runsten. See fig 23.

fienden lämnat kvar. Den västra läktaren, som också kallades den nedre, var lägre än den norra.

Norra läktaren (fig 23) uppfördes i enlighet med ett beslut 1696 och var färdig 1697. Den sträckte sig utmed norra långhusväggen till den östliga pelaren samt i söder till norra bänkkvarterets fasad (se den prickade linjen i fig 1).

1708 får mästare Anders Biörck (not 22) från Vimmerby betalt för bl a bägge kyrkoläktarnas anstrykning och målning (st prot och räk).

En läktare – vilken anges inte – pryddes med vackra målningar 1749 (räk), sannolikt av Anders Dahlström dä (not 45), som samma år försåg kyrkan med en altaruppsats (fig 29ff).

Båda läktarna dekorerades 1775 av provincialmålaren And G Wadsten (not 34). På läktarbröstningarna var Kristus och tolv apostlar målade inom förgyllda ramlistor (antydna i fig 23). »På nedra (västra) Läktarens list» var målade en inskrift, som dels närmare beskrev kyrkans inre renovering 1775 (se ovan, Byggnadshistoria, period IX) dels en versifierad text, som rörde de av Wadsten samma år utförda apostlamålningarna: »Si IESUS sjelf med tolf Apostlar sina, som visat oss den väg, som rätt till Himlen går. Göm deras ord och låt vår lydning skina, I sanner tro och Jesu lefnads spår. Försonings ord Gud låtit Oss predika, Wi löfte fått om nåd och salighet; ack låt Oss göra ett och utan uppskof fika, Att sälla bli i tid och evighet» (Inv 1830). – Av allt att döma fördelades apostlaserien på

båda läktarnas fasader, de kan inte ha fått plats på endast den norra (fig 23).

I samband med rivningen av Gamla kyrkan såldes bl a de gamla läktarspeglarna till flera personer i socknen, bl a till åldermannen Abram Bengtsson i Bjärby. När fyrmästaren Adam Sidén (not 24) år 1872 bodde hos bonden Olof Olsson på hemmanet nr 9 i samma by i samband med undersökningen av resterna efter S:ta Margaretas kapell (ÖI II: 6, under utgivning), såg han några av dessa tavlor, som då fanns på gården och beskrev dem utförligt:⁵⁶ »9 st. Oljefärgstaflo målade på trä, föreställande Frälsaren med globen i högra handen, Johannes med kalken och en ringlad orm derpå samt boken under den venstra armen, Batolomeus [=Bartolomeus] med höjd bila i den högra handen med eggen svängd åt sitt ansigte, Simon med sågen i den högra stödjande sig med den venstra armbågen på en murad afsats, Jakobus med stafven i den venstra handen, Simon med spjutet, Mathias med bilan flyttad och eggen vänd ifrån sig, Andreas stödjande sig med högra armbågen mot krysset af en såg-bock. Petrus med nycklarne i den högra handen och templet framom sig de öfriga af taflorna 4 st. äro skadade. Vid rifning af Runstens gamla kyrka såldes dessa tavlor för 20 Rdr taflorna äro temligen bibehållne (och försedda med ramar hvilka varit förgyllda) samt varit väl målade tavlor från en äldre tid».

Taflorna synes ej vara bevarade. Efterforskningar under 1978–1980 har nämligen inte givit något resultat.



Fig 47. Dopskål av tenn, tillverkad i Karlskrona 1775 av Johan Henrik Bodecker. Foto R Hintze 1979.

Pewter Christening bowl, made by Johan Henrik Bodecker, Karlskrona, in 1775.

Man kan dock få ett begrepp om målningarnas utseende i Gårdby kyrka, som har delar av en apostlaserie, målad av Wadsten 1770 (fig 46).

Ingen orgel är känd i Gamla kyrkan.

Nummertavlor

1–2. Två nummertavlor av trä är upptagna i tillägg till inv 1713, den ena med blecksiffror, den andra, som var inköpt 1749, med mässingssiffror. Mässingssiffrorna är bevarade i stor utsträckning, men inte tavlorna. 1749 (räk) anskaffades 40 st mässingssiffror, troligen av mästern Hindrich Werner (not 111 a), som samma år levererade en ljuskrona (fig 110). 50 st mässingssiffror inköptes 1776 (räk) av mässingsslagaren Urberg i Kalmar. I södra kistan i sakristian förvaras ett antal välformade mässingssiffror i drivet arbete. Höjd ca 14,5 cm. – 3–4. Ett par nummertavlor av trä på höga ståndare av samma material. Tavlornas mått: 103×42 cm, ståndarnas höjd 138 cm, sammanlagd höjd 241 cm. Tavlorna har upptill rundbågiga överstycken och är inramade. Innanför ramens rundbåge är en liten bård av rundbågar målad med samma gula färg som på ramarna. I övrigt svarta. På tavlornas baksidor är inskrifter inprickade med ett vasst verktyg. På den ena: »1815 / N P S» med kursivstil, på den andra: »18 N:P:S: 30». Sneda tråklossar på tavlornas baksidor visar, att de varit fästade vid något, kanske vid läktarstöden i Gamla kyrkan.

Dopredskap

Den medeltida dopfunten (fig 93 ff) står i Nya kyrkan och beskrivs nedan. Den stod i vapenhuset 1827 (Ahlqvist 2: 1, s 258). – Till funten gjordes 1698 (räk) ett brädlock, som fanns kvar till 1740: »Intet brädlock varit sedan 1740» (inv).

Dopfat och dopskålar: 1. I slutet av 1500-talet fanns en »funt Ketell» (PB vis), också upptagen i inv 1663, men bortrövad av fienden 1677. – 2. En »kiettel» av mässing, upptagen i inv 1713. – 3. Dopskål av tenn med lock och grepe (räk), fortfarande bevarad (fig 47). Den är rund, med löst lock. Skålen har platta handtag, upptill avslutade med en rund skiva. Avbrutna rester av en bandformad grepe är fästade mellan handtagen och skålen. Locket är högt och tillplattat. Diameter 19,2 cm, utom handtagen, höjd med lock 13,5 cm. Enligt otydliga stämplor tillverkad i Karlskrona 1775 av Johan Henrik Bodecker.⁵⁷

Nattvardskärl, brudkrona m m

År 1566⁵⁸ ägde kyrkan »2 kalker och disker vogh – 44 lodh. Änu ähr till Ronnestens kyrkio en kalk ovägin som icke var tillstädes då det andra blef väget» (den sistnämnda sannolikt en sockenbudskalk, som ju förvarades i prästgården).

I slutet av 1500-talet fanns
»Kalk Förgylt mz al sin behör – 1 ste
Huit Kalk lithen mz sin behör – 1 ste

Thenn flasker – 2 ste» (PB vis). En av de båda år 1566 nämnda kalkarna fanns alltså inte kvar på 1590-talet; däremot var sockenbudskalken bevarad och två tennflaskor hade tillkommit.

Under kriget 1677 förlorade kyrkan många föremål, vilka hade varit upptagna i inv 1663, bla en »kalk förgylt med paten» och en liten sockenbudskalk. I stället anskaffades 1683 en ny kalk med paten (fig 99). Två fyrkantiga tennflaskor togs också av fienden och ersattes 1685 med två tennflaskor om två kannors rymd. En av dem såldes 1775, »då den aldrig bruktes» (tillägg i inv 1774). Likaså tog fienden 1677 två tennstop, ett större och ett mindre. 1685 anskaffades i stället ett tennstop. Två glasflaskor utan skruvar bortrövades också av fienden.

Följande oblataskar är kända: 1. Av svarvat trä, troligen masurbjörk, en sk låsask (fig 100), låg, rund och väl bevarad. Diameter 18 cm. 1600-talet. – 2–3. Av silver, tillverkade 1706 och 1772 (fig 100), se Nya kyrkan.

En vinkanna (fig 101 ff), inköpt 1715, se Nya kyrkan.

Sockenbudskalkar: 1. Upptagen i PB vis, av okänd ålder. – 2. Tillverkad, jämte tillhörande paten, omkring 1670 av två silverskedar. Den lämnades kvar av fienden 1677. – 3. »Förfärdigades» 1697 av mästare Hans Olofsson (Sturk).⁵⁹ Troligen ingick i denna silvret från nr 2. Ett fodral anskaffades samtidigt (fig 104). Troligen är det Sturks kalk med paten, oförgylld, vägande endast $5\frac{1}{2}$ lod, som är upptagen i inv 1713. Endast en sockenbudskalk omtalas nämligen i detta inv. Den brann upp 1786 vid en eldsvåda i komministergården i Dyestad (st prot). – 4. Tillverkad av Petter Britt⁶⁰ och skänkt 1732, se Nya kyrkan, sockenbudskalk nr 1 (fig 104). – 5. Som ersättning för nr 3 gjordes en ny 1786 av J P Britt⁶¹ (st prot). Den vägde $10\frac{1}{2}$ lod. Samtidigt anskaffades ett fodral. Lämnades 1884 i utbyte vid nattvardskalkens reparation.

Vinflaskor av glas: 1–3. Av grönt glas, varav två möjligen redan är upptagna i inv 1663, »uthan skrufvar», och Inv 1830. 1904 har antalet stigit till tre (inv). Man får då också veta, att de rymde 2 kannor (=5,2 l), men att de var odugliga och skulle avföras ur inv. Även inv 1917 nämner dem, med den anmärkningen, att de delvis var spräckta. Nu återstår en enda (fig 48), av blåst glas, mycket bukig, men tillplattad och med lång, smal hals. Höjd 35 cm. 1700-talet. – 4–5. Av ofärgat glas, rymmande 4 kannor (=10,4 l), första gången upptagna 1830 (Inv). Ej bevarade.

En brudkrona av förgylt silver, prydd bla med oäkta, färgade stenar, änglar och hängande löv, inköptes 1686 (inv). Den vägde 68 lod (ca 898 g) och repar-

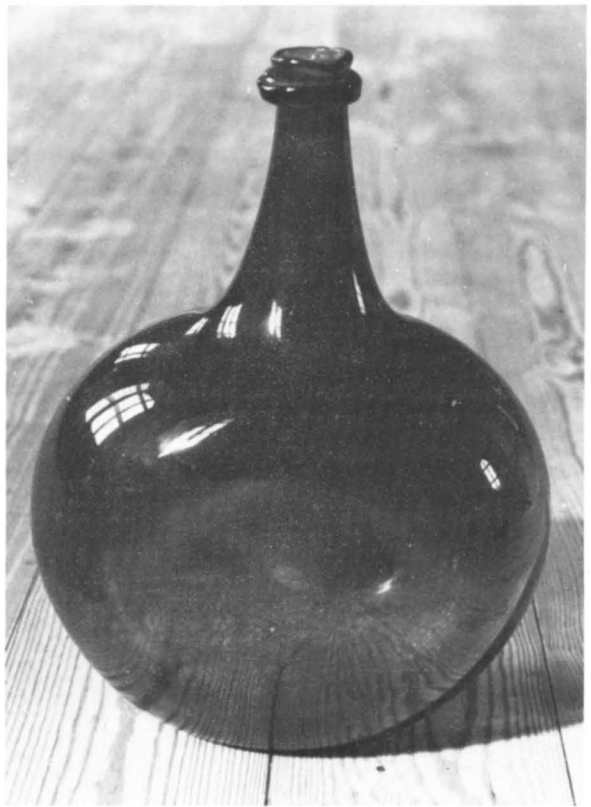

Fig 48. Vinflaska av grönt glas. 1700-talet. Foto R Boström 1980.

Green glass wine bottle. 18th century.

rades bla 1727 av mästare Hellberg⁶² (räk), 1769 av mästare Witte⁶³ samt 1803 (räk). Brudkronan saknade 1712 »1 steen, en lijten spitz eller tagg, samt ett änglahuvud af silfwer» (inv). Den byttes ut mot en ny 1869 (se Nya kyrkan, fig 106).

Till brudkronan tillverkades 1701 en ännu bevarad, rund kopparask med en ros i drivet arbete på locket (fig 107). Den saknade till att börja med lås och nyckel. Diameter 26,5 cm.

Beträffande bröllopseder i socknen, se nedan under Textilier.

Rökelsekar

Ett »eldkar» fanns kvar ännu i slutet av 1500-talet (PB vis).

Ljusredskap

I slutet av 1500-talet ägde kyrkan

»Koppar staka – 4 st» (PB vis).



Fig 49 a–b. Antependium (nr 3) av ursprungligen svart, numera brun sammet med silverapplikationer och knyplad silverspets, tillverkat 1773. Foto R Hintze 1981.

a–b. Antependium (No. 3), originally black, now brown velvet with silver laces and embroidery, made in 1773.

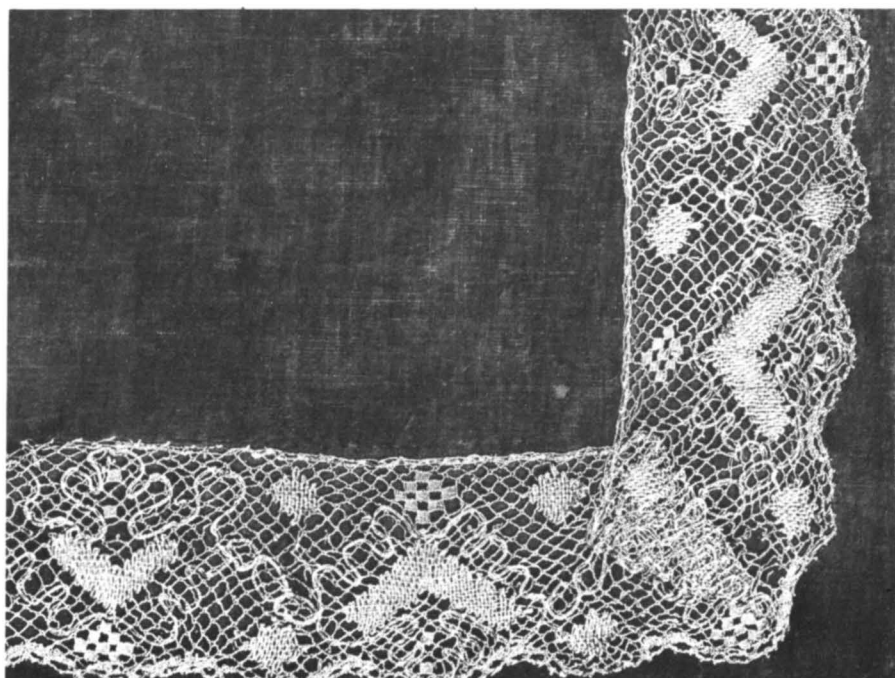

Av dessa återstod 3 st 1663 (inv), men togs av fienden 1677. Två av dem var förgyllda (räk, st prot samt Ahlqvist 2: 1, s 205).

Fyra ljuskronor av mässing från 1700-talet (fig 108 ff) samt två av svarvat trä med ljusarmar av järn, upptagna i inv 1804 och 1830, hänger i Nya kyrkan och beskrivs nedan, liksom en ljusstake av mässing från 1600-talet (fig 111), ett par av driven mässing (fig 111), upptagna i inv 1830 samt tre par ljusstakar av tenn från

1600- och 1700-talen (fig 111).

Bland ej bevarade ljusredskap kan bli också nämnas en lykta, skänkt 1836 av glasmästaren Håkan Andersson, ett par ljusstakar »af metall», dvs gjuten mässing, för ett ljus samt ett par ljusarmar av glas på läktaren (inv 1830).

Två ljussaxar av mässing, identiskt lika, inköptes 1803 (räk), längd 16,5 cm resp 14,5 cm (den kortare ena skänkel är nämligen avslagen). På den kortare

saxen ingraverat med kursivstil: »I:A:S:» samt inpusat ett oläsligt ord, årtalet 1800 samt »Runsten».

Textilier

I slutet av 1500-talet ägde kyrkan ett stort textillförråd:

»Messehacklar mz sin tillbehör – 2 ste

Ännu messe hacklar mz sin behör gamle 4 st.

[siffran 4 senare ändrad till 3]

kor Kåpa gammal 2 ste

röklin⁶⁴ – 1 ste

Handkläde – 2 ste

Altar list – 1 ste

Antependium golt af Damask – 1 ste» (PB vis).

Ordförklaringar, se not 64. – Korkåpan var enligt inv 1663 av taft.

1645 vid nyåret gav majoren Abraham Larsson (Cronhiort, not 66) »it stycke guld om 2 R dal och en messahake af grönt damast mz mässesärken till kyrkan i Runsten, förmodeligen såsom Testamente efter sina barn» (RM, s 282, citat ur »gamla Kyrkoboken», fol 38).

Till det som danskarna rövade bort 1677 hörde bla en mässhake av röd, blommerad sammet, en annan av röd plysch med kors av silvergaloner, korkåpa av grön damast med röda taftlister omkring samt ett altarkläde av rött sars med silvergaloner, också beskrivet som »Gammalt altarkläde brokot» (inv 1663).

Antependier: 1. »Golt af Damask», se ovan. Ej bevarat. – 2. Av rött siden, skänkt av änkeprostinnan Lippius i testamente efter hennes make (not 12). Den var prydd med initialerna S.L. (=Stephan Lippius) och C.B. (=Catharina Brehmer, not 12) samt årtalet 1698. Ej bevarad. – 3. Av ursprungligen svart, nu brun sammet, trasig och bleknad, upptill och på sidorna kantad med en 9,5 cm bred, knypplad silverspets, kallad »silvergramand» i Inv 1830 (fig 47). Mitt fram ett latinskt kors av bred silvergalon, omgivet av årtalet 17/73. Fodret borta. Nuvarande mått: 94×155 cm.

Kalkkläden: 1. »Ett med silke stickat» samt 2. »Ett uthan silke» (inv 1663) tagna av fienden 1677. – 3. Av brunt silke, broderat med guldtråd, upptaget i inv 1713, men försvunnet före 1830 (Inv). – 4. Av ljusrött, bleknat siden (»sidensars») med blomsterbroderier i schat-térsöm och märkt »I.H.S. /Christina M/agdalena/Törngren [not 44] Anno 1749». Kantat med »gula

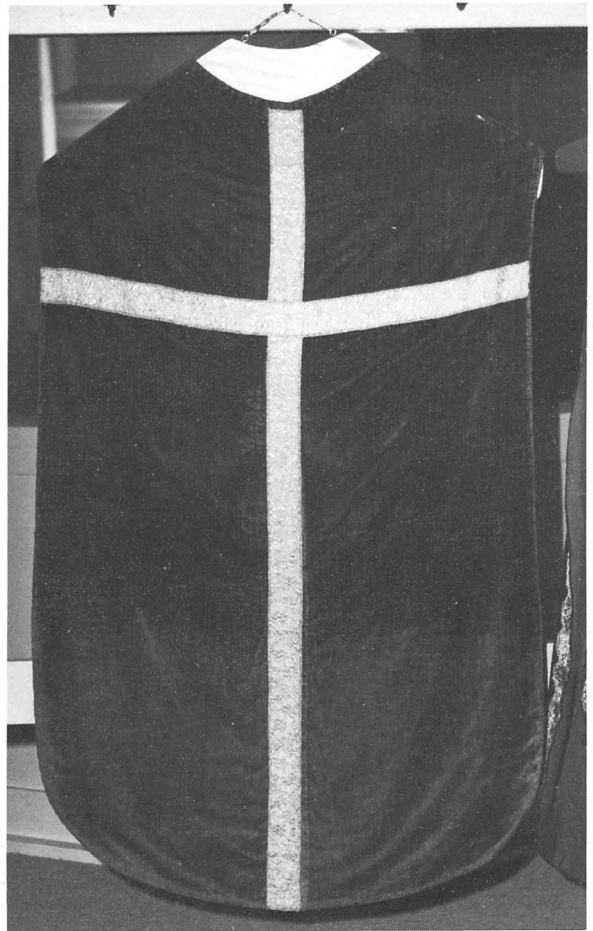

Fig 50. Mässhake av karmosinröd silkessammet med kors av guldgalon, anskaffad 1698. Foto R Boström 1980.

Chasuble, crimson silk velvet with a cross of gold lace, purchased in 1698.

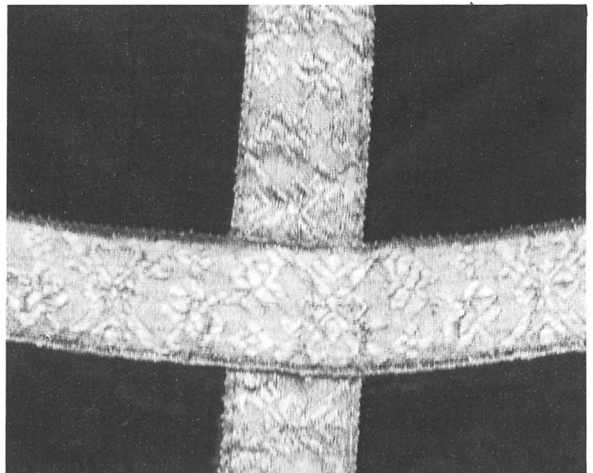

Fig 51. Detalj av korset på mässshaken i fig 50. Foto R Boström 1980.

Detail of the cross on the chasuble in fig 50.



Fig 52. Detalj av fodret i mässshaken fig 50. Naturfärgat linne med tryckt mönster i svart och klarrött. 1700-talets slut. Foto Pietas.

Detail of lining in the chasuble in fig 50. Unbleached linen with a printed design in black and bright red. End of 18th century.

silkesuddar» (inv 1749), dvs silkesspets. Mått: 60×60 cm. Upptaget i Snabbinv, i William Andersons (not 96) manuskript 1936 samt i inv 1968, men ej återfunnet 1979.

Mässshakar: 1–6. Upptagna i PB vis (se ovan). Möjligen var en av dem av blå damast, omgjord till en päll samt en av röd sammet (inv 1663). – 7. Av röd sammet, inköpt 1637. – 8. Av grön damast med röda taftlister omkring, skänkt 1645 (se ovan). De flesta under nr 1–8 uppräknade togs av fienden 1677. I varje fall är ingen bevarad. – 9. »Mässehake af blått sijden Damast» var ny 1685. Ej bevarad. – 10. I inv 1682 infördes en mässhake för 41 daler kmt samt galoner för 25 daler kmt. Ej bevarad. Kan det vara nr 11? – 11. Av karmosinröd silkessammet med kors av guldgaloner på ryggen, inköpt 1698 (fig 50 ff). Foder av tryckt linne med rutmönster. I rutorna är små kvistar med bär inskrivna, tryckt med klarröd och svart färg. Fodret är enligt fil dr Agnes Geijer från 1700-talets slut. Renoverad av Pietas 1951. – 12. Av svart sammet med silverapplikationer (fig 53). På ryggen kors av bred galon, kantad med smal, knypplad silverspets. Runt halsringningen och alla kanter en bred, knypplad spets. Längst ned på

ryggen årtalet 1769 broderat med stora siffror (jfr Kollektredskap, håv nr 1 nedan, fig 54). På framstycket Gudsöga inom triangel. Modernt, svart linnefoder. Sprundet häktas fram med häktor på baksidan. Tidigare med ett par silverspännen, tillverkade samma år som mässhaken av guldsmeden Hans Christian Witte (not 66). Renoverad 1943 och 1957.

Bland de mässkjortor, som kyrkan har ägt, kan nämnas två, upptagna i inv 1663, den ena »af huusläft», den andra »af Slissing eller fint lärft med 2 stora förgylte spennen, som nu borta ähre». De rövades nämligen också av danskarna 1677.

Diskkläden: 1–2. Det ena blårandigt, det andra vitt (inv 1663), togs av fienden 1677. – 3–4. Upptagna 1685, det ena »silkessydt» (inv). Ej bevarade. – 5. »Duuk på Disken, blårandig – 1 st» (inv 1685), ej bevarad.

1769 anskaffades en halmatta framför altaret (räk).

Runstens kyrka har ägt ovanligt många föremål som använts i samband med bröllop. Förutom den i fig 34 avbildade brudbänken och den ovan nämnda brudkronan med dess fodral (fig 107) är följande kända:

Röd, blommig halvssidendamast till en brudkjol, inköpt 1705 (räk), samt en brudtröja av okänd ålder,

Fig 53 a–b. Mässhake av svart sammet med knypplad spets, broderier och applikationer, allt i silver, tillverkad 1769. Foto Pietas.

a–b. Chasuble, black velvet with pillow-lace, embroidery and appliqué work in silver, made in 1769.



tillverkad av svart kamlott (not 64) med fiskben, är båda upptagna i inv 1713, men ströks 1740.

Brudpällar: 1. Omtalad 1663 (inv), gjord av en mässhake »af blått damask», se ovan. – 2. Brokig kattun, dels till en brudpäll, dels till klädsel av brudstolen, inköptes 1705 (räk). Varken nr 1 eller nr 2 är bevarade. – 3. »1 st. grönt Sammetstäcke nyttjas till Brudpäll», inköpt 1777 (Inv 1830), kantad med band och fransar av gult silke; tre kanter framtill och på sidorna nedhänger ca 18 cm. Längd 190 cm, bredd 70 cm. Kallas i Snabbinv felaktigt för altarduk.

Fyra gamla mökvällskappor⁶⁵ finns upptagna i inv 1804, men inte senare. Linné beskrev 1741 bruket av sådana kappor (utan att kalla dem så) och andra bröllopsleder i Runstens socken, medan Åhstrand beskriver, hur kapporna såg ut (not 65).

Votivskepp

Ett skepp, litet och gammalt, är upptaget i inv 1713. Det nytacklades och utsirades med målning 1775 (av Wadsten? st prot) och betecknades även 1804 och 1830 som gammalt. På bakstammen stod »R:E.». – Håkansson nr 738.

Begravningsvapen

1. Över Israel Alexander Cronhiort⁶⁶ † 1644 (fig 55). Den avlidnes vapen är målat på en svartmålad, rektangulär, nedtill profilerad trätavla. Mot mörkgrå fond



Fig 54. Kollektåv av svart sammet med broderier och galon av silver, tillverkad 1769, samtidigt som mässhaken i fig 53. Foto R Boström 1980.

Collection bag, black velvet with silver lace and embroidery, made in 1769, at the same time as the chasuble in fig 53.



Fig 55. Begravningsvapen av krederat och målat trä över Israel Alexander Cronhiort, † 1644. Foto R Hintze 1979.

Mortuary coat of arms for Israel Alexander Cronhiort, died 1644.

avtecknar sig en förgylld hjort och över denna ett rött hjälmtäcke. Därunder en inskrift med förgyllda bokstäver (namnet med antikvaversaler, i övrigt frakturstil). Överst den avlidnes initialer, I.A.C.H., därunder: »A:o 1644 den 15 novemb: åhr den Edle och welbördige ISRAEL ALEXANDER CRONHIORT / saligh i Herranom afsomnat. / D.S.G.G.S.» (=Dessen Seele Gott Genädig Sei.⁶⁷) – Tavlan är fäst vid en bärstång, total längd 133 cm. Tavlands bredd 37 cm.

Vapnet hängde i Gamla kyrkan inne i absiden, norr om altaret, över den sk Cronhiortska barngraven (fig 58C; se nedan, gravsten nr 2), nu på norra korväggen.

2. Av skulpterat, krederat och målat trä (fig 56), över överste Abraham Cronhiort (not 66), f 1604, † 1666. Mot den symmetriska vapensköldens blågrå fond avtecknar sig ännu en sköld av samma form i tunn relief, mot vilken en bronserad hjort avtecknar sig. Hjälmen är grå med förgyllt visir, de krönande hjorthornen bronserade. Mellan dem en öppen, förgylld krona. Hjälmtäckets akantus i guld och silver med röda baksidor. Under vapnet en inskriftstavla med livlig, symmetrisk kontur, omgiven av broskornamentik i silver och något guld. Den nuvarande inskriften tillkom 1775 på initiativ av prosten Abraham For-

nander (not 13) och utfördes troligen av And G Wadsten, som detta år arbetade i kyrkan. Troligen bättrade Wadsten också på målningen. Inskriften, med försilvrad (ljusgrå?) frakturstil mot svart fond, lyder nu: »Kongl: Majestäts / Troman och öfwerste wid Nerikes / och Wermelands Regemente wälborne / Herren Herr Abraham / Larsson Chronhiort».

Den ursprungliga inskriften var mycket längre och återgavs enligt Frigelius på följande sätt: »HANS KONGL. MAJ^{tt}s TIL SVERIJE TRO MAN OCH / TJENARE DEN / ÄDLE OCH WÄLBORNE HERREN, HERR / ABRAHAM LARSSON CHRONHIORT, WÄLBESTÄLT / ÖFVERSTE VID ETT REGIMENTE AF NERKJE OCH WERMELANDS FOOT-FOLK HERRE ... / AF RYSSBYLUND 1604 PÅ ÖLAND AF H 1666.

Vapnet och inskriftstavlan är fästade vid en bärstång. Total längd 290 cm. – Håkansson nr 705. – Begravningsvapnet hängde i Gamla kyrkan över den sk stora Cronhiortska graven i långhusets nordöstra hörn (fig 58E), men är nu uppsatt på norra korväggen.

Gravstenar och gravar inne i kyrkan

1. Gravhäll av grå kalksten, över kyrkoherden Laurentius Andreae⁶⁸ och hans familj 1622 (fig 57). Kom-

Fig 56. Begravningsvapen av skulpterat, krederat och målat trä över överste Abraham Cronhiort, † 1666. Den nuvarande inskriften från 1775. Foto R Hintze 1979.

Mortuary coat of arms for Colonel Abraham Cronhiort, died 1666. Carved wood, covered with gesso and painted.



minister Jonas Linnerus,⁶⁹ † 1772, var också begravd under samma sten (RM s 283). Mått: 195×133×10 cm. I hörnen små sexuddiga stjärnor i relief, formade med passare, inom runda, nedsänkta fält. Hörnrundlarna är förenade med varandra genom smala, upphöjda lister. I övrigt är all ornamentik och text utförda i ristning. Genom S-formade linjer, enstaka eller kombinerade, omges vissa textpartier av ramar, som antyder ett slags inskriftsfält. Upptill en kartusch inom konturtecknad ram med missförstådd beslagsornamentik, buren av smala pilastrar. Stenens yta är upptagen av en lång inskrift med antikvaversaler: IAGH WET AT MIN FÖRLOSARE LEFR / OCH IAGH SKAL PÅ YTERSTA DAGEN VPSTÅ / PHILIP. I: CAPITEL. / CHRISTVS ÅHR MIT LIF / OCH DØDEN ÅHR MIN WININGH. Därunder mellan de smala pilas-

trarna, kyrkoherdens och hans hustrus namn bredvid varandra inom var sin ram: D. LAVRENTIVS / ANDREAE och: [G]VNNIL BER-/GES DOTTER. I mittfältet:

VÅR · BARN · I · CHRISTO · AFSOMNADE
OCH HERVNDER BEGRAFNE
ANDREAS
ANNO OLAVS CHRI ...
16 IACOBVS ZZ
BERGERVS
OLAVS BERGERI
VXORIS FRATER
I COR. XV

Därunder:

THET FÖRGENGELIGIT

VAR I · SNØPLIGHET
 DER I · SKRØPLIGHET
 SÅT IT · NATVRLIGIT
 LEKAMEN

Th om detta:

OFØRGENGELIGIT
 OCH I · HERLIGHET
 SKAL VTHI · KRAFT
 VPSTÅ IT · ANDELIGIT
 LEKAMEN.

Ned till på stenen inskrift i ristning: POST HÑEM VERMIS POST VERMĚ FĚTOR ET⁷⁰ HORROR / SIC IN NON HOMINEM VERTITVR OMNIS HOMO (I översättning: »Efter människa en mask, efter mask stank och fasa. Så förvandlas varje människa till något som icke är människa»). Nederst på stenen dödskalle över korsade benknotor inom en liten cirkel.

Både J H Rhezelius och Ahlqvist har antecknat denna gravsten, som på deras tid låg mitt i kyrkans kor (fig 58 B). Den blev 1836 flyttad ut på kyrkogården och uppsattes 1937 i Nya kyrkans vapenhus (fig 89). — Håkansson nr 700.

2. Gravhäll av grå kalksten, svagt trapetsformad. Längd 196 cm, övre bredd 115 cm, nedre bredd 96 cm. Mitt på stenen ett nästan cirkelrunt fält, omgivet av en smal ram i relief, samt inom detta ett flikigt, symmetriskt blad eller en sköld, också i låg relief (fig 59). Ingen inskrift synlig. — Håkansson nr 737.

Stenen täckte den sk Cronhiortska barngravnen, belägen innanför altarringen i Gamla kyrkans kor (fig 58 C), men ligger nu ute på kyrkogården över den murade Bruseniusgravnen (fig 12: 5).

Barngravnen undersöktes av Ahlqvist i slutet av april 1836, innan den tömdes. Den var endast 2½ aln lång och 1 aln djup, alltså betydligt mindre än den sten, som täckte den, och »murad med tegel invändigt och af tiden nog förfallen» (RM s 8). »Uti grafven funnos 2^{ne} likkistor, en mindre vid Norra och en större vid södra sidan. Bägge syntes vara gjorda på samma gång af goda tjocka furubräder och alldeles lika form. De hafva varit öfverdragne med svart kläde, hvilket nu var nästan förmultnad och affallet, samt långsät kanterne och fogningarne pryddes med påspikade tennlickor [not 52] samt på locket vid hufvudet pryddes med en större fastsatt bläckstjerna. Den större barnkistan ägde 1 al. och 20 tums längd; öfverst på locket lästes, med jernbläcksbokstäfver: I · H · S och vid fötterne ANNO / 1644. Den mindre kistan af 1½ alns längd, ägde alldeles lika inskrift med den förra. Då locken aflyftades, som lågo

alldeles lösa på kistorna, sågs af benen och cranierne som ännu voro någorlunda oskadade, att Barnen varit af 3–5 års ålder.» Det ena barnet var Israel Alexander, vars begravningsvapen hänger i koret (fig 55), det andra var troligen Anders, också död i späda ålder samma år. Ännu en broder, Victor, f 1640, som drunknade 1667, uppges vara begravd i Runstens kyrka 1672, men hans kvarlevor nämns inte av Ahlqvist, varken 1825, 1830 eller 1836.

3. Den sk Stora Cronhiortska gravnen, som saknade gravsten, låg i långhusets nordöstra hörn (fig 58 E) och var endast täckt med två lager plankor, vilandē på bjälkar. I gravnen vilade överste Abraham Cronhiort (not 66), † 1666, hans första hustru Dorothea Wellingk, † 1649 samt deras dotter Christina Helena, † 1650. Ahlqvist beskrev gravnen, dels sommaren 1825 i samband med att plankorna över gravnen byttes ut mot nya (RM s 281 f; publ i 2: 2, s 311), dels vid gravens tömning i april 1836 (RM s 8 f).

Överstens stora, svartmålade kista stod th. Den var »alldeles utan prydnader» och så väl bibehållen, att den kunde upptagas hel. Överstens lik var, liksom de båda andra i samma grav, inlagt i humle. Han »hade varit klädd med en liten rund mössa på huvudet i svart Burgundisk drägt med svarta sammetskor med breda tvärskurna skonäsor». Skelettet visade, att han varit en lång, reslig man. I gravnen låg också två förtenta, åttkantiga järnblecksplåtar med små nubbhål i kanterna, vilka visade, att de varit fästade på kistorna. På den ena »var Chronhiortska vapnet måladt med lefvande färgor och under voro synbara orden ANNO I . . .».

Överstinnan låg tv i en svartmålad kista, insatt i en yttre ekkista. Den senare »hade varit öfverdragen med svart kläde och spikad i kanterne med tennlickor. I denna Ekekista voro grofva ringar. På bägge sidorna voro af jernbleck påsatta orden: DOROTHEA VELLINGK. ANNO 1649».⁷¹ På kistan hade suttit en lös, åttkantig plåt av förtent järnbleck. Den »var sönderfallen i bitar, som af rost voro nära förtärde, har synbarligen haft ett vapen måladt i färgor troligen det Wellingkska». Överstinnan »var klädd med spetsig mössa».

Barnkistan stod vid fötterna på de båda stora kistorna. Den var »alldeles förfallen . . . Den har varit öfverdragen med kläde, svart, och med tennlickor spikad i kanterne. På locket lästes I · H · S ANNO 1650 i utklippta bläckbokstäfver och på bägge sidorna äfven i järnbleck namnet CHRISTINA HELENA». Även barnet hade varit inbäddat i humle, som låg lös i kistan.

Själva gravkammaren »var murad och invändigt rappad ägde blott bredd för 2^{ne} kistor. Kistorna stodo på



Fig 57. Gravhäll (nr 1) av grå kalksten över kyrkoherden Laurentius Andreae och hans familj 1622. Stenen låg ursprungligen i koret (fig 58 B) och komminister Jonas Linnerus, † 1772, var också begravd under samma sten. Foto R Hintze 1979.

Grey limestone slab from the grave of Laurentius Andreae and his family, 1622. The stone was originally in the chancel (fig 58 B), and the parish priest Jonas Linnerus, died 1772, was buried under the same stone.

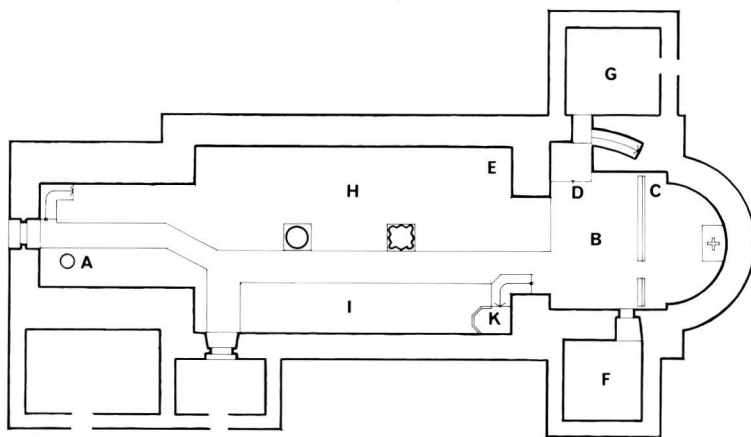

Fig 58. Placering av gravar mm i Gamla kyrkan. Skala 1:300. R Boström och G Wirén 1980. A. Brunn. – B. Laurentius Andreae familjegrav. – C. Den cronhiortska barngraven. – D. Fogdegraven. – E. Stora cronhiortska graven. – F. Daniel Brusenius' familjegrav. – G. Olaus Svebilus' familjegrav. – H. Kvinnobänkar. – I. Mansbänkar. – K. Predikstol.

Arrangement of graves, etc in the old church. A. Well. – B. Laurentius Andreae family grave. – C. The graves of the Cronhiort children. – D. Bailiff's grave. – E. The large Cronhiort family grave. – F. Daniel Brusenius family grave. – G. Olavus Svebilus family grave. – H. Women's pews. – I. Men's pews. – K. Pulpit.

3^{ne} grofva flata jernstänger, som lupu tvärt öfver grafven af denna skapnad» (Ahlqvists teckning återges i fig 60).

4. Av röd kalksten, rikt skulpterad och av god kvalitet, men utan inskrift (fig 61), sedan 1937 uppsatt i vapenhuset (fig 89). Mått 181×122×10 cm. Håkansson nr 737. – Kompositionen utgörs av tre kartuscher över varandra. Den mellersta är ett nästan cirkelrunt fält inom en lagerkrans. De båda andra kartuscherorna omges av yvig brosk- och beslagsornamentik. I hörnen dubbla rosor. Omkring mittpartiet en illusoriskt utförd, makaber ornamentik, sk Vanitas-(förgängelse-)symboler, dödskallar med timglas på hjässan, samt korslagda benknotor, upphängda i band. Stenar med identiskt lik komposition finns bl a i Böda kyrka (Öl I: 2, fig 42 och 94), vid Bo gård, Bredsättra sn (Öl II: 4, s 19), på Råpplinge kyrkogård (Håkansson nr 767?) samt på Gamla kyrkogården i Kalmar (Sm III: 3, fig 263 a–e), samtliga från 1600-talets mitt.^{71a} Det sist nämnda exemplet kan ge en anvisning om stensemästaren: den är nämligen lagd över den kände Basilius Goltsmitt dä, † 1653, kanske egenhändigt huggen av honom själv för hans samma år avlidna hustru. Även Basilius' söner, den ene hans namne, den andre vid namn Johan, kan tänkas ha utfört stenen.

Stenen i fig 61 låg av allt att döma ursprungligen över

den sk Fogdegraven vid klockarestolen i koret (jfr fig 58 D), intill eller rakt under triumfbågen. Graven »inrättades av befälningssmannen Nils Jönsson Ståle,⁷² som köpte den av kyrkan 1671 för 5 rdr specie». Den reparerades 1742 (räk). Nästa ägare var kyrkoherden Andreas Brauner (not 44) som 1753 betalade 10 dlr smt för graven. 1760 2/7 erlade kyrkoherden ytterligare 30 dlr smt, av allt att döma med anledning av första hustruns död den 5/6 s å, och begärde ett köpebrev av församlingen, »med det förord och gjorda öfverenskommelse och slut med försambl neml^{da}: att Kyrkan skall vara hädanefter och i alla tider skyldig att hålla denna hans köpta graf vid makt och att Kyrkian eller försambl. icke skall tillåtit vara, i anseende till denna gåfva, att sälja denna graf till någon, eho den vara må, eller lägga någon annans lik deri: icke heller skall någon af H^r Probstens Brauners och thess sal. Hustrus anhörige äga någon arfsrätt uti thessamma, på thet ingen skall rubba theras döda» (Avskr av Ahlqvist, RM s 184). – Håkansson behandlar Fogdegraven under nr 723 utan att sätta den i samband med någon gravsten.

Ahlqvist beskriver graven, då den öppnades 1828 (RM s 284): »... grafven var inuti väl kalkrappad; aldeles öppen och stenen hvilade på 2^{ne} balkar, som gingo långs åt grafven i Ö. och W. ... Kistorna hafva

ringar; men tecken till hufvud eller fotplåt finnes icke. De 2^{ne} voro alldeles lika, rödbruna (troligen hafva de varit gulmålade då de nedsattes i grafven) säkerligen Prosten Brauners och den sista Prostinnan (Anna Bergstedt)».

Graven öppnades åter 1836 och uppgavs då innehålla tre större och en barnkista. »Kistorna voro helt och hållet förfallne, utom den ena, som stod närmast klockarestolen, som väl ännu var sammanhängande; men ganska bräcklig. De hade alla varit af ekbräder; men helt tunna och med mycket listverk. Grafven hade varit så trång, att för att kunna rymma dessa 3^{ne} större kistor hade den som stod vid S. sidan i grafven måst omvändas, så att det liket hade hufvudet mot öster och fötterna åt väster. Af Likklädslen var allt förfallet och inga plåtar eller dylikt funnos; endast ringar» (RM s 9). Ahlqvist förmodar, att den tredje och smalare kistan tillhörde prostens första hustru, Christina Magdalena Törngren, som dog 5/6 1760 (RM s 284), en knapp månad före 2/7, då överenskommelsen angående grafven träffades med sockenstämman (se ovan). – Vem barnkistan tillhörde, nämner han inte. Inte heller vet vi, vart Fogdegravens ursprungliga kista tog vägen.

5. Gravhäll av grå kalksten (fig 62) över kyrkoherden Daniel Brusenius (not 11) och hans hustru Anna Lippia, anskaffad 1704, medan de ännu var i livet. Mått: 230×170×10 cm. (Håkansson nr 710). – Den rikt skulpterade hällen är indelad av tre tvärställda kartuscher, en liggande oval i mitten samt upptill och nedtill två liggande rektanglar med inskurna hörn, alla tre inramade av blad- och bärguirlander i ganska hög relief. En liknande guirland följer stenens kanter. Keruber, druvklasar och ringlande band med tofsar fyller ut ytorna mellan kartuscher. Ur ett moln i den mittersta kartuschen sträcker en hand fram en uppslagen bok, på vilken inskriften omkring detta fält syftar: »Jehova» (med hebreiska bokstäver). JAG ◊ SKALL ◊ ICKE ◊ VTH ◊ SKRAPA ◊ HANS ◊ NAMN ◊ AF ◊ LIFSENS ◊ BOOK. Denna text består av vackra antikvaversaler i relief. – Den övre kartuschen saknar inskrift. – På den nedre kartuschen med antikvaversaler i relief: DETTA GRAFTÄCKE / KOS[TADE PASTOR I RUNST]JEN / DANIEL BRUSENIUS OCH DES / KÅ[RA HUSTRO ANNA LIPPIA] / D. 12 APRIL ANNO 1704 (läsningen efter Ahlqvist mfl). – Gravstenar med liknande komposition och detaljbehandling finns bla på Kalmar gamla kyrkogård (SvK Sm III: 3, tex fig 268, 274 och 283).

Stenen låg ursprungligen över en murad grav i södra sakristian (fig 12: 5; 58 F), nästan mitt i rummet, omgiven av ett vackert golv av slipad kalksten. På Ahlqvists tid låg ett trågvägg över stengolvet. När grav-



Fig 59. Gravhäll (nr 2), som täckte den skronhiortska barngravens innanför altarringen i Gamla kyrkans kor (jfr fig 58 C). Detalj av mittpartiet. Nu på kyrkogården, över den murade Bruseniusgraven (fig 12: 5). Foto R Hintze 1979.

Grave slab (No. 2) that covered the grave of the Cronhiort children inside the altar ring in the chancel of the old church (cf fig 58 C). Detail of middle section. It now lies in the churchyard over the Brusenius grave (fig 12: 5).

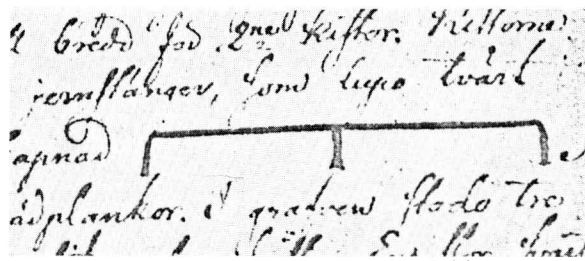

Fig 60. Stora cronhiortska grafven, järnställning. Teckning av A Ahlqvist 1836 (RM, VaLA).

The iron stand for the large Cronhiort family grave.

stenen i samband med gamla kyrkans rivning flyttats ut 14/4 1836, »befanns grafven öppen och murad med rappning på sidorna och trappgång åt Sacristidörren. I grafven befunnos 5 stora likkistor av hvilka 3^{ne} voro alldeles förfallne dock syntes att de ägt ringar. 2^{ne} Ekekistor voro med utmärkt vackra beslag af järnbläck vid ringarne. En större furukista ägde inga ringar; men ett svart kors, måladt på locket. I denna, som stod öfverst syntes svepningen af svart sidenmössa på hufvudet och under mössan en linnerebba kantad med



Fig 61. Gravhäll (nr 4) av röd kalksten, troligen huggen av någon i kretsen omkring den kände stenhuggaren Basilius Goltsmitt d ä och hans familj. Stenen saknar inskrift, men låg i Gamla kyrkan troligen över den sk Fogdegraven (fig 58 D), inrättad 1671 av befallningsmannen Nils Jönsson Ståle. Nu i vapenhuset (fig 89). Foto R Hintze 1979.

Grave slab (No. 4), red limestone, probably cut by someone in the vicinity of Basilius Goltsmitt, sen., the well-known stone-cutter, and his family. There is no inscription on the stone but it lay in the old church, probably over the so-called bailiff's grave (fig 58 D), arranged 1671 by Nils Jönsson Ståle. Now in the porch (fig 89).



Fig 62. Gravsten över kyrkoherde Daniel Brusenius och hans hustru Anna Lippia, anskaffad 1704. Låg ursprungligen i Gamla kyrkans södra sakristia (fig 12: 5, 58 F). Nu uppställd i vapenhuset (fig 89). Foto R Hintze 1979.

Slab over the grave of the parish priest Daniel Brusenius and his wife Anna Lippia, purchased in 1704. The stone lay originally in the S vestry of the old church (fig 12:5, 58F), and now stands in the porch (fig 89).

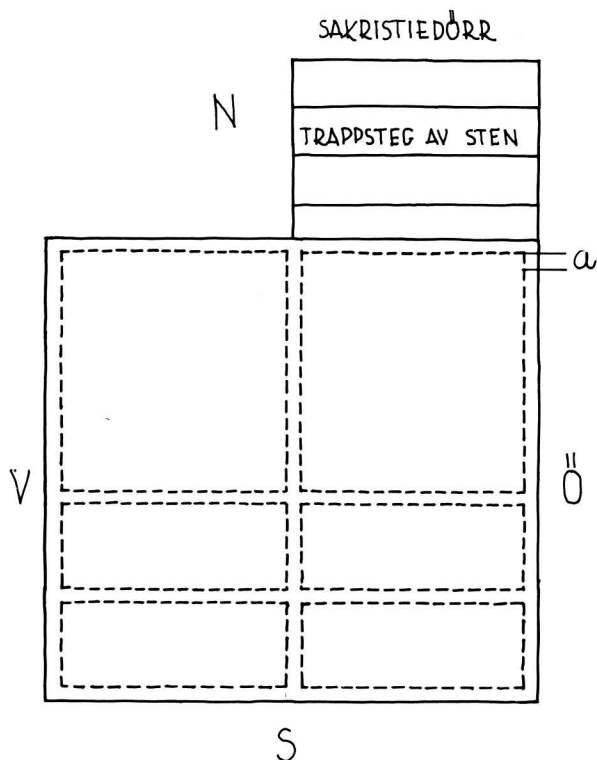

Fig 63. Plan över Brusenius-graven, nu söder om kyrkan (fig 12:5, 58 F). Renritning efter Abraham Ahlqvists planskiss 1836 (RM, VaLA).

Plan of the Brusenius grave, now S of the church (fig 12:5, 58 F).

spets, trol^l var denna prostinnan Brusenii kista. 2^{ne} medelmåttiga halvväxta barnkistor, klädde med glitterblommor och dessutom 5 små barnkistor. Således voro säkerligen i denna graf: Stora kistor – 5. / Medelmåttige – 2. / Små Barnkistor – 5. /tillsammans/ 12 likkistor» (RM s 6).

Senare samma år, den 7/9 »upprensades ... Sacristi-grafven ... och befanns den utgöra en grafkällare av följande ungefärliga utseende: [Ahlqvists skiss återges i fig 63]. Gången ned i källaren har varit tätt inom gamla Sacristidörren med murade trappsteg. Källaren ägde ett slätt flisgolv. Vid trappan gick ett muradt rör a) som ledde upp i fria luften. Källaren var omkring 4 ½ alnar i fyrkant. Öfver källaren voro ekebalkar lagde, såsom puncterings utvisar och på dessa balkar hvilade Bruseniska grafstenen» (RM s 22 f). Som redan är omtalat (kap Kyrkogården) är gravkällaren bevarad (fig 12:5), men täckt av den sten som ursprungligen låg över den sk Cronhiortska barngraven (nr 2 ovan, fig 59). Brusenius-stenen låg 1836–1937 på kyrkogården,

numera är den uppställd i vapenhuset (fig 89 c).

6. Gravhäll av grå kalksten över kyrkoherden Olaus Svebilus,⁷³ hans hustru Brigita Göthe och deras dotter Catharina Elisabet (fig 64). Mått: 200×131×10 cm. Rikt skulpterad med stora dubbla rosor i de övre hörnen (de nedre hörnen bortslagna). Utmed kanterna inskriftsband (utan text) mellan lågerhuggna band. Innanför dem en lagerkrans med inskurna hörn, innanför denna en inskrift med djupt inhuggna versaler: HAC · URNA / CONDUNTUR · / SACRORUM · / RUNSTENENSIIUM · / ANTISTES · / OLAUS · SVEBILIUS · / ET · / HONESTISSIMA · MATRONA · / BRIGITA · GIÖTHE · CUM · PROLE · / CATHARINA · / ELISABET · / [SVE]-BILIA/ANO.1727 (=I denna grav gömmes föreståndaren för helgedomen i Runsten Olov Svebilus och den ärbara frun Brigita Giöthe med dottern Catharina Elisabet Svebilus. År 1727.).

Graven inrättades 1729 i norra (gamla) sakristian »med församlingens bifall» (st prot 1/5 1729) för kyrkoherde Svebilus och hans familj (fig 58 G). Vi känner den väl, tack vare Ahlqvist: »Grafven är aldeles öppen och hvilar i en murad fals eller kant. Grafven är betäckt med en vacker grafsten» (RM s 286–287).

Även när stenen lyftes upp 24/1 1828, beskrevs graven av Ahlqvist: »Vid Södra väggen har stått en större kista, som nu var sönderfallen, att endast ringarne lågo i ordning och benen efter m[änni]skan. (Var troligen Kyrkoh. Svebilii egen kista.) Vid Norra sidan af grafven stod på bottnen en mindre kista nog sönderfallen, som troligen var Svebilii frus Brita Gjöhths. Äfvanpå denna var en ovanlig stor, svartmålad kista, på hvilken sidobräderna ännu voro i behåll med sina vidslagna ringar; men locket var något nedfallit. Denna kista har ägt stora svarfvade fötter och var synbarligen yngre än de förutnämnde; ehuru troligen äfven andra orsaker bidragit, att de förra snarare undergått förvandling. I denna sistnämnda kista lærer Kyrkoherden Hultin vara begrafven» (RM s 286). När graven tömdes i samband med gamla sakristians rivning 17/9 1835, »uttogs de lämningar efter likkistor och ben, som funnos i Svebiliska grafven ... jemte 16 st ringar till Likkistorna [som] lågo lösa bland mullen». Stenen lades först »af-sides på kyrkogården» (RM s 1). Ahlqvist skriver inte, hur man förfor med kvarlevorna, men av allt att döma blev de, liksom andra gravars innehåll, nedsatta i en grav på kyrkogårdens södra sida. 1937 uppsattes gravstenen i vapenhuset (fig 89).

Porträtt, Hedengranstavlor och kungatal

Sex porträtt, föreställande tre präster med hustrur (fig 111–116) hänger i Nya kyrkan och beskrivs nedan.

Fig 64. Gravsten över kyrkoherde Olaus Svebilus och hans hustru Brigita Giöthe m fl. Låg i Gamla kyrkans norra sakristia (fig 58 G), nu uppsatt i vapenhuset (fig 89). Foto R Hintze 1979.

Slab over the grave of the parish priest Olaus Svebilus and his wife Brigita Giöthe, and others. The slab lay originally in the N vestry of the old church (fig 58 G), and is now standing in the porch (fig 89).

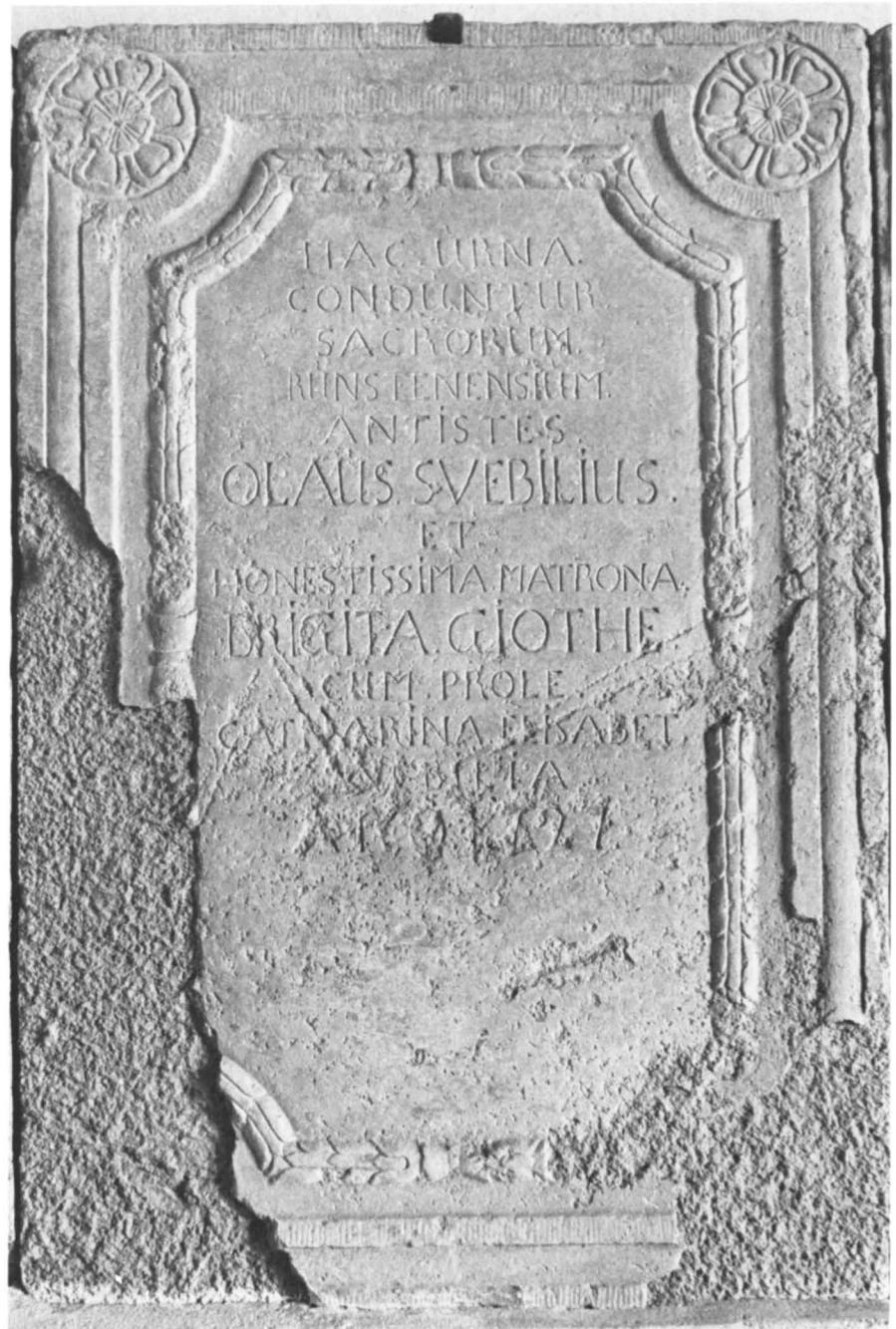

Fem sk Hedengranstavlor⁷⁴ samt tre Kungatal, dels Gustav III:s tal vid riksdagarna 1771 och 1772, dels Karl XIII:s tal vid riksdagen 1810, fanns kvar 1830 (Inv), men är sedan dess försvunna.

Series pastorum 1558–1801, »målad [direkt?] på Chorräggen» omtalas också 1830.

Kollektredskap

Håvar: 1. En håv av röd sammet med guldgaloner och liten malmklocka, upptagen i inv 1713, var enligt ett tillägg i inv alldeles förmultnad. Nu återstår endast pinglan, som överförts till håv nr 3.–2. Av ännu en håv återstår endast en pingla av driven mässing. »Kronan»

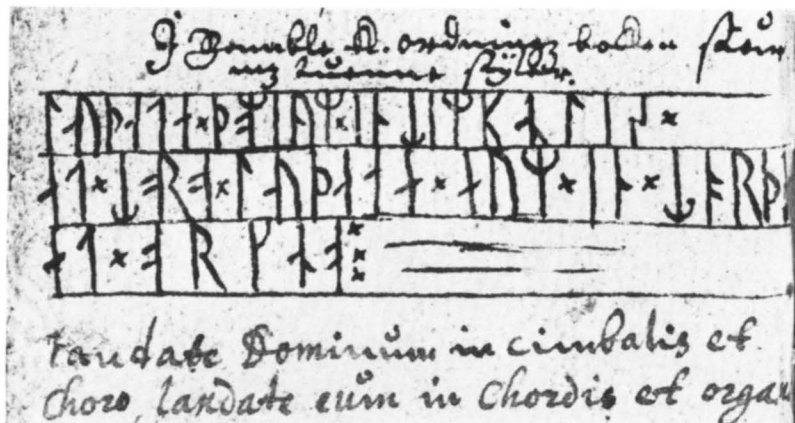

Fig 65. Inskrifter, dels med runor, dels med latinsk kursivstil i en försunnen kyrkbok, sannolikt utförda mellan 1541 och 1547 av kyrkoherden Joannes Olai Calmariensis. Avskrift av J H Rhezelius 1634. KB.

Inscriptions, partly in runic letters, and partly in Latin in italics, from a since lost church account-book probably kept between 1541 and 1547 by Vicar Joannes Olai Calmariensis.

är en lös, S-formad ögla, som är trädd igenom ett hål i klockan. I dess andra ände är kläppen fäst. Höjd 4 cm, diameter 3,8 cm. – 3. Av svart sammet med silverbroderier 1769 (fig 54), se Nya kyrkan.

Böcker

I slutet av 1500-talet ägde kyrkan

»böcker officialia – 2 ste

discipulus⁷⁵ – 1 ste

gambla permens⁷⁶ böcker – 2 ste» (PB vis).

Ingen av dem är bevarad.

Rhezelius antecknar 1634 en inskrift dels med latinsk skrift, dels med runor i »Gamble k[yrko]ordningz boken» (fig 65). Texten är hämtad ur psaltaren (150:3–5).

Gustaf II Adolfs illustrerade bibel från 1618, som blev krigsbyte 1678 och var borta från kyrkan i 3 år, samt Karl XII:s bibel finns i Nya kyrkan och beskrivs nedan.

Möbler m m

Ett medeltida sakramentsskåp (fig 34 f), som av allt att döma varit inmurat i en nisch, beskrivs ovan. – Ett ovalt bord (fig 89), inköpt 1705 för södra sakristian samt ett skåp från 1700-talet överfördes 1836 till Nya kyrkan och beskrivs nedan.

Kistor: 1. Av okänt utseende, sönderslagen av danskarna 1677. – 2–3. Av ek, från omkring 1700 (fig 118 f), se nedan, Nya kyrkan. – 4. En kistbänk av ek. Det överfalsade locket och botten skjuter utanför sidorna, som har omsorgsfullt laxade hörn. Sidorna är fästa vid bottenstycket med runda dymlingar. Handtag i form av en liten järnring på vardera kortsidan. Två mynthspringor i locket, vars framkant är lagad med en furubräda. I denna är två öglor för låset fästade med nitar. Den ena mynthspringan är ganska stor och omges

av en nedsänkning (efter beslag?). I den andra är ett tillplattat järnrör insatt som skydd mot tillgrepp. Järnrörets övre ände är uppklippt och utvikt omkring mynthspringan. De båda myntinkasterna motsvaras av två långsmala fack i kistan, som nu saknar lås, men har märken efter ett innanlås mitt på den främre långsidan. Mått: 139×56×47,5 cm (det sista måttet gäller höjden). – Kistan såld från kyrkan 1836–1838 till Störlinge, Gärdslösa sn, varefter den hamnade i Södra Runstens gården strax söder om kyrkan och skänktes slutligen till den nuvarande ägaren, fd kyrkokassören Knut Olsson, Åkerby 3:6, som renoverade kistan 1980 och överlämnade den till kyrkan. – 5. Av furu, med lås, men utan beslag, upptagen i inv 1804 och 1830. Ej bevarad.

Träaskar: 1. Cylindrisk, svarvad (fig 66). Diameter 17,5 cm. På locket med bläck (tysk stil): »Runstens Sochne/män tillhörig . . .» samt ytterligare två oläsliga rader; på botten utsida med rödkrita: »K J S» (kursiva versaler). 1600-talet? – 2. Rund, cylindrisk, laggad och med band av vidjor (fig 66). Ornerad på locket med små cirklar, inbrända med ett tunt metallrör. 1600-talet? Diameter 17,5 cm, höjd 10 cm. På lockets insida skrivet med bläck: »270:Dr:», överstruket med tre vågräta streck. Troligen är det denna, som 1804 kallas för »bytta till löspengars förvarande» (inv). I inv 1968 går nr 1–2 under den felaktiga beteckningen ciborier. – 3. Oval, svept spånask av furu med handtag på locket och fjädrande låsanordning (fig 67 B). Locket och sidorna är ornerade på samma sätt som nr 1. 1600-talet? Längd 25,5 cm. – 4. Oval, svept spånask av furu, hopfäst med senor, platt lock utan handtag, ekbotten (fig 67 C). Längd 28 cm. 1600-talet? – 5. Lik nr 4 (fig 67 A). Längd 18 cm. Spår av brevlack på locket, på botten utsida är ett bomärke inristat (fig 11 k; jfr fig 11 l). Bomärket har



Fig 66. Två cylindriska askar av trä (nr 1-2), den ena svarvad, den andra laggad, 1600-talet? Foto R Hintze 1979.

Two cylindrical wooden boxes (Nos 1-2), one turned, the other of staves, 17th century?



Fig 67A-C. Svepta spånaskar av furu (nr 3-5), 1600- eller 1700-talet. Foto R Boström 1980.

Pine chip boxes (Nos 3-5), 17th or 18th century.

möjligan tillhört gården Vanserum nr 1.⁷⁷ Asken har troligen använts för kollektmedel.

Fyrsidiga skrin, tre lika, av omålad furu, med skjutlock, väl fogade, laxade hörn och en smal profil runt den övre kanten, kallade »Lådor med Skott lock» (inv 1804). Mått: 36,5×25×14,6 cm. 1. På locket skrivet med bläck: »N^o 1 / tilförne 160 D^r S^{mt}» (tysk stil) samt »Sockne-/kassan» (latinsk stil). Innehåller ett stort antal kvittenser från 1800-talets förra hälft. – 2. På locket skrivet med bläck: »tilförne 160 / D^r S^{mt}» (tysk stil) samt »Runstens / Kyrka» och »N^o 2» (latinsk stil). Innehåller verifikationer från 1828 och framåt, »Handlingar till Nya kyrkobyggningen», prästgården m m. – 3. På locket är med brevlack fäst en papperslapp med inskriften »Kyrko-Kassan». Under papperet skymtar en bläckskrift direkt på träet: »I denna Låda ...» Skrinet innehåller en mängd kvittenser från 1800-talets förra hälft, bl a rörande reparationer på kyrkan, kyrkogårdsmuren och prästgården.

1738 anskaffades en ny måttstock, dvs mållikare, och en aln (räk). De torde ha varit uppsatta på någon av kyrkans ytterdörrar. Båda är försvunna, alnlikaren finns upptagen både i Snabbinv och inv 1968, men uppgavs 1979 ha varit försvunnen sedan mycket länge.

Likbårar, två stycken med kontursågade ben, svartmålade med vita kanter, längd 333 cm resp 165 cm, 1700- eller 1800-talet. Fyra var i behåll 1904 (inv), nu återstår bara dessa två.

Av de elva spadar, som kyrkan ägde 1804 (inv), återstår nu endast fyra, av trä med järnskodda blad. Tre är 118, 114 resp 106 cm långa. Den fjärdes skaft är avbrutet, nuvarande längd 58 cm.

Sex krönta målkärl av olika rymd samt en skyffel, allt av trä, 1800-talet.

En gammal kopparkittel med två handtag för tjärkokning, betecknad som gammal redan 1804 (inv), hopnitad av flera plåtar. Handtagen och en kraftig ring omkring brädden är nitade vid varandra och i sin tur nitade vid själva baljan. Längd mellan handtagen 95,5 cm, höjd 42 cm.

Klockor

I slutet av 1500-talet hade kyrkan två klockor i (väst)tornet och en primklocka (PB vis). Minst två av dem

togs av danskarna 1611. 1677 lämnade fienden kvar en stor och en mindre klocka.

Följande storklockor är kända: 1. Se ovan. – 2. Anskaffad genom kyrkoherde Laurentius Andrae (not 68) försorg. Rhezelius gav klockan omdömet, att den var »skön» och återger inskriften: LAURENTIUS ANDRAE PASTOR RUNSTENENSES / AREDT ⊕ KLEIMAN⁷⁸ ⊕ ANNO DOMINI 1622. — Håkansson nr 701. – 3. Nr 2 göts om i Stockholm år 1700 av Christopher Bierman.⁷⁹ Den hade »städse haft en orichtig och mycket elak klang», tills ur klockan ett stycke om 6 mrk^s vikt föll ur bredden den tredje dag pingst 1734 i samband med böneringningen mot aftonen, »hvaraf Kläckan icke tog någon skada, utan fick sedan bättre liud» (vis prot 1734). Klockan sprack 1742 i samband med ringningarna efter drottning Ulrica Eleonora. – 4. Nr 3 göts om i Stockholm 1743 av Johan Fahlsten.⁸⁰ – 5. När nr 4 i sin tur göts om 1880, överfördes dess långa inskrift på den nya klockan (se Nya kyrkan).

Följande lillklockor är kända: 1. Se ovan. Vi vet ingenting om klockan, varken om den rövades bort av danskarna 1611 eller om det var den, dess efterträdare eller storklockan som göts om 1632. – 2. Enligt Rhezelius hade den följande inskrift (F.c.5, s 45): GLORIA IN EXCELSIS DEO ANNO 1632. / DURCH DAS FEWR FLOS ICH MEDARDUS / GESUS⁸¹ IN STOCKHOLM GOSS MICH (=Ära vare Gud i höjden. Genom elden flöt jag. Medardus Jesus i Stockholm göt mig 1632). Håkansson nr 702. – 3. Omgjuten 1683 i Stockholm. Gjutarens namn är inte nämnt i tillgängliga källor. – 4. Omgjuten 1776 i Stockholm av Gerh S Meyer (not 123), nu i Nya kyrkan (se nedan).

Primklockor: I slutet av 1500-talet fanns en primklocka av okänd ålder (PB vis). Den hängde framme vid altaret, men bortrövades av danskarna 1677 och ersattes med en ny 1685. 1702 köptes en ny, stor primklocka i Stockholm (räk). Inv 1713 upptar två primklockor »av okänd ålder» (inv), de torde dock ha varit desamma, som hade inköpts 1685 och 1702. Av allt att döma fanns samma klockor kvar 1830, en större och en mindre (inv). De såldes 1844 (Kla:1, s 56).

1701 bestämdes, att den som befann sig på kyrkogården, sedan det ringt i primklockan, skulle böta 8 öre smt första gången och andra gången dubbelt.



Fig 68. Runstens nya kyrka från sydväst. Foto R Boström 1970.

Runstens new church from SW.

Runstens nya kyrka

Förberedelser 1831–1835 till nybyggnaden

Som redan är omtalat ovan (se Gamla kyrkan, Byggnadshistoria, perioderna IX och X), hade man redan i mitten av 1700-talet diskuterat en utvidgning av kyrkan, som blivit för trång för den växande folkmängden. Planerna hade så småningom övergått till att i stället gälla en nybyggnad. Kyrkoherde Ahlqvist (not 6), som tillträtt pastoratet 1827, blev till sist den som drev igenom kyrkobygget, fastän han till att börja med gick försiktigt tillväga. 1831 beslöt man att nybygget skulle

företagas 3 år därefter och att man under tiden skulle anskaffa byggnadsmaterial.

Vid sockenstämman 10/4 1832 beslöt församlingen att bygga den nya kyrkan »på ny plan» öster om östtornet, som man skulle behålla, höja något samt förse med en lanternin av ölandssten och tegel. Man föredrog dessa material, emedan de var varaktigare än trä. Ahlqvist lovade anskaffa en ritning enligt vissa preciserade önskemål. Högsrums kyrka⁸² skulle vara mönster. Sakristian skulle placeras vid östgaveln och kyr-

Project till en ny Kyrkobyggnad i Runstens på
Oland.

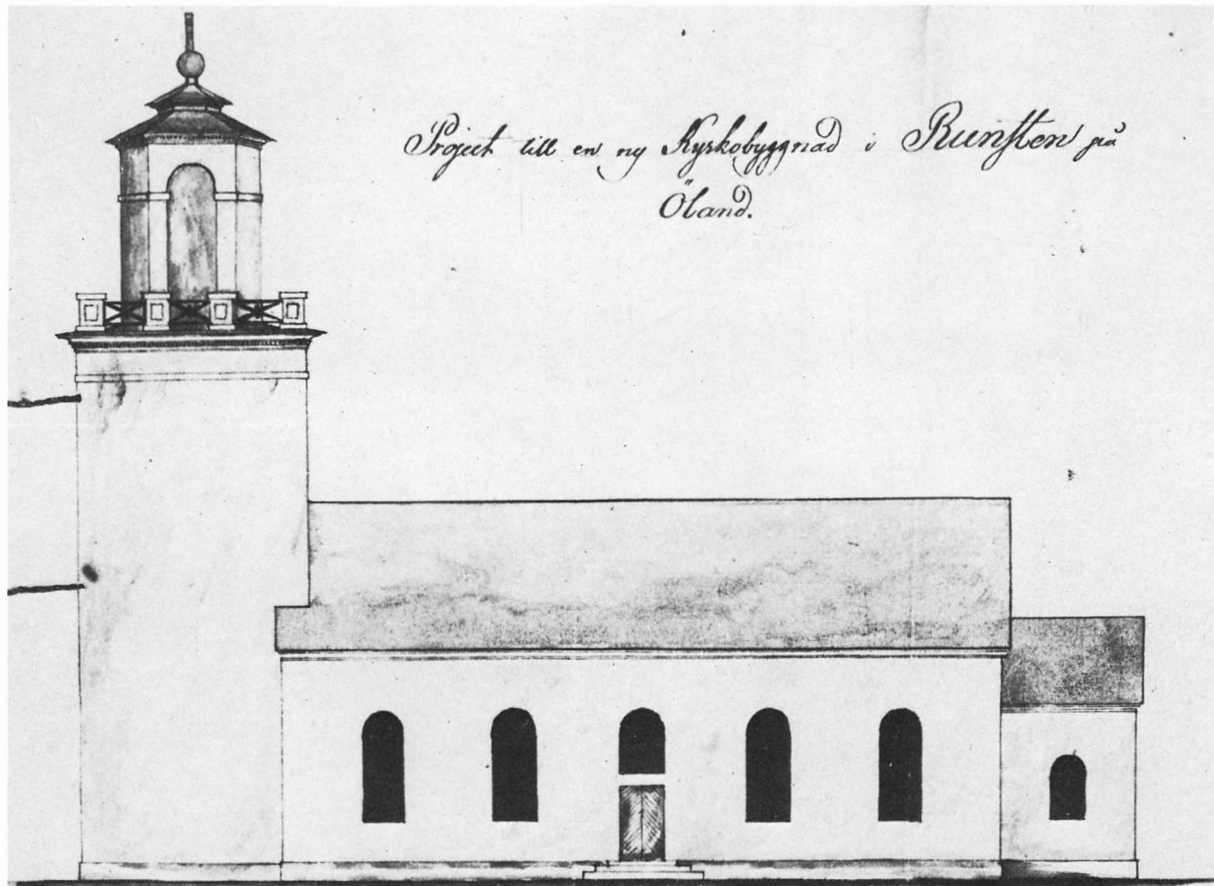

5 10 20 30 40 50 Alnar.

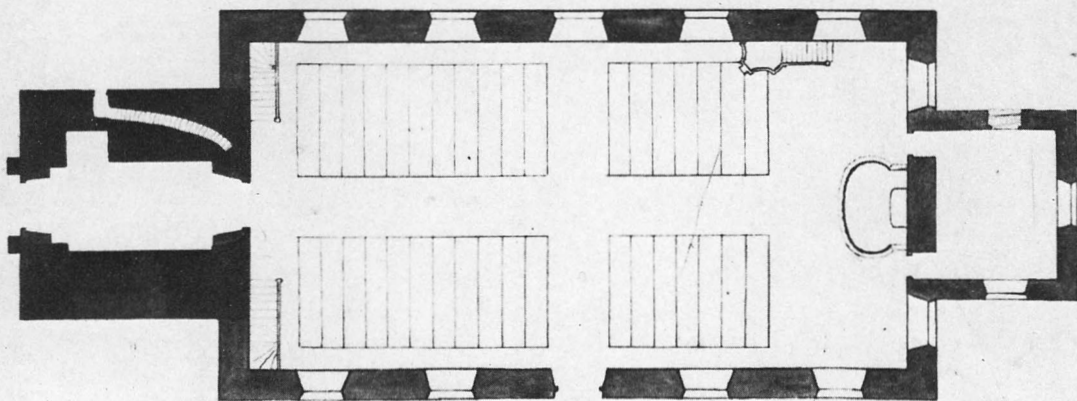

Fig 69. Förslag till ny kyrka 1832 av N I Löfgren (osign). Rubriken är skriven med A Ahlqvists handstil. Skala 1 : 300. RA. – Enligt förslaget skulle det medeltida östtornet behållas och den nya kyrkan uppföras omedelbart öster därom.

Proposed plan for the new church in 1832, by N I Löfgren (unsigned). The heading is written in A Ahlqvist's hand. Scale 1 : 300. According to the proposal the medieval E tower would be preserved and the new church built immediately to the E of it.

kan skulle få två ingångar, en stor i söder samt en i väster, i tornet, vars bottenvåning skulle bli vapenhus. Såväl kyrkan som sakristian skulle få brutet tegeltak. Predikstolen skulle placeras på norra sidan. Sten skulle få brytas enligt konsistoriets beslut »å prästgårdens östra utmark». Ett jordbyte måste göras, på grund av den nya kyrkans placering längre österut på kyrkogården i förhållande till den gamla (östtornet skulle ju bli västtorn).

Den 13/8 samma år vände sig Ahlqvist till ÖIÄ med en skrivelse, i vilken han anhöll att församlingen måtte få tillstånd att bygga en ny kyrka med bibehållande av det gamla östtornet. Han bifogade bla en ritning, som är osignerad, men som alldeles tydligt är utförd av hans gode vän, Nils Isak Löfgren (noterna 9, 82; fig 69). Han anhöll om en ritning till »en så enkel Lanterninbyggnad, att den af Ölandssten och tegel kunde uppföras», med plats för kyrkans två klockor och »det hela vinner en sådan varaktighet och utseende, som hedrar tidehvarvet och öfverensstämmar med dess fordringar». I skrivelsen bifogades, förutom Löfgrens ritning (fig 69), bla utdrag ur st prot 18/9 1831 (angående förberedelser för bygget under tre år) samt ur st prot 10/4 1832 (enligt vilket prostens skulle föranställa om ritning enligt vissa preciserade önskemål).

ÖIÄ lät J Carlberg⁸³ utarbete en ritning, som anlände i januari 1833. Den 27/1 sammanträdde kyrkobyggnadskommittén för att yttra sig om ÖIÄ ritning och kostnadsförslag. Eftersom såväl denna som ytterligare en ritning förkastades efter varandra av församlingen, finns inte ritningarna kvar vare sig i RA, VaLA eller i kyrkans arkiv.

Man förklarade sin glädje och tillfredsställelse över exteriören, men önskade att tornet skulle göras likt Torslunda torn, en önskan, som förefaller egendomlig, emedan denna kyrkas åttkantiga lanternin var och är av trä (not 82).

Vad interiören beträffar, önskade man följande förändringar: 1) sakristian skulle få fönster i öster och söder, men inte i norr, »för kjöld och wäder skull på

detta kala och skoglösa land». Sakristian skulle få två ingångar till koret, en på varje sida om altardisken. – 2) Liksom i Högsrum skulle läktartrapporna placeras i själva kyrkorummets, på ömse sidor om västra ingången »... och inte som på medsända Ritningen uppgången göres genom nedra Tornrummet. Emedan därigenom mycken oreda och oväsande under Gudstjensten skulle uppstå». – 3) När »trappgångarne till läktaren» blir inom kyrkan, följer därav, att »trappgången till Tornet tages ifrån nedra Tornrummet, hvarigenom den vanprydande yttre dörren på Tornet försvinner».

Denna dunkla formulering torde syfta på murtrappan i östtornets nordmur, som mynnade på nordsidan (fig 1, 69), där en gång en sakristia legat. Löfgrens förslagsritning visar, att man 1832 tänkt sig att behålla torntrappans yttre ingång. 1833 ämnade man tydligen i stället åter taga upp den ursprungliga ingången till östtornets trappa, som av allt att döma mynnat inne i koret i östtornets bottenvåning, på liknande sätt som exempelvis i Persnäs och Föra (ÖI 1:5 och 6, fig 383 c–e samt fig 449). – 4) Församlingen önskade vidare få ÖIÄ tillstånd att göra »lysande» fönster (mot öster) på ömse sidor om sakristiedörrarna »i likhet med Högsrums kyrka». Tydligt hade inte den första ritningen från ÖIÄ haft fönster på dessa ställen »... desse Fönster böra vara lysande, 5) hvaraf skulle blifva en följd att Sakristibygnaden skulle blifva något smalare än Kyrkobyggnaden eller att kyrkan blef några alnar bredare ...» Man önskade dock, att kyrkan skulle förbli av den storlek som ritningen utvisade, med undantag av att sakristian skulle göras längre, minst 8 alnar inom väggarna.

Altardiskens halvcirkelform var man däremot nöjd med. Den fick inte förminskas, med tanke på de 300–450 kommunikanterna varje gång. Ett förslag (på ÖIÄ ritning?) att placera sakristian vid norra sidan avvisades av socknen gemensamt och enhälligt, en sådan placering skulle vanpryda hela kyrkan, ansågs det.

Prosten lovade framföra alla dessa synpunkter till ÖIÄ. Hans skrivelse med återsändande av ritningen är daterad 30/3 1833. Det framgår av denna, att ritningen avsett en inbyggd sakristia, något som öläningarna aldrig hade sett: »Öläningen har, under dessa sednare 30 åren, blifvit van vid kyrkobyggnader med särskild Sacristibygnad på Östra gafveln, hvarigenom detta Byggnadssätt nästan blifvit en modell för nya kyrkor». Som illustration av församlingens smak bifogades Ringbergs gravyrer av Högsrums och Torslunda kyrkor (not 82). »... Hvad Tornet åter angår, är den nedsända ritningen så utmärkt vacker, att jag ånteligen

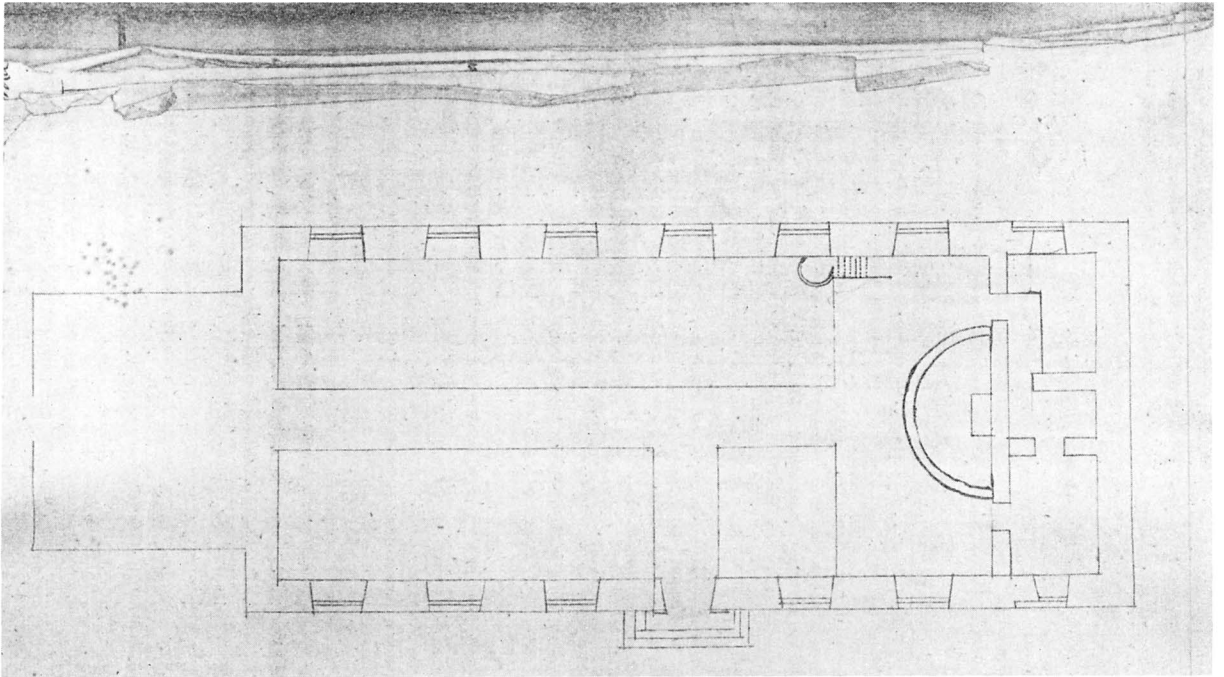

Fig 70. Osignerad ritning i VaLA, troligen identisk med den kopia, som A Ahlqvist lät utföra 1834 efter J Carlbergs andra förslag (utfört vid ÖIÄ samma år) och genast skickat till församlingen. Detta förslag, liksom det första, refuserades av församlingen och finns inte kvar.

Unsigned drawing, probably identical with the copy A Ahlqvist had made in 1834 of J Carlberg's second suggestion and immediately sent to the congregation. This proposed plan, as was the case with the first one, was refused by the congregation and no longer exists.

anhåller att Tornbyggnaden ej förändra det ringaste; hälst jag är öfvertygad, att detta Torn skall blifva det varaktigaste och prydligaste på hela landet». Ahlqvist bifogade också utdrag ur det ovan citerade st prot 27/1 1833, i vilket ritningen diskuterades.

J Carlberg vände sig 7/6 1833 till ÖIÄ med ett memorial, i vilket han kommenterade Runstens församlings önskemål. Då lanterninen skall uppföras av sten, kan icke det för Torslunda kyrkas torn använda byggnadssättet begagnas. Han vill inte ändra på läktartrappan och inte heller placera två fönster i öster!

Detta memorial föredrogs på stämman 4/8 1833 och samtidigt uppvisades en ritning (den gamla?). Församlingens ledamöter »voro af stridiga tankar» och de »önskar äga friheten att uppföra Lanterninen antingen af träd eller sten, alt efter som den vid arbetets verkställande finner för sig vara fördelagtigast». Beträffande församlingens den 27/1 uttalade önskemål om fönster i öster och om en sakristia, smalare än kyrkan, beslöt man att uppskjuta beslutet till en överläggning 11/8. Denna dag diskuterades åter ritningen. Försam-

lingen förnyade nu »den innerliga och alfvarliga önskan» att ÖIÄ ville förändra ritningen i överensstämmelse med församlingens önskemål 27/1 1833: 1) fönster på östra gaveln på ömse sidor om altaret, 2) en sakristia med innermåtten 8 alnar i fyrkant samt 3) brutet tegeltak.

Av allt att döma återlämnade Ahlqvist personligen till ÖIÄ under hösten 1833 såväl ritningen som församlingens kommentarer. Under vintern 1834 vistades Ahlqvist i Stockholm. Han var nämligen riksdagsman. Han skrev ett brev till sina församlingsbor, daterat 5/2 1834. Han hade genast tagit del av den ritning, som ÖIÄ låtit utarbeta, innan den överlämnades till K Majt, men Ahlqvist hade blivit »alldeles förskräckt; emedan den skulle förorsaka en förökad kostnad af minst 12000 daler; emedan fönsterne skulle sättas öfver dörarna vid Altaret, och förstugor byggas på bägge sidor om Sakristian. Frontispis och pelareverk på sidan af huset och fönstren uppflyttas till 5½ alnars höjd från marken; hvarigenom gafvelfönstren skulle få 10 1/4 alnars höjd öfver marken. Jag anstaltade då derom, att

Fig 71. J Carlbergs tredje förslag, daterat 31/5 1834 och fastställt av K Maj:t 21/6 1834. Skala 1 : 300. RA. – Östtornet skulle behållas som västtorn och förses med en lanternin av trä. Jfr fig 69.

J Carlberg's third proposal, dated 31/5 1834, and authorized by royal decree 21/6 1834. Scale 1 : 300. The E tower was to remain as W tower, and be provided with a wooden lantern (cf fig 69).

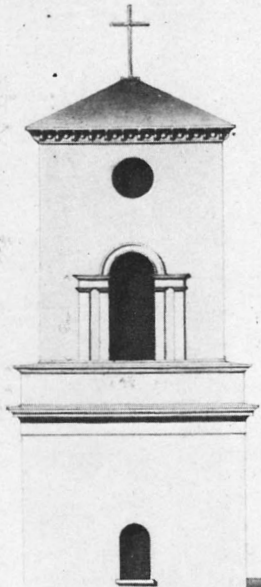

Snida

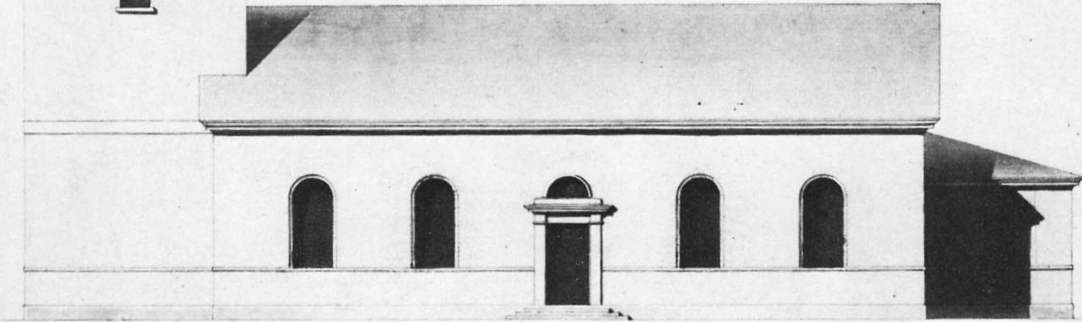

Plan

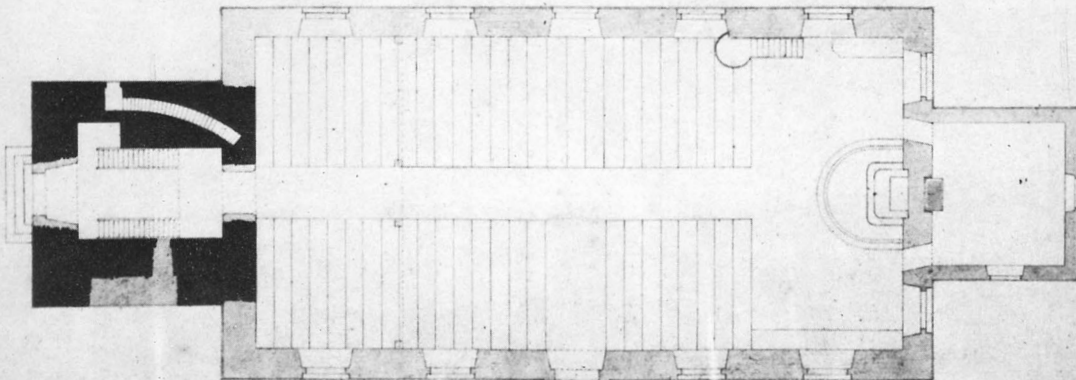

*Utkastet af den Östn. Korsn.
den 31. Maji 1834*

J. C. L.

J. C. L.

Likhetes med Originalen intagna.

J. Carlberg 1834

Fig 72. Längdsektion mot söder. Uppm, skala 1 : 300, G Wirén 1978.

Longitudinal section looking S. Scale drawing 1 : 300.

Fig 73. Plan. Uppm, skala 1 : 300, G Wirén 1978.

Plan. Scale drawing 1 : 300.

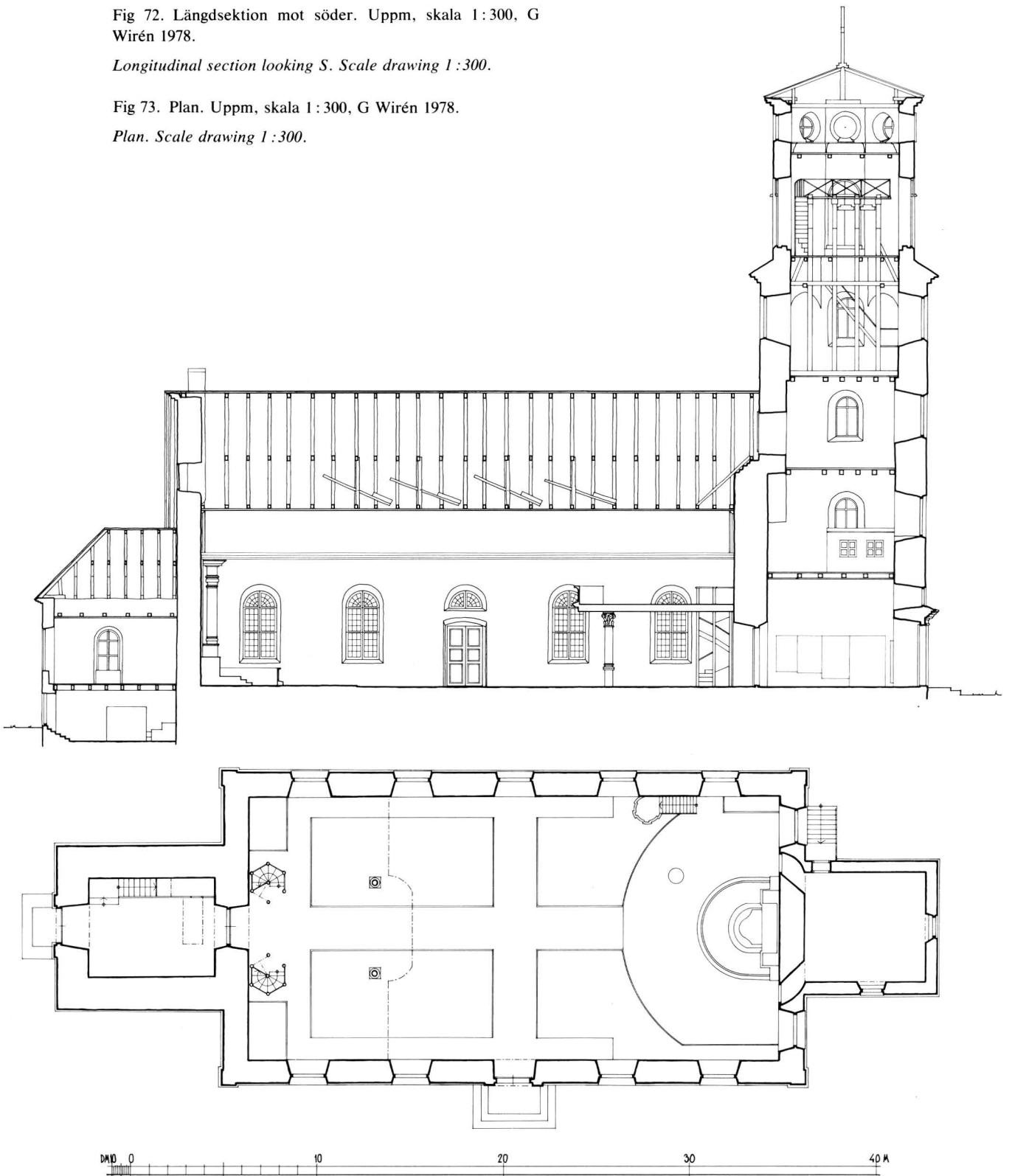

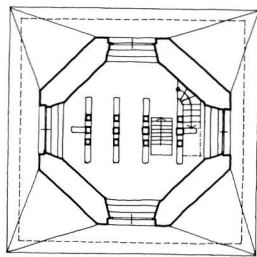

PLAN 4 TR

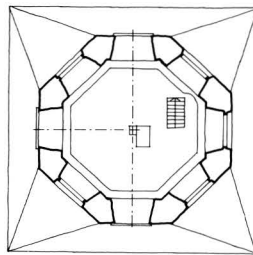

PLAN 5 TR

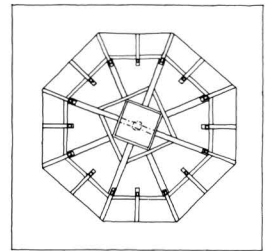

LANTERNINTAKSTOL.

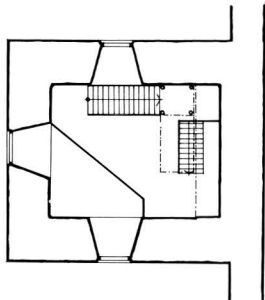

PLAN 1 TR

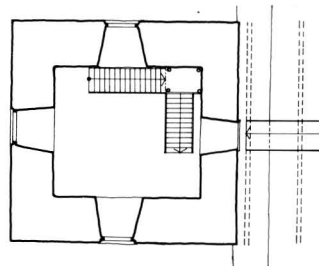

PLAN 2 TR

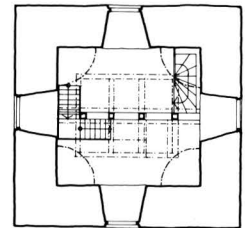

PLAN 3 TR

Fig 74. Tornplaner. Uppm, skala 1 : 300, G Wirén 1978.

Plan of the tower. Scale drawing, 1 : 300.

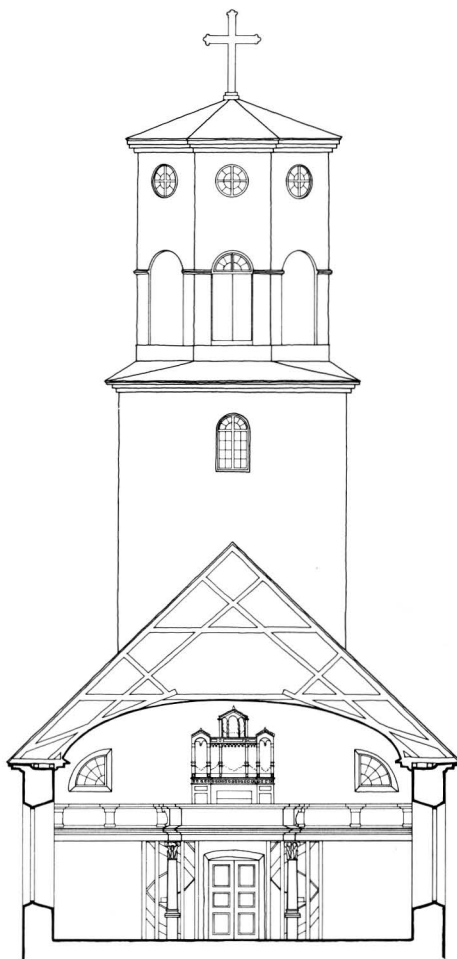

SEKTION MOT VÄSTER

Fig 75. Tvärsnitt mot öster och väster. Uppm, skala 1 : 300, G Wirén 1978.

Cross section looking E and W. Scale drawing 1 : 300.

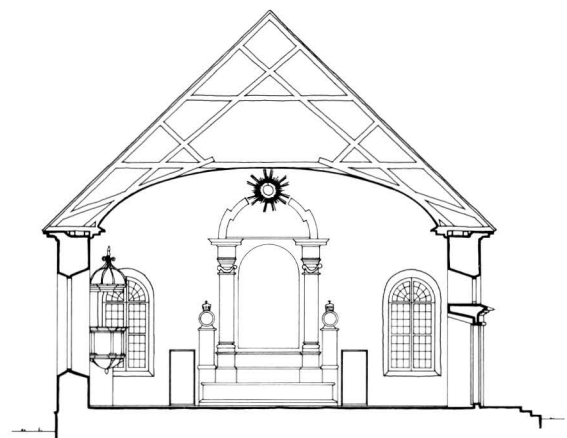
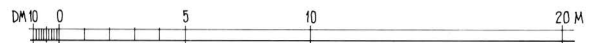

SEKTION MOT ÖSTER

denna ritning ej skulle insändas till Kongl. Ms¹ förrän jag först fått skriva till Eder, mine Sockneboar och fråga Eder till, antingen Ni hållre ville förena Eder om den förra ritningen eller antaga den nya. Jag har också låtit afrita den nya, som jag härmed sänder Eder och jag får råda och bedja Eder, att noga tänka på det beslut Ni fattar. Att få bygga i likhet med Högsrum står ej till och med mitt högsta bemödande kan jag ej uträtta detsamma; jag för min del skulle råda Eder hållre antaga förra ritningen än ingå i denna nya, som så mycket ökar kostnaden.

Jag har noga velat skriva härom på det, att ingen i framtiden må kunna säga, att jag ej medan tid var, varnat emot olyckan. Hvar vilja vi väl taga vägen med en sådan ritning som denna, sista föreslagne; hvar skola penningar till en sådan kostbar byggnad tagas vi känne alla penningebehof och få nöja oss, då vi äge ett enkelt och vackert, ljusst och rymligt Tempel; utan sådane prydnader, som blott orsaka utgifter; och jag fruktar att vi aldrig få någon murmästare som kan uppföra en sådan konstig byggnad». Han ville inte övertala sockenmännen, men om de antog denna ritning, önskade han att detta brev inskrevs i protokollet, »på det ingen må skylla mig att ej hafva ärligt och upprigtigt sagt mina tankar. Jag vill då att, ehvad jag lever eller är död, när nya kyrkan blir färdig, ingen skall kunna befläcka mitt namn och rygta med den beskyllningen att jag haft del i ett sådant beslut».

En osignerad och odaterad ritning (fig 70), inbunden i K Ia: 2 efter st prot 8/12 1836, är troligen identisk med den av Ahlqvist återopade kopian, fastän den inte stämmer i alla detaljer.

Ahlqvists brev 5/2 1834 upplästes »ljudeligen» vid en extra sockenstämma 23/2 1834 och den av honom föranstaltade kopian av den ännu inte fastställda ritningen »framteddes, ... hvarvid de alla enhälligt nekade att antaga densamma». Men huruvida de i stället ville antaga den första ritningen, därom ville de yttra sig efter fjorton dagar, »sedan de emellertid fått öfverlägga och rådgöra».

Den 8/3 är byggnadskommitténs färgstarka och dramatiska yttrande daterat. Det skulle fogas till ett protokoll, daterat 9/3 samma år och var av följande lydelse.

»Wördsamt anförande till det Protokoll som hållers med Runstens församling den 9^{de} mars innevarande år.

Dät är lika så obehagerligt som obegriperligt att vår församling icke ännu ärhollit tillstond att få bygga Kyrka i någorlunda enlighet med öfriga herå Landet Nybyggde kyrkor; – vi har vid flera Sockenstämmor i detta

ämne tillkännagifvitt vår önskan att få bygga vår Nya Kyrka i allo lika med Högsrums herstädes; och som vi förmodar att Socknestemmo Protocollerna blifvitt till vederbörande afsända så är det så mycket mera besynnerligt om endast vår lilla och fattiga församling, skulle blifva ålagd att Bygga större och kostsamare kyrka än vi mägar betala; hälst vi icke har såsom de fläste i Riket genom stambok ärhollit, men i Långa tider och otroligt ofta gifvit byggnadshjelp.

Att Bygga Kyrka efter den i dag fjorton dagar sedan förevista planritningen nödgär vi undanbe och afsäga oss af ordsak, att vi dertill är totalt offörmögne; – Runstens kyrko Cassa utgör i dag Cirka 2,470 Rdr Banko jemte några inköpte Byggnads materijaler; Desse medel är till det mästa utlånte till församlingens innevånare, när Nya kyrkan skall byggas, måste desse penningar infodras, hvilket medför en betydlig och svår känning för skuldenärerna; lägger man nu dertill att nya kyrkan skall byggas siiratlig, och stor *utöfver behofvet*, så blifva våra mindre bemedlade bröder *Ruinerade*; och genom *Executiva klubban* drefne ifrån sina nog förut utblottade hemvist, hvilka likväl hittills gifver Tak öfver hufvuden för sin olykliga familje.

Wi äro mer än öfvertygade, att dett icke är någon Glädje för vår allernådigaste Konung att veta det Runstens församling på Öland har en ny, vacker, och stor kyrka, men tillika veta att hon är tillkommen genom en stor del af innevånarnas förstöring.

Wi kan derföre nu, – lika som vid socknestämman af den 4 och 11 sistledne augusti icke vika ifrån den åstundan, och vår lika så hjerteliga som gemensamma önskan, att få bygga vår kyrka i allo Lika med Högsrums kyrka och sakerstiga härå Landet. Kan detta icke beviljas så anholles i största Ödmjukhet att vi helt och hollet måtte frikennas för meranämde kyrko byggnad. Men om vi är så lyckliga att vinna vår önskan neml. att få bygga som nu är nemt, och som vi mägar betala så bönfalla vi lika Ödmjukt att få den nya Ritningen hitsänd till vår granskning innan Konglig Majt fastställer den samma.

Sluterligen anholes att hvad som herved göres, göres *snart*, på det vi i tillstundande soimer antingen måtte få börja detta i sig sjelf angenäma, men nu genom oförutsedda mottifwer obehagerliga [arbete] eller och försälja förenemde inköpte Byggnads Materijaler.

Bjärby den 8. Mars 1834.»

Skrivelsen är undertecknad av representanter för samtliga byar i socknen. Underskrifterna, de flesta med bomärken och förtydligande namn tillskrivna, upptar mer än två sidor.

Församlingens genom Ahlqvist framförda synpunkter fick avsedd verkan. J Carlbergs tredje förslag (fig 71), daterat 31/5 1834 och fastställt av K Majt 21/6 1834, »emotsvarar ... i görligaste måtto ... Församlingens fordringar». Ritningen uppvisades vid en extra sockenstämma 3/8 1834, men församlingen beslöt »att ej företaga någon Kyrkobyggnad förr än deras Kyrkoherde, Herr Contracts Prosten Mag. Abr. Ahlquist, nedkommer ifrån Riksdagen».

Vid ett sammanträde med kyrkobyggnadskommittén 9/6 1835 beslöt man, att entreprenadauktion skulle hållas den 5/8. Den skulle endast omfatta själva kyrkobyggnaden, inte tornet. Grundvalens grävning och arbetet med grundvalens läggande skulle begynnas 17/9. Ingen tornbyggnad kan komma ifråga, förrän kyrkan till alla delar är färdig och om pengarna räcker till ett torn. Vid samma entreprenadauktion skulle arbetet med taklisten utropas. Detta arbete skulle ske nästa år. »Kyrkans virke, som nu ligger i Olof Olssons lada [i Södra Runsten?], skall mellan hö och säd uttagas, och sedan den blifvande Byggmästaren utsetts på vad sätt virket skall uppsågas, blifver sågningen verkställd i sommar, hvarefter det upplägges i mellankyrkan».

Vid den ordinarie stämman 12/6 1835 granskades de olika punkterna för entreprenadauktionen. I flera avseenden ämnade man tydligen frågå den fastställda ritningen. »Kyrkan erhåller särskild gafvel i väster och kommer icke att sammanbyggas med tornet som ritningen utvisar.» Taket skall vara ett brutet tegeltak med 10 tums avstånd mellan läkterna. Byggmästaren skall ansvara för att taket är tätt i 5 år. »Ett lysande fenster insättes på hvarje sida om Altaret på Östra gaveln af lika storlek och beskaffenhet som de öfriga fenstren i kyrkan.» Innertaket skall bli ett rundpanelat brädtak, golvet i koret och gångarna bestå av gravstenar och andra flisor. I sakristiegolvet och under bänkarna skulle också läggas flisor, »men däröfver lägges fullt trädgolf». Dörrarna skall vara dubbla i söder och väster, sakristidörrarna enkla, klädda med bräder. Fönstren skall äga minst en korspost och fönsterkarmen insättas i halva muren, läktartrapporna läggas inuti kyrkan, en på varje sida om västra stora kyrkdörren (jfr fig 71), både läktaren och altardisken blir i halvrund form och bänkarna skall ha samma höjd med dem som är i gamla kyrkan. Kyrkans prydnader, såsom altartavla, predikstol mm skall av blivande byggmästare nedtagas i gamla och uppsättas i nya kyrkan. Överblivet material, spån etc, skall försäljas för kyrkans räkning.⁸⁴ Det i utropet inräknade arbetet skall omfatta »allt arbete med murning, rapping och hvitstrykning ut och invändigt; huggning och snickring

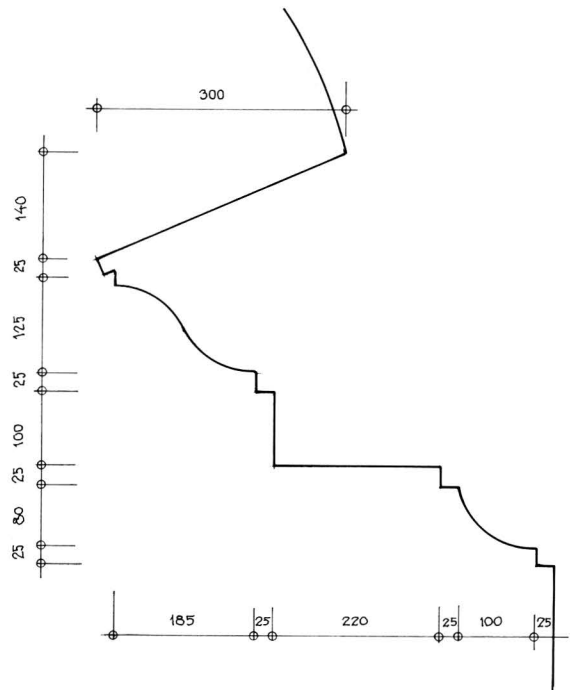

Fig 76. Taklistprofil. Uppm, skala 1 : 10, G Wirén 1978.

Profile of roof cornice moulding. Scale drawing 1 : 10.

... och all kyrkans inredning af hvad namn som helst; så att Byggmästaren aflöner sjelf sina gesäller utan Socknens betungande. Alla materialier anskaffar kyrkan och alla dagsverken verkställas af Socknen; men Byggmästaren är skyldig att hålla 2^{ne} kunnige gesäller och ansvara derföre, att arbetet i alla delar blir väl och noga utfördt, äfvensom att icke flera dagsverken upbudas än han förmår sysselsätta, äfven som honom tillhör att hålla arbetsfolket till flit och ordning, så att arbetet bedrifves med all den skyndsamhet, som är möjlig». Omedelbart efter auktionen skall byggmästaren göra upp en lista på ställnings- och byggnadsmaterial, så att församlingen i höst och vinter kan anskaffa det. Han skall också medresa, för att se, att virket blir lämpligt. Vid grundläggningen i höst »uppmuras så mycket af gaflarne och sidoväggarne, som till stenfoten hör ... Under samma arbete och utrop hör äfven gamla kyrkans nedtagande, gamla [öst]tornets inredande för klockorne, lagning på tak och väggar och hvitstrykning». Utropet av arbetet med taklisten skulle ske samtidigt; byggmästaren skulle uppge modellen för densamma. Arbetet med taklisten skulle utföras samtidigt med grundläggningen.



Fig 77. Lanterninen före restaureringen 1937. Gul med svarta luckor och även svarta blinderingar. Foto A Edle 1931.

The lantern before restoration in 1937. Yellow, with black shutters and black recesses.

Kyrkoarbetet skulle fortsättas nästa år så tidigt som väderleken det tillåter, i samråd med byggmästaren.

Vid en extra stämma 2/8 1835 beslöt man, att vid entreprenadauktionen 5/8 rådfråga de församlade byggmästarna om östtornet kan användas, om det är »så fast och dugeligt», att kyrkan därvid kan ställas, eller om *den skall på ny plan uppföras norr om den nuvarande* (understruket i originalet), gamla, en fråga, som hade diskuterats vid senaste valborgsmässostämman. Man hade tänkt skicka skjuts efter den erfarna byggmästaren Lindman (not 33) i Wij, men beslutet hade sedermera ändrats. Östtornet hade därför inte besiktigats ännu.

Protokollet innehåller i övrigt detaljerade bestämmelser om hur arbetet skulle bedrivas. Grundläggning skulle göras »i höst», med början 17/9, varvid byggmästaren skulle vara närvarande. Arbetet skulle också ledas av honom följande vår. Man bestämde också om hans »husly» och om »matning» för honom och hans gesäller. Redan 9/6 1835 hade man beslutat att lämna sockenstugan⁸⁵ till byggmästarens och hans gesällers fria disposition under hela den tid kyrkobygget pågick.

Stenhuggning av taklisten skulle utropas per aln och detta arbete begynnas 26 augusti. – Arbetsordningen fastställdes också. Efter morgonbön kl 6 skulle arbetsdagen omfatta 11 timmar och pågå till kl 6 e m med två matpauser om vardera 1/2 timme kl 10 och kl 3 e m.

Skulle någon arbetsskyldig sända mindre duglig arbetskraft, skulle byggmästaren anställa en annan på den arbetsskyldiges bekostnad.

När stämman var samlad 5/8 1835, rådgjorde man som avtalat med de samlade byggmästarna, som »alla med en mun yttrat att *det gamla tornet är skadadt af remnor så att ingen vågar försäkra att det* [understruket i originalet] vore nog fast för en sådan påbyggnad» [»som den af Kongl. Mst i Nåder gällande ritning utvisar»] . . . »utan dertill alldeles odugligt och var hela Comiteen af den tanken att kyrkan borde sättas på ny plan och tornets murar uppföras till lika höjd med kyrkogafveln och der tills vidare intäckas . . . »Församlingen beslöt enhälligt, att den nya kyrkan skulle uppföras norr om den gamla på ny plan och af Tornbyggnaden så mycket uppföras att den är af lika höjd med gafvelsepetsen på kyrkan eller takryggen och kommer denna punct att före Auktionen bland de öfrige vilkoren uptagas och för Speculanterne tillkännagifvas». Beslutet är underskrivet av representanter för 11 byalag.

Protokollet innehåller däremot inte resultatet av den »i dag» hållna entreprenadauktionen.

Vid entreprenadauktionen antogs G Rudwall⁸⁶ från Kalmar som byggmästare. Vid en extra stämma 25/8 1835 företedde han två ritningar över det nya taket på den blivande kyrkan, en med bruten och en med vanlig »Rist» utan brott. Brutet tak uppgav han skulle bli betydligt dyrare. Efter någon överläggning beslöt man att följa den fastställda ritningen (fig 71) och bygga taket med rak rist utan brott. Virke skulle beställas i enlighet härmed. Byggmästaren försäkrade, att han iklädde sig ansvaret att taket kommer att äga bestånd och bli varaktigt för framtiden.

En dagsverksrulla fastställdes. Båtsmännen skulle göra ett dagsverke mot bondens två (båtsmännen hade däremot föreslagit ett på bondens tre). Arbetskraften skulle uppdelas i tre klasser alltefter duglighet, fullt arbetsföra, mindre arbetsföra och minst arbetsföra. Smärre arbeten skulle utföras av de två sista grupperna, på åldermännens förslag.

Redan 16/9 1832 hade man beslutat att välja en byggnadskommitté bestående av en hemmansägare från varje by (st prot). Under de år som föregick kyrkobygget, ägnades stor omsorg om anskaffning av byggnadsmaterial. Den 21/11 1832 beslöt man att gråkalk skulle anskaffas från inspektör H Albin på Alunbruket i S Möckleby. 300 tunnor skulle levereras före april månads utgång 1833 samt 300 tunnor i början av oktober 1833. Man skulle göra upp kontrakt om »att kalken skall vara slächt, ren och stenfri och i alla afseenden

Fig 78. Kyrkan från nordväst. Foto R Boström 1970.

The church from NW.



Fig 79. Kyrkan, prästgårdsflygeln och boden från sydöst. Foto R Boström 1970.

The church, the wing of the vicarage and an out-house from SE.



Fig 80. Sydportalen. Foto R Boström 1970.

The S door.

fullgod». Vidare skulle en ålderman resa till en auktion på strandgods i Södra Sandby (balkar och plank).

Stenkörningen skulle »verkställas på första snöföre», men skulle det under vintern bli barmark med vagnföre, beslöts: »Af den stora stenen, Skall Byarnas ombud på Löredagar nedgå i marken och frånsyna den rätkantiga, som uppköres på det sätt att 2^{de} stenar, hvarje af hästlass storlek, hemköres på hvarje full röst». Om en del grov sten anses otjänlig, sönderslås den »till jemn murstens storlek» av dem som brutit den. Stenen läggs »i palm» (=parm⁸⁷) på kyrkogården, varje by lägger stenen på samma ställe, »så att Byens sten kommer tillhopa».

Vid en extra stämman 10/12 1832 fattade man följande beslut angående arbetsfördelningen. Sexmännen skulle delta både i kalkkörningen från Alunbruket i S Möckleby och i uppkörandet av »stenpalmen» från (sjö)marken, men däremot befriades de från alla löse- och kördagsverken under hela bygget, emedan sexmännen i stället fick buda arbetsfolk, resa m.m. – För att det inte skulle bli oreda i arbetsfördelningen, beslöt

man att intet ombyte av sexmän skulle få ske under hela byggnadstiden. – På prostens förslag beslöt man vidare, att åldermännen skulle bevista auktionerna på strandade fartyg i Slagerstad (Stenåsa sn) och Hulterstad, där man kunde förvärva tågvirke, block, järn m.m. för det kommande kyrkobygget.

Även 28/4 1833 avhandlades kalkleverans från S Möckleby (st prot).

Den 6/5 1833: Prosten hade »på sin kostnad» låtit hugga stenprover till en taklist «af alla tre hvarfven». Man diskuterade huruvida arbetet skulle lysas ut på entreprenadauktion eller ej. Lämpligt vore, om stenen bröts under sommaren »innan den uppbrutne stenen af sommarhettan hårdnade, hvaraf följde att arbetskostnaden ökades i samma proportion som stenen blev svårare att tillhugga.» Församlingen skulle överlägga om listens utseende och om eventuell entreprenad. Man skulle också diskutera med de hemmavarande.

Den 12/5 1833 beslöt man, »att all sten upställes i sommar från (sjö)marken upplägges på kyrkogården der den blifver liggande till nästkommande år, då i April månad arbetet skall till den minstbjudande å entreprenad auktion upplåtas, hvarvid Sochnen utgör dagsverken till handlangningen. – Antalet af dagl. arbetare bestämmes då auktionen förrättas, varefter grundvalen samma år lägges».

Den 31/5 1833 beslöt man att en brunn skulle grävas i nordost på kyrkogården för kyrkobygget; den skulle bli 4 1/2 alnar tvärs över i botten. Man skulle också upptaga lera, södra och norra sockendelarna var för sig. Södra sockendelen skulle hämta lera vid N Möckleby lertag. – Den kalk, som under hösten skall köras hem från Alunbruket i S Möckleby skulle förvaras i prästgårdens ladugård.

Åldermännen meddelade, att nu var all sten uppkörd, »så väl stenpalmerne, tillökningen som Lassestenarne, så att ingen rest förefinnes». Men vad skulle man göra med den sten, som låg kvar i östra brottet (i sjömarken)? I västra brottet (i Vanserum) däremot fanns ingen duglig sten kvar, den hade blivit uppkörd (till kyrkan). Endast vraket återstod, vilket skulle antecknas i protokollet »till framtida efterrättelse!»

Kyrkobygget 1835–1847

Runstens nya kyrkas byggnadshistoria kan vi alltså följa mer ingående än vad som är vanligt, tack vare ett ovanligt rikt arkivmaterial. Förutom mycket utförliga st prot föreligger en mycket detaljerad dagbok, ofta citerad i denna volym (RM), som Abraham Ahlqvist började föra den 17 september 1835, just samma dag

Fig 81. Västportalen och ett stycke av västfasaden. Foto R Boström 1970.

The W door and a portion of the W front.



som byggnadsarbetet började, och fortsatte under hela byggnadstiden. Efter honom förde hans efterträdare boken till och med år 1917. Dagboken kompletteras i flera avseenden av en liggare (här förkortad DL), förd från 1835, upptagande dels dagsverkslängder från bla 1835, 1836 och 1838, dels matningslängder,⁸⁸ som även ger oss namnen på hantverkare och årtal, vilka annars hade förblivit okända för oss. Liggaren innehåller också andra uppgifter, tex om minnesringningar efter kungliga personer. Genom dessa källor får vi en levande bild av kyrkobygget och alla dem som var sysselsatta därmed, några försedda med »yxa, huggjern och såg», eller »De kunnige i murning ... [med] murareverktyg, de öfrige spadar» (DL).

De flesta, som är förtecknade i DL, är endast uppräknade med sina namn. Ett övervägande antal är män, men bakom böndernas namn döljer sig väl även de dagsverksskyldiga kvinnorna i hushållet. Änkorna nämns i enlighet med tidens sed i allmänhet endast som »Lars Anderssons Enka», »Bergqvists Enka» etc, men stundom även under egna namn, »Enkan Maria Nilsdtr». De ogifta kvinnorna står däremot under sina egna namn, »Brita Stina Bengts Dot.», »Stina Kajsa

Wästberg» osv. Efter de flestas förnamn följer endast patronymica, Bengtsson, Olsson, Danielsson, medan malmarnas folk och de inhyses ofta har mer omväxlande efternamn, tex Ringsten, Saktmodig, Long, Lundborg, Gröning. Endast kyrkoherden, »Herr A. Råberg», också titulerad Patron (not 39) och »Fabriquer Ahlqvist» (not 8) nämns i allmänhet med titlar.

Ännu en viktig källa är en samling kvittenser, de äldsta från 1828, som förvaras i ett par träskrin med »skottlock» i en av kistorna (se Gamla kyrkan). På större eller mindre papperslappar, en del hopfästa samman med sytråd, får vi namnen på många av dem som var sysselsatta vid prästgården, kyrkobygget och kyrkans utsmyckning (de citeras nedan Kvittens).

Efter långa och omsorgsfulla förberedelser kunde arbetet äntligen sättas i gång: »September den 17de, som var en Thorsdag, Begyntes i Herrans namn Kyrkobyggnaden. Linorna utspändes och alla den nya kyrkans contourer utlades på marken. I alla hörn nedattes starka och stadiga trädstabbar», begynner dagboken (RM s 1). Av allt att döma var byggmästare Rudwall (not 86) närvarande vid utsättningen, fastän Ahlqvist inte nämner det i RM (jfr est prot 2/8 1835).

Samma dag nedrevs den sk kalkboden eller kalkhuset, dvs den äldsta sakristian vid klövsadelskyrkans norra sida (betecknad med *g* i fig 1), som låg i vägen för den nya nordmuren. Resten av kyrkan skulle stå kvar tills vidare för att göra tjänst så länge som möjligt. Den i kalkboden belägna Svebiliusska gravstenen (fig 64) togs upp och lades på kyrkogården. Lämningar efter ben och kistor avlägsnades också, och följande dag nedtogs kalkhuset ända till grunden, allt »kalkgrus» bortfördes och matjorden »aftogs ... i lineerna, der kyrko- och tornmurarne skola framgå och jorden lades öster på kyrkogården».

Grundgrävningen fortsatte först för norra långhusmuren, varvid skelett (från pesttiden 1711? jfr ovan, Kyrkogården) kom fram. Därefter grävdes grunden för långhusets östra och södra sidor. När man grävde för torngrunden 22/9 och följande dagar, nedrasade sanden flera gånger. »Änteligen på 6 alnars djup från jordkanten mötte en tunn lerrand och derunder fugtig Ör, som var skäligen fast och god» (RM s 1). Den 24/9 lades de första grundstenarna för tornet på 6 alnars djup. Även de följande dagarna arbetades med torngrunden »med stora stenblock, som på stenbjörnar nedfördes». Grundarbetena för kyrkan och tornet avslutades 21/10 och redan följande dag vidtog murningen på tornets stenfoot samt den 24/10 även på kyrkans.

De som inte var sysselsatta med murningen, bröt och hemkörde sten från stenbrottet i Östra marken nere vid sjön, körde hem ställningsvirke från Rälla, bortförde matjorden från den nya kyrkans område och ersatte den med sand samt uppsatte »^{3^{de}} nya lerlogar». »16 smärre lertråg blefvo gjorde till murbruks transporterande» och vidare tillverkades 20 st »murklubbor».

Redan 7/11 måste murningsarbetet avbrytas på grund av en ovanligt tidig vinter med snö och stark kyla. Murarna avjämnades, täcktes därefter med utbredda halmkärvar samt ovanpå dem med sand och sten. Därmed upphörde det egentliga kyrkoarbetet för året, men förberedelserna för nästa års arbete skulle fortsätta. På prostens fråga 8/11 1835 (st prot), om sockenmännen »ville fortfara med sandhämtningen och Kyrkans fyllande i Stenfooten», fick han emellertid till svar, att »såsom dagarna nu äro så korta, att intet arbete förslår, hälst man i vår kan uträtta så mycket på en som nu på ^{2^{de}} dagar, så uppskjutes kyrkans fyllande till våren, då den så tidigt skall företagas att murning deraf ej hindras». Däremot beslöt man, att den sten, som låg uppbruten i östra marken, vid första lämpliga väder skulle »uppalmassas» (läggas i parmar), »på det den i vinter må kunna hemköras i fall lämpligt

snöföre skulle inträffa». Likaså skulle åldermännen se till, att ställningsspirorna till fullo skulle bli skalade och lagda i ordning.

Redan 11/1 1836 återupptogs kyrkoarbetet. Innan murningen åter kunde börja, sysselsattes arbetsfolket bla med att utsyna och hemköra tallar till spant (takstolar) och plankor. Den 17/2 anlände byggmästare Rudwall för att börja snickarearbetet. När han reste hem över påsken, var snickerierna för fönster och dörrar för både kyrkan och sakristian färdiga. Efter påsk, då, förutom Rudwall, även en snickaregesäll anlände, fortsattes arbetet, och den 8/4 passades alla bågar in i sina karmar. Ännu fanns dock inga murar för snickerierna, murningen återupptogs nämligen inte förrän i början av maj och det dröjde ända till i slutet av augusti, innan kyrkans murar var så färdiga, att fönster- och dörrkarmar kunde sättas in på sina platser.

I väntan på varmare väderlek var sockenborna under våren sysselsatta med mångahanda förberedelser, brytning av sten, framkörning av byggnadsmaterial av olika slag och planering under och grundarbetet för den nya sakristian. Rivningen av Gamla kyrkan forcerades, sedan man den 26/4 1836 ändrat tidigare fattade beslut att riva Gamla kyrkan parallellt med uppmurandet av Nya (byggnadsstenen togs ju av det gamla murverket). I stället beslöt man att raseringen skulle ske så snabbt som möjligt (se ovan, Gamla kyrkan). Tegeltaken från östtornet och den gamla sydliga sakristian togs ned och tegelpannorna räknades, för att man skulle veta, hur mycket tegel ytterligare som skulle beställas för Nya kyrkans tak. En »nödfallsstapel» byggdes på kyrkogårdens södra sida för lillklockan, »murbockar» för ställningar (några ännu bevarade på långhusvinden) tillverkades. Nedbruten sten från de gamla murarna rengjordes och överbliven sten och kalkgrus från raseringen användes dels »i nya kyrkoplanen», dels som utjämning på planen väster om sockenstugan. Fyra hörnstenar med årtalet 1836 höggs till och innan murningen kunde fortsätta, uppensades och avtäcktes de under hösten 1835 påbörjade grundmurarna.

Den 5/5 återupptogs murningen på Nya kyrkan. Följande morgon kl 7 inlade prosten Ahlqvist i flera persons närvaro ett paket, inneslutet i grön, vaxad taft, i ett hålrum i den sydöstra hörnstenen. Paketet innehöll en pergamentrulle med dels en inskrift av ungefär samma lydelse som inskriften över kyrkans västportal (se nedan), dels en förteckning över församlingens kyrkoherdar alltsedan 1299. Konvolutet innehöll också en samling silver- och kopparmynt av alla valörer, slagna under den dåvarande kungen, Karl XIV Johan.

Fig 82. Ett av de fyra valv, en sk tromp, som bär upp lanterninen. Foto R Boström 1979.

One of the four arches, squinches, that support the lantern.



Arbetet var även i fortsättningen väl planerat. De som inte murade, ägnade sig åt snickring, körde fram material osv. – Den 31/5 förbereddes arbetet med takstolarna, i och med att det beslöts, att till »spanthuggning» utse »skicklige karlar lika många från hvarje Socknedelen. Byggmästaren låfvade att till i morgon afton kl 6 förfärdiga en Modell på Takresningen⁸⁹ vilken då kommer att församlingen föreställas ...» Själva tillverkningen av takstolarna började några dagar senare. Den 10/6 var 10 spant färdiga, den 15/6 var spant nr 20 färdigt, den 16/6 och 17/6 lades »långbanden» upp, några dagar senare började spantresningen och den 23/6, midsommarafton, var alla 26 takstolarna på sina platser, samma antal som nu.

Arbetena med trätunnvalvet över kyrkorummet, »rundpanelet», tog sin början 27/6 med kanthuggning av panelbräderna, den 2/7 hyvlades bräder till »panelet», lister av trä under detsamma tillagades 6/7 samt sattes upp 14/7 och följande dagar, vindskidorna uppsattes 18/7 och den 21/7 började man inlägga rundpanelet, som senare vitkalkades. Den 17/7 »slöts murningen på östra kyrkogafveln, der stenen med årtalet 1836 och Rosen uppsattes» (fig 26).

Vad västtornet beträffar, började man att slå dess avlastningsbåge, »nedre tornhvalvet», den 5/7 och den 19/7 upphörde murningen på tornet tills vidare och »västra gafveln» (troligen tornets) täcktes med bräder.

Den 19/7 började också glasmästare Håkan Andersson fönsterarbetet. Då var redan läktningen av taken i full gång och tegelpannorna lades på, dels de gamla från östtornet och södra sakristian, dels nyanskaffat tegel, det mesta tillverkat i Bruatorp (Söderåkra sn) och anskaffat genom Nils Callerström⁹⁰ i Kalmar. Ännu finns gamla tegelpannor kvar på långhusvinden, stämplade BTP inom en rektangel. Till sakristian inköptes ytterligare tegel från Värnanäs, troligen till ett fördelaktigare pris. Medan takarbetena pågick, var andra sysselsatta med att först rappa och sedan slätputsas (»stockrappa») kyrkans murar och slutligen vitkalka dem, »men tornet såsom ofullbordadt, förblifver orappadt» (st prot 31/5 1836). Taklisterna murades och »drogs», dvs slätputsades, och i början av augusti arbetade snickare på kyrkans och sakristians dörrar.

Söndagen 21/8 1836 predikade prosten Ahlqvist för första gången i Nya kyrkan, som ännu saknade fönster och med innerväggar, som ännu inte blivit vitkalkade,



Fig 83. Interiör mot öster före restaureringen 1895. På golvet är utstrött enris eller granris. Foto taget av kantor Ol Lindblom (?) ca 1879–1882. Privat ägo.

The interior looking E before the restoration of 1895. Juniper or spruce twigs strewn over the floor.

endast rappade. Predikan förrättades vid altarbordet, som var framsatt i koret. Följande dagar ägnade man sig åt att rappa en del av kyrkans interiör och därefter vitlimma den. Vitlimningen avslutades 24/8 och ställningarna togs ned. Därefter fortsattes den yttre rappingen. Ställningarna vid norra och södra sidoväggarna togs ned den 25/8 och följande dag började glasmästaren Håkan Andersson sätta in fönstren på sina platser. Predikstolen med krona och trappa samt altarpupsatsen kom på plats. Innan predikstolens krona sattes upp, passade Ahlqvist på att skriva av dess inskrift (se ovan, Gamla kyrkan).

Den följande tiden ägnade sig en del av arbetsstyrkan åt golven, sakristians panel, läktaren med dess trappor och korrundeln (altarringen), medan andra »inklinkade» takpannorna. Den gamla altarpnydnaden sattes upp, dörrarna till redskapshuset under sakristian kläddes och flisgolv inlades i dessa utrymmen. När golven var färdiga, var det bänkinredningens tur.

Murningsarbetet på tornet, som legat nere sedan 19/7, återupptogs två månader senare och avslutades den 3/10, «sedan 3dje balklaget i dag blifvit inmuradt» (jfr sektionen fig 72), varefter man arbetade med trapporna utanför syd- och västingångarna.

Under senare delen av oktober och intill 19/11 1836 »arbetade få personer dagligen med Läktarpelarne och deras ornament och sistnämnda dag upphörde och slutades kyrkoarbetet». Kyrkan och sakristian var då färdiga, liksom tornets tre nedersta våningar. Tornets bottenvåning hade fått flisgolv, för att den skulle kunna användas som vapenhus. När byggmästare Rudwall efter avslutat arbete begärde syn eller besiktning på det avslutade kyrkoarbetet, fick han till svar, att någon sådan inte behövdes på den nya, vackra kyrkan, församlingen var synnerligen belåten med hans arbete (st prot 8/12 1836).

Arbetet hade bedrivits målmedvetet, vecka för vecka, alla vardagar. Då »rågbergslen» (=rågskörden) pågick, arbetade inte så många vid bygget, inte heller de båda gånger årligen, i juni och oktober, då marknad hölls i Algutsrum, lika litet som under dagarna omkring de stora helgerna.

Helt utan missöden hade emellertid inte kyrkobygget fortgått. Den 16/5 1836 restes ställningar inne i kyrkan, men »mot aftonen gick alla ställningar som rests under dagen omkull. Endast 4 personer skadades. Allt en följd af vårdslöshet hos Byggmästaren» (RM s 14). Vilka de skadade var och hur det sedan gick för



Fig 84. Interiör mot öster före restaureringen 1937. Foto A Edle 1931.

The interior looking E before the restoration of 1937.

dem, framgår dock inte av RM. Inte heller får vi veta, hur det gick för »Olof Gummessons son i Åkerby», som den 17/6 föll »ned från gafvelställningen inuti kyrkan och afbröt lårbenet» (RM s 16).

Väderleken spelade naturligtvis en viktig roll. Som vi sett, hade arbetena för år 1835 avslutats redan i november på grund av snö och stark kyla, och vid andra tillfällen måste arbetet disponeras om på grund av ihållande regn. Den 9/5 1836 vid middagstiden »inföll så stark snöyra med Nordlig vind, att arbetet på några timmar måste afbrytas», och på morgonen följande dag »var kalk bruket så frusit, att varmt vatten måste om f. m. nyttjas till dess beredning» (RM s 13).

*

Ursprungligen hade det varit församlingens avsikt att bygga färdigt tornet redan 1837, men i april detta år framförde representanter för byalagen i Lerkaka, Norra Runsten och Spjuterum som sin åsikt, att tornbyggets fortsättning skulle skjutas upp till sommaren 1838, emedan det saknades såväl byggnadsmaterial som pengar (bil t st prot 19/4 och 20/4 1837). Bygget sköts

därför upp ett år. De önskade också, att tornet skulle göras lägre, både för kostnadernas skull och av säkerhetsskäl, men denna del av framställningen lämnades däremot utan avseende, se nedan.

Vid den entreprenadauktion, som hölls 10/10 1837, stannade häradsbyggmästaren Petter Isberg⁹¹ från Algutsrum vid det lägsta budet och antogs för tornbyggets slutförande. Under de första månaderna 1838 gjordes förberedelser på samma väl genomtänkta och grundliga sätt, som före långhusbygget två år tidigare. Bl a hemkördes virke från Rälla och Norra Saxnäs och bearbetades på olika sätt.

Den 22/4 1838 anlände Isberg och förberedelserna fortsatte ännu ett par veckor. Den 14–16 maj uppsattes ett gångspel, »hyssverk ... till byggnadsämnenas upphissande» i tornets bottenvåning, sedan man med sand eller på annat sätt täckt över flisgolvet som skydd. Den väldiga grundbalken för klockstolen upphissades och murades in, medan en del av manskapet var ssyselsatt med apterandet av balkarna till »klockstaplarna», dvs klockstolen.

Den 17/5 1838 återupptogs murningsarbetet på tornet, som legat nere sedan 3/10 1836. Ett par dagar senare inmurades en stenplatta på insidan av södra tornmuren »till ett framtida märke hvarifrån Tornmuren detta år är fortsatt» (se nedan, Byggnadsbeskrivning).

Murningsarbetet försenades i början, genom att gångspelets lina brast upprepade gånger, men den 25–26 juni »murades med full drift» och muren avjämnades vid tredje våningens fönstervarv, vilket väl innebär, att man nått upp till fönstrens underkant. Strax därefter uppflyttades ställningarna, ett nytt ställningsvarv uppsattes och karmar till de fyra fönstren insattes, varpå murarbetet fortsattes.

Sedan ytterligare förseningar inträffat, på grund av att hisslinan brustit, ersattes den med en ny och kraftigare. »Allt arbetsmanskaper spann kabbelgarn och dermed öfverspann nya linan» och nya, större block, anpassade till den nya linan, tillverkades.

Arbetet fortgick med full fart. Den 9/6 uppsattes de fyra fönstervalvbågarna och man började mura »de 4 hornhvalfbogarne och hvalfven» dvs de sk tromperna i tornets hörn (fig 82), vilka skulle bära upp lanterninen. Arbetet på tornets firsidiga del avslutades 19/6 med att tornlisten murades. Under tiden arbetade man också på klockstolen.

Lanterninen började muras 20/6, 25/6 upphöjdes hisskranen, ställningarna förhöjdes på lanterninen och 27/6 upprestes ställningsspiror och ställningar anlades omkring lanterninen. Den 2/7 omlades och uppflyttades den inre tornställningen och 3/7 murades den enkla rundstavslisten i nivå med tornluckornas anfang. Arbetet fortgick raskt med murning, insättande av fönsterkarmar och spanthuggning av det nedre takfallet. Den 12/7 insattes de åtta rundfönstrens karmar, lanterninens taklist murades och den 18/7 uppsattes det krönande korset. Torn- och lanternintak gjordes färdiga, likaså klockstolarna, storklockan upphängdes 21/7, lillklockan en vecka senare. Tornrum och ställningar rengjordes, murarna grundrappades och spritrappades, ljudportar sattes på sina platser, medan träarbeten med bottnar och trappor inne i tornet utfördes under tiden. De båda taken täcktes med svartmålad plåt och lanterninens väggar målades gula, medan luckorna och blindnischerna gjordes svarta. Även korset målades gult, det förgylldes emellertid några år senare.

Flisgolvet i nedre tornrummet bröts upp, sedan hissverket 22/8 nedtagits och utflyttats, varefter ett stengolv, av allt att döma det som fortfarande ligger där, inlades. Den 24/8 uppmättes tornet, varvid dess totala höjd uppgick till inte mindre än 63 alnar, 2 tum (=37,5

m). Det må väl vara tillåtet att mellan raderna läsa prosten Ahlqvists synnerliga belåtenhet med tornets ståtliga mått. Den 25/9 hade man kommit så långt, att bomhålen på tornet murades igen, murarna vitströks utan och innan och i oktober togs ställningarna ned. Den 18/10 fälldes de norra ställningsspirorna till marken, följande dag de övriga, den 20/10 avslutades tornarbetet alldeles och samma dag reste byggmästaren hem.

Den 23/10 1838 förkunnades för sockenstämman att tornet till alla delar nu var färdigt. Stämman beslöt, att ingen laga besiktning behövdes »emot detta vackra arbete», utan det godkändes till alla delar. Prosten Ahlqvist uttalade också sin synnerliga belåtenhet både med byggmästaren och med sockenborna. Prosten »betackade . . . Byggmästaren P. Isberg, som efterlemnade ett sådant vackert minnesmärke i Runstens nya kyrkobyggnad, hvilket icke äger sin like på vårt land; hälst icke blott tornet utan äfven Lanterninen är uppförd af sten med en smakfullhet och noggrannhet, som alltid måste vinna kännares bifall.» Ahlqvist prisade också byggmästarens «kända fogliga och jemna, men derjemte alfvarliga sätt att handtera arbetsmanskaper och den nykterhet, flit och anständighet hvarunder arbetet är verkstält» och skattade »hvarje församling lycklig, som vid kyrkobyggnads arbeten erhåller Byggmästar Isberg till föreståndare och Byggmästare; hvar till han också honom på det högsta Recommenderar.» Byggmästaren skulle genast få uppbära återstoden av entreprenadsumman.

I kyrkoarbetet 1835–1838 deltog, som vi sett, församlingsborna alltefter kunskaper. Vidare svarade smeden Carl Svensson i Norra Bäck för allt grovsmide och smeden Gullbrand för finsmidet (gångjärn, lås och nycklar för ingångsdörrarna, gångjärn för bänkarna), medan »inhyses» Petter Elgström, Vanserums malm, utförde alla plåtslageriarbeten. Han var också tillsyningsman vid bearbetningen av byggnadsvirket och fick reduktion i sina dagsverken för detta. Runström i Södra Runsten och andra dagsverkare oljefärgströk fönsterkarmar och -bågar, varefter glasmästare Håkan Andersson från Högsrum glasade fönstren. I görligaste mån skulle glas från Gamla kyrkan återanvändas.

Den 20/5 1839 beslöt man att insätta vädringsfönster dels i tornet, dels i östra gluggen till »mellankyrkan» under sommarmånaderna, »att luften och vädret må få genomspela rummen och den fuktighet hvaraf nu tornet lider, således upphöra» (st prot). Två ramar skulle göras till varje tornrum, samt en till mellankyrkans glugg. I ramarna skulle nät av »kabelgarn» insättas. Sandström på Vanserums malm åtog sig att göra näten

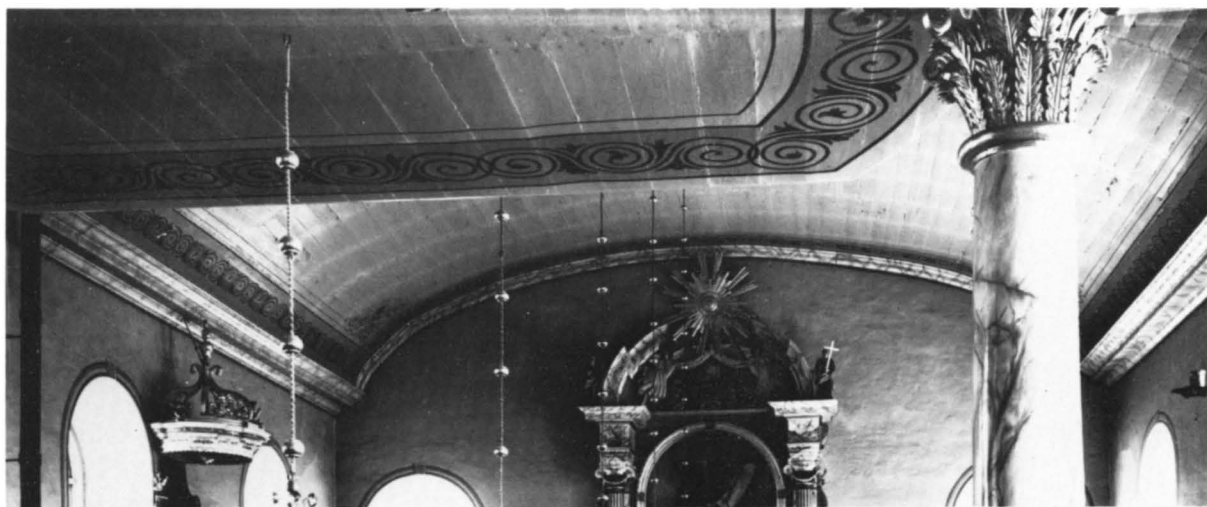

Fig 85–86. Schablonerad dekorationsmålning från 1895 i grått samt flera nyanser brunt, dels i långhuset (fig 85), dels i sakristian (fig 86), utförd av målaremästare Lindeman. Foto A Edle 1931.

Stencilled decoration from 1895 in grey and several shades of brown, both in the nave (fig 85) and in the vestry (fig 86).

mot betalning och åldermännen skulle »ofördröjligen» draga försorg om träramarnas iordningsställande. Numera är fem vädringsfönster bevarade (fyra förvaras i sockenmagasinet i tornets första våning samt ett på långhusvinden). De har nät med 1-tumsmaskor av snören.

När kyrkan invigdes 1841, var interiören ännu inte målrad. Det skedde inte förrän 1847, i samband med att Olof Jacobsson⁹² snidade ramverket till en ny altarpupp (med Gustaf Lindbloms målning, Korsnedtagningen), en ny predikstol och de båda klockfodralen (se nedan, kap Inredning, fig 83 f, 87, 90). Målningen utfördes av målaren Justus Johan Söderberg och för-

gyllningen av förgyllaren Nils Collin⁹³ (Kvittens samt den s 104 beskrivna runinskriften på en lucka i tornet).

Den färdiga kyrkan

Efter de många diskussioner, som förts under den tid inte mindre än tre förslag efter varandra utarbetats vid ÖIÄ och med tanke på de preciserade mått, som församlingen önskade för sin kyrka, är det intressant att jämföra det slutgiltiga förslaget (fig 71) med det färdiga resultatet (fig 72 ff). Den nya kyrkan blev nämligen större än vad ritningen utvisade, den totala yttre längden ca 47 m mot ca 40 m och långhusets bredd uppgår till ca 17 m mot föreslagna 15 m. De ofta upprepade



Fig 87. Interiör mot öster efter restaureringen 1937. Foto R Hintze 1979.

The interior looking E after the restoration of 1937.

önskemålen om sakristians innermått om 8 alnar (4,75 m) i kvadrat utökades till 5,8×6,3 m.

Tornets höjd, som enligt den fastställda ritningen skulle bli något över 35 m, inklusive korset, hade varit föremål för diskussioner under våren 1837 (se ovan). Representanter för några byar krävde bla, att tornet skulle göras lägre, högst 55 alnar, dvs 33 m (bil t st prot 19/4 och 20/4 1837). Som orsak angav man dels kostnaderna för ett högre torn, dels de risker, som ett torn, övermåttan högre än andra på Öland,⁹⁴ kunde bli utsatt för under starka orkaner eller dylikt. För kostnader, förorsakade av sådana skador, önskade de klagande inte svara.

Tydligt lämnades reservationerna utan avseende, ty när tornet 24/8 1838 stod i det närmaste färdigt, var dess sammanlagda höjd 63 alnar, 2 tum (RM s 31), dvs 37,5 m, vilket innebär, att det to m blivit högre än vad den fastställda ritningen visade.

Farhågorna att bygget skulle övergå församlingens förmåga hade tydligen varit betydligt överdrivna! Men så hade också alla förberedelser varit minutiöst noggranna och all materialanskaffning planerats mycket noga, framgår det av de utförliga arkivalierna.

I flera avseenden hade man gått ifrån den av ÖIÄ fastställda ritningen. Lanterninen följde ganska nära Löfgrens förslag (fig 69) och vidare placerades läktartrapporna inne i långhuset, i stället för i vapenhuset i tornets bottenvåning. Deras sexkantiga plan framgår inte av ritningen, utan är tydligen en skapelse av byggmästare Rudwall.

Församlingen underrättade aldrig ÖIÄ, att man frångått beslutet att behålla östtornet, lika litet som att man hade beslutat bygga den nya kyrkan norr om den gamla på helt ny grund. Inte heller hade man meddelat, att man ämnade framhärda i att bygga lanterninen i enlighet med Löfgrens förslag. I hur hög grad Runstens



Fig 88. Interiör mot väster efter restaureringen 1937. Foto R Hintze 1979.

The interior looking W after the restoration of 1937.

sockenbor med prosten Ahlqvist i spetsen hade satt sig över den fastställda ritningen, förblev okänt för ÖIÄ, ända tills Algutsrums församling 1857 anhöll om en ritning för ombyggnad av sitt kyrktorn.⁹⁵ I sin skrivelse till ÖIÄ framhöll församlingen, att man önskade ett torn, likt Runstens, vilket inte krävde något underhåll, och bifogade en skiss av detsamma. Som avskräckande exempel framförde man trälanterninen i grannkyrkan Glömminge, som behövde repareras nästan varje år. ÖIÄ översände då en ritning, utarbetad av Ludvig

Hawerman och lik den av J Carlberg utförda, men fick då till svar, att den ingalunda liknade tornet i Runsten. ÖIÄ svarade Algutsrums församling, att den insända teckningen givit anledning att förmoda, att Runstens torn »icke vore i öfverensstämmelse med dertill af Kongl. Majt den 21 Juni 1834 fastställda ritning», utan att lanterninen på föranstaltande av framlidne kontraktsprosten Ahlqvist blivit förändrad till liksidig åttkant.

Byggnadsbeskrivning

Plan, material

Den nuvarande kyrkan i Runsten, här kallad Nya kyrkan, består av ett stort och rymligt gudstjänstrum, där kor och långhus utgör ett enda rum, en salkyrka, med torn i väster och sakristia i öster.

Materialet är skalmurar av kalksten på vanligt sätt. I samband med omputsningen av kyrkan 1962 kunde konstateras, att bearbetad sten från Gamla kyrkan ingår i murverket. Detta framgår också av arkivalierna, enligt vilka rivningen av Gamla kyrkan skulle utföras parallellt med uppförandet av de nya murarna (se ovan). – Runt kyrkan är en sockel utspard sedan 1962, bestående av ett oputsat, fogstruket parti, avtäckat med kopparplåt. Eftersom kyrkogården sluttar mot öster, är ganska stora partier av murverket synliga och visar, att det huvudsakligen består av grå kalksten i ganska smått förband. Lanterninens väggar består också av kalksten, trots att den fastställda ritningen, som redan är omtalat, avsåg en lätt träöverbyggnad (fig 71). – Det yttre murverket är spritputsat och vitkalkat, med undantag av långhusets förkroppade hörn och omfattningarna till alla muröppningar, som är slätputsade.

Högst upp på långhusets östra gavelspets är infälld en fyrpassformad fönsteromfattning från Gamla kyrkans östtorn (fig 26. Se Gamla kyrkan). Därunder en fyrsidig platta av röd kalksten med årtalet »1836«, kyrkans byggnadsår, inhugget med djupa linjer. Under denna platta i sin tur sitter en fyrsidig svart lucka till långhusvinden, numera blockerad på insidan av pannrummets skorstensstock.

Den åttkantiga lanterninen är putsad och vitkalkad. I de fyra väderstrecken är ljudöppningar placerade, raktäckta med svartmålade dubbeldörrar, vilka på utsidan är klädda med vågräta panelbräder. Utanför ljudöppningarnas portar sitter låga skyddsräcken av svartmålat järnsmide. Över ljudportarna öppnar sig halvmånformiga fönster. På de fyra övriga sidorna motsvaras ljudportarna och deras fönster av rundbågiga blinderingar, vilka numera är vitkalkade, men före 1962 var svarta som ljudportarna (fig 77). Nischer och halvmånfönster förenas i tröskelnivå och anfangshöjd genom vågräta lister. Överst sitter åtta små rundfönster. I tre av dem, i norr, väster och söder, är urtavlor insatta sedan 1875 till ett urverk, som är placerat högst upp i lanterninen (se Inredning, Urverk).

Yttertak, takstolar

Långhusets och sakristians sadeltak – det senare valmat mot öster – är täckta med enkupigt tegel, medan tornet och lanterninen är täckta med kopparplåt. Teglet levererades ursprungligen från Bruatorp, men det förelåg även en offert från Värnanäs. Teglet levererades som redan är omtalat, genom N Callerström i Kalmar (not 90). – De profilerade taklisterna (fig 76) är av grå kalksten, sedan 1962 oputsade, men ursprungligen slätputsade och vitkalkade.

De kraftiga takstolarna står ganska tätt (fig 72). Långhusvinden är ett högt, luftigt rum. Innertaken är sedan 1962 isolerade med glasull.

Långhusets östra gavelspets kröns av en flöjel i form av en tupp (fig 26). Bakom den reser sig en skorsten av tegel, hörande till pannrummet under sakristian. – Lanterninen kröns av ett svartmålat, latinskt kors, vars tre övre korsarmar avslutas som trepass.

Ingångar, fönster

Kyrkans huvudingång ligger i väster, en raktäckt portal, omgiven av släta pilastrar av vitkalkad kalksten, vilka bär upp ett framspringande, profilerat bjälklag avtäckat av kopparplåt (fig 81). Därunder ett bjälklagsliknande parti med en tavla av röd kalksten med följande inskrift med antikvaversaler: 1836 / I KONUNG CARL XIV IOHANS / FREDSÄLLA REGERINGS / NITTONDE ÅR / BYGGDES DETTA TEMPEL. Inskriftstavlan uppsattes inte förrän år 1847. Dess text hade formulerats av Vitterhetsakademien (VHAA Dagbok 15/8 1847). Texten förgylldes 1854 av Nils Collin (not 93). Ovanför portalen sitter ett halvmånformat fönster, vars bågar var gråmålade före 1979, därefter målade mörkbruna med oljefärg, liksom utsidan av alla ytterdörrar och fönster, med undantag av värmekammarens svarta och sakristians brunlaserade dörrar. Västportalens båda dörrar är indelade på höjden i tre speglar, omgivna av profilerade ramar. I den mellersta är en stor, mångbladig ros skulpterad och den nedersta spegeln har vertikala refflor. Trampflisan består av en senmedeltida gravsten (se ovan, Kyrkogården, gravsten nr 2). Dess grå kalksten står vackert mot tröskelns röda sten.

Sydportalen (fig 80) är i alla avseenden en upprepning av västportalen i ungefär samma skala. Över ingången är ett slätputsat och vitkalkat fält, som enligt



Fig 89. Interiör av vapenhuset mot sydväst. Foto R Hintze 1979. – Bordet tillverkat 1705, ursprungligen för Gamla kyrkans sydliga sakristia.

Interior of the porch looking SW. The table was made in 1705, originally for the S vestry of the old church.

William Anderson⁹⁶ innehöll en inskrift rörande kyrkans restaurering 1895 (ej skönjbart 1980). Trappan är av kalksten, dels röd, dels grå. Det nedre steget består av gravstensfragment (se ovan, Kyrkogården, gravstenar nr 4 och 8). Det översta planet, av grå sten, är också en gravsten, som renhuggits och 1937 ersatte en rikt skulpterad sten över Catharina Brehmer (se ovan, Kyrkogården, gravstenar nr 7 och 11 samt fig 15).

Sakristians enkla ingång, upptagen 1962, är raktäckta och har en omfattning av slättragen, vitkalkad puts. Ytterdörren är på utsidan klädd med vågrät panel och

brunlaserad på båda sidor. Den höga yttertrappans steg är av kalksten.

Stora, rundbågiga fönster med katedralglas lyser upp kyrkan, sakristian och tornets övervåningar. Sakristians fönster skyddas på insidan av smidda, vitmålade järngaller. Över väst- och sydingångarna är, som redan är nämnt, halvmånformiga fönster, medan läktaren upplyses från väster av två kvarts-cirkelformade fönster på ömse sidor om tornet. Pannrummet under sakristian har stora, raktäckta fönster.

Interiör

Ljust gråbrunt, silvergrått, olivgrått och brunt dominerar sedan 1937 interiören, när det gäller fönsterbågar, dörrar, bänkinredning, läktartrappor och altarring.

Golvet i vapenhuset är täckt med kvadratiska kalkstensflisor, medan kyrkorummet och sakristian har trägolv. Korgolvet är omålat och ligger ett lågt steg över den övriga kyrkans golv. Sakristians trägolv är täckt med en blå heltäckningsmatta, liksom läktarens golv.

Alla innerväggar är slätputsade och vitkalkade. – En runsten (fig 11) är infälld i sakristians norra vägg. Den beskrivs ovan, Kyrkogården.

Fem gamla gravstenar, fyra av grå och en av röd kalksten, är sedan 1937 fastkramlade på vapenhusets väggar (a–d i söder, e i väster, fig 89). De uppräknas här från öster till väster, men har beskrivits närmare ovan: a) Över Laurentius Andreæ och hans familj 1622 (fig 57; Gamla kyrkan, Gravminnen, gravsten nr 1). – b) Över Olaus Svebilius och hans familj 1727 (fig 64; Gamla kyrkan, Gravminnen, gravsten nr 6). – c) Över Daniel Brusenius och hans familj 1704 (fig 62; Gamla kyrkan, Gravminnen, gravsten nr 5). – d) Över Catharina Brehmer och hennes dotter 1711 (fig 15; Kyrkogården, gravsten nr 11). – e) Fogdegravens sten (fig 61; Gamla kyrkan, Gravminnen, gravsten nr 4).

Över salkyrkan spänner sig ett blåmålat trätunnvalv med kraftigt framspringande skugglist av vitmålat trä (fig 87f). Mot det blå avtecknar sig runda takrosetter (»ljuskronbrickor» enligt RM s 19) av vitmålat trä, skulpterade som mångbladiga blommor, omkring ljuskronornas fästpunkter. I valvets båda västliga hörn är luckor till långhusvinden, men bekvämast når man denna genom en dörr i tornets andra våning. – Sakristian har ett vågrätt trätak, målat i samma blå färg som valvet i kyrkorummet. Mellan väggen och taket en enkel, vitmålad trälist. Luckan till sakristians vind ligger i nordväst. – Vapenhusets tak är brunlaserat.

Mellan vapenhuset och kyrkorummet är insatta ett par dörrar, indelade i speglar. Liknande, men enkeldörrar, sitter mellan koret och sakristian samt innanför sakristians ytterdörr, där den bildar ett vindfång. Även dessa är indelade med speglar och målade i ett par nyanser olivgrått och något brunt, samma färgskala som dominerar hela den övriga inredningen.

Tornet är genom bjälklag indelat i sju våningar (fig 72, 74), förenade genom trätrappor, som går medsols hela vägen, utom mellan tredje och fjärde våningen. Mellan lanterninens översta våning och ned till tredje våningen är på södra sidan hål i golven för urverkets lod. Uppgången befinner sig i vapenhuset, där en trappa utmed norra och ett stycke av östra väggen leder till

första våningen. Tornets östra mur vilar på en rundbågig avlastningsbåge. Första våningen upplyses åt söder, väster och norr av stora, rundbågiga fönster. Sydvästra hörnet är avskilt till sockenmagasin genom en prydlig vägg med trädörrar liknande bänkdörrarna nere i kyrkan.

Till andra våningen leder en trappa utmed norra och östra väggarna. Detta rum, som upplyses på samma sätt som första våningen, är numera kyrkomuseum. I öster är en stickbågig ingång till långhusets vind med en svartmålad dörr från Gamla kyrkan. Den är nämligen för låg för den nuvarande öppningen och klädd med rombpanel på framsidan.

Till tredje våningen leder också trappor utmed norra och östra väggarna. I denna våning är nischer eller »hörnhalfbogar» (RM s 28; s k tromper, fig 82), murade i hörnen som underlag för stenlaterninen. Denna våning har rundbågiga fönster i alla fyra väderstrecken. Tvärs över golvet sträcker sig i öster–väster en kraftig balk, som bär upp klockstolens tre master. I södra väggen, nära golvet, är infälld en rektangulär tavla av grå kalksten med följande inskrift inhuggen med antikvaversaler: FORTSATT 1838 / AF P. ISBERG (not 91). Under tavlan står en trälåda, fylld med grov sand, som skydd för golvet mot tornurets tunga kalkstenslod, som hänger däröver.

Till fjärde våningen för en trappa utmed västra väggen, viker av mot öster, fortsätter därefter fritt i rummet mot öster, passerar ett lågt vilplan, som rymmer klockbockens strävor, går några steg mot norr och mynnar i femte våningen, lanterninens bottenplan, klockvåningen.

Sjätte våningen, lanterninens övre plan, når man genom en trappa utmed östra sidan mot söder. Ett prydligt skyddsräcke omger denna våning, som har plats för tre klockor (men där har alltid endast funnits två). Klockorna trampades ursprungligen, men 1962 installerades elektrisk ringning och mekanisk öppning av ljudluckorna. Samtidigt hängdes klockorna 60 cm lägre. En låsbar trälucka i golvet stänger trappan till sjätte våningen. På luckan är en runinskrift, som translittererad med latinska bokstäver lyder: »iustus: iohan: söderbärg : molarä /korlen: förkullare: iakobson: snikare». Därunder åtalet 1847. Inskriften syftar på förgyllaren Nils Collin (not 93), målaren Justus Johan Söderberg samt snickaren och målaren Olof Jacobsson (not 92).

Sjunde våningen når man genom en trappa, som går mot norr. Häruppe står urverket (s 129). Rummet upplyses av runda fönster, lika stora som urtavlor, och utmed väggarna är väggfasta bänkar.

Lanterninens takstol är numera synlig, sedan den rötskadade takpanelen för något år sedan avlägsnades.

Restaureringar

Förutom normalt underhåll av kyrkan och dess inredning har följande mer omfattande renoveringar ägt rum:

1856 målade Justus Johan Söderberg interiören, bla orgeln, läktaren och altarringen, vilken senare fick »liffärg» (se nedan, Inredning). Draperimålningen bakom predikstolen (fig 83, 84) hade möjligen också Söderberg till upphovsman. Kyrkorummets utseende efter 1856 framgår av ett foto (fig 83), som troligen är taget av kantor Ol Lindblom.⁹⁷

Omkring 1890 tog kyrkoherde Lagström (not 117) initiativet till en penninginsamling inom församlingen, som skulle göra det möjligt att försätta kyrkan i prydligare skick utan extra utdebitering (Herdam 4, s 245). Pengarna insamlades bla vid bröllop och begravningar, och efter fyra år uppgick summan till 1720 kr, vilket ansågs tillräckligt för ändamålet. Renoveringen ägde rum 1895. Bland annat blev innerväggarna strukna med kalkfärg, avfärgad i grågul, och trävalvets skugglist målades vit och marmorades. Kyrkans valv, väggar, läktarens undersida mm dekorerades med schablonmålning, bårder och andra ornament och omkring fönstren målades ramar (fig 84–86) i flera grå nyanser samt brunt. Äldre församlingsbor har berättat, att utsmyckningen omkring ljuskronornas takrosetter utgjordes av keruber, «lika bokmärken», i grått, brunt och blått. Målaremästarens namn var Lindeman. — Av allt att döma var det samtidigt, som två kaminer installerades i långhuset (fig 84). Ett par år tidigare hade sakristian fått en kamin (se nedan, Uppvärmning).

Nästa restaurering ägde rum under den kraftfulle prosten J O Svenssons (not 118) ledning och med Sven Rosman som arkitekt. Programmet hade gjorts upp 1932 vid BSt av arkitekten E Leffler och Rosmans förslag fastställdes av BSt 5/10 1934 med vissa smärre

ändringar. Bland det som kom till utförande var en grundlig reparation av yttertaken, isolering av innertaken samt nya golv i koret, sakristian, i bänkarna och på läktaren. Bänkarna gjordes också bekvämare. Fönstren skulle få nytt glas, vilket var väl motiverat, med tanke på att kyrkan 1836–1838 i görligaste mån hade fått överta gammalt glas från klövsadelskyrkan. Ett nytt värmesystem installerades och interiören målades om. Bland de många, som svarade för arbetena, bör nämnas byggnadsfirman Bröderna Olsson i Färjestaden, byggmästare Karl Magnusson, målaren Allan Gullin, Gårdby, och konservator Sven Wahlgren.

Den senaste restaureringen ägde rum 1962. Fasaderna befriades från gammal puts och putsades om, medan taklisterna, som från början varit putsade, knackades rena och fogströks. När murarna stod bara, syntes tydligt, att mycken byggnadssten hade medeltida behuggningsrester av gammalt, hårt kalkbruk. En direkt ingång med hög yttertrappa togs upp i sakristians norra mur, innertaken isolerades ännu en gång och trätunnvalvet målades blått, medan skugglistan blev vit. Samtidigt gjordes en elektrisk installation för belysning, för orgeln samt för mekanisk ringning av klockorna. Arbetena leddes av Birger Johansson med Firma Kyrkorestaurering, Nybro.

Uppvärmning

1892 diskuterades installationen av en kamin i sakristian, under förutsättning att kostnaderna inte översteg 40 kronor. Rökröret skulle placeras i södra fönstret. Vid den omröstning, som företogs, avgjordes frågan med 2090 röster för och 423 emot.

Vid restaureringen 1895 (se ovan) installerades två kaminer i långhuset, en ungefär vid mitten av vardera långväggen (fig 84).

Alla kaminer gjorde tjänst ända till 1937, då en värmeledning med lågtrycksånga installerades, enligt program och ritning av Oscar Nilsson och Son, Kalmar. Detta värmesystem fungerar fortfarande (1981).

Inredning och inventarier

Altare

1. Före 1847 användes ett träaltare från 1749 (fig 29; se ovan Gamla kyrkan). – 2. Det nuvarande altaret från 1847 är samtidigt med altaruppsatsen och sammanbyggt med denna. Det är också av trä, har plana sidor, rätvinkliga hörn och är målat rött i form av ett illusionistiskt målat draperi med gula fransar. Mitt fram ett strålände kors, målat med guldfärg. Altaret tillverkades och målades av Olof Jacobsson samt förgylldes av Nils Collin (Kvittens). Troligen målades det om 1895 av Lindeman.

Altarring

Altarringen är till planen en styltad halvcirkel och har dörrar på sidorna.

Den är sedan 1937 målad i olivgrått och ljusgrått och komponerad likt läktarens bröstning (se nedan): den är indelad med ett slags pilastrar, formade som konsoler, med skulpterade akantusblad på framsidan. Knäfallet och armlidaren är stoppade samt klädda med mörkröd plysch. – Ursprungligen (1847) målade Olof Jacobsson altarrunden med grön marmorering. 1856 målade Justus Johan Söderberg om den i »liffärg», dvs hudfärg (SAOB XVI, L 887). Mellan 1895 och 1937 var ytorna mellan konsolerna målade med en imitation av endast i målning utförda, svarvade dockor (fig 84), utförd av Lindeman.

Altarprydnader

1. Mellan 1838 och 1847 användes en uppsats från 1749 (se Gamla kyrkan, fig 29 ff), varav flera delar ingår i den nuvarande altaruppsatsen (fig 83 f, 87), medan andra är upphängda på södra väggen (fig 31), placerade på predikstolens tak (fig 44) eller uppställda i tornet (fig 29).

2. Den nuvarande altaruppsatsen (fig 87) består av en stor, arkitektonisk uppbyggnad av trä, gjord 1846 av byggmästaren Rudwall (not 86) omkring en oljemålning, Korsnedtagningen, utförd 1847 av S Gustaf Lindblom.⁹⁸ Anders Jansson levererade en björk till altartavlan, medan C J Ekholm svarade för diverse smidesarbete på densamma, ramverket målades 1847 av Olof Jacobsson (DL; not 92) och förgyllningen utfördes av Nils Collin (not 93).

Uppsatsens krön (fig 32), profilörer och festonger är övertagna från den av Anders Dahlström dä (not 45) tillverkade uppsatsen (fig 33, se ovan, Gamla kyrkan). Nya 1846 var två kanelerade, mörkgröna kolonner

med förgyllda kannelyrer och joniska kapital, som vilar på höga plintar i två våningar och bär upp en bruten gavel, allt målat med dels ljusgrå, dels brun marmorering och förgyllda detaljer.

Förlagan till Lindbloms målning hade han hämtat från altartavlan i Kalmar domkyrka,⁹⁹ vilken i sin tur ytterst går tillbaka på Rubens' berömda Korsnedtagning i Antwerpens katedral. Färgskalan är mustig, där brunt och ockra i olika nyanser dominerar. Mot dem utgör den röda manteln på figuren i förgrunden th och Maria Magdalenas blå klänning samt himlens ljusare blå färgton effektfulla kontraster. Törnekronan och tre spikar i den belysta förgrunden drar också uppmärksamheten till sig. Målningen har rundbågig övre avslutning och är inramad i en bred, profilerad guldrum med hörnornament.

Under tavlan, mellan plintarna, är ett slags predella, en mörkbrun, rektangulär tavla med profilerad guldrum, inom vilken är målad en inskrift med förgyllda frakturbokstäver: »Si, Guds Lamb som borttager werldens synd. / Joh 1.»

Krönet utgörs av en målad trärelief, Himmelsfärden (fig 32, se ovan, Gamla kyrkan) av Anders Dahlström dä, inom en vit, blåmarmorerad ram från 1846. Högst upp en strålände, förgyllt sol med en liten triangel i mitten och i dess centrum en punkt. Solen är av allt att döma också övertagen från Dahlströms altaruppsats och förstörades 1847 av Olof Jacobsson: »den stora solens utvidgande med tred och förgyllning» (Kvittens).

Två profilörer (fig 32), också från Dahlströms altaruppsats, flankerar Himmelsfärden, tv Hoppet, th Tron. Den förra har blå mantel och gyllene ankare, den senare grön mantel och förgyllt kors. Bådas livklädnader är ockragula, karnationen gråvit, hår och skägg ljusbruna, draperierna försilvrade. – Altaruppsatsen invigdes 26/9 1847 av kyrkoherde Melén.¹⁰⁰

Övriga skulpturer

Tavlan på södra väggen (fig 31) är sammansatt av dels två reliefer från Dahlströms altaruppsats 1749, dels av And G Wadstens överstycke till den gamla predikstolen från 1775 (se Gamla kyrkan, altarprydnad samt predikstol nr 2). Vid tavlans sammanfogande 1847 deltog både Olof Jacobsson och snickaren Agust (sic!) Renhorn (Kvittens).

En gipskopia i liten skala av Thorvaldsens Kristus skänktes 1889 av det årets konfirmander. Höjd 56 cm.

Fig 90. Predikstol, skulpterad och målad av Olof Jacobsson 1846–1847. Ljudtakets eldurna, byglar och prydnadsgavlar från en äldre predikstol (se fig 42 f), de båda änglabarnen från gamla altaruppsatsen av Anders Dahlström d ä 1749 (fig 33). Foto R Hintze 1979.

Pulpit, carved and painted by Olof Jacobsson, 1846–1847. The urn and flame of the sounding-board, the buttresses and ornamental gables are from an earlier pulpit (see fig 42 f), and the two cherubs are from the old altar-piece by Anders Dahlström, sen., 1749 (fig 33).



Limogeskrucifixet (fig 36 f), madonnabilden (fig 38 f) samt övrig medeltida skulptur behandlas närmare ovan (se Gamla kyrkan).

Predikstolar, timglas

1. Den äldsta predikstolen (fig 42 ff) övertogs från Gamla kyrkan (se ovan) och togs ned 6/7 1847.

2. Den nuvarande predikstolen (fig 90) tillverkades och målades 1847 av Olof Jacobsson (not 92) samt

förgylldes av Nils Collin (not 93). Den orneras dels med delar från predikstol nr 1 och gamla altaruppsatsen, dels med små nygjorda, förgyllda ornament. Korgen har rund plan och indelas i tre rundade fält genom halvkolonner, förenade genom draperade band. I fälten reliefer, framställande 1) Lagens tavlor, 2) Jehovasol samt 3) Trons kors och Nådens palm, korslagda. Den starkt framspringande armläddaren är formad som en arkitrav, förkroppad över halvkolonnerna. På arm-

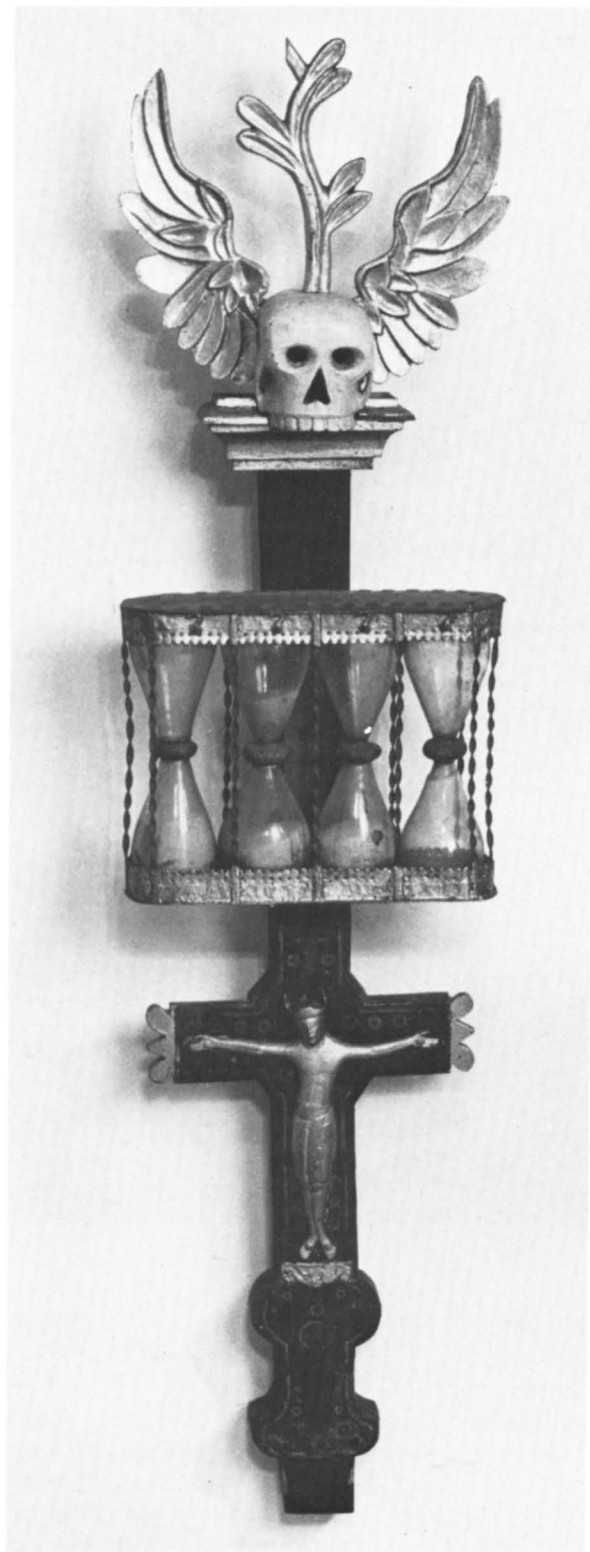

ledaren står tre bokbräden med profilerade kanter samt i skulptur och förgyllning utförda fransar. Den mellersta har rundad överkant och profilerade sidor, de båda andra är firsidiga, alla tre har i skulptur och förgyllning utförda fransar. – Korgens sidor och botten avgränsas från varandra genom en horisontal, kraftig list, som också är förkroppad vid pilastrarna. Under dem fortsätter konsoler utmed korgens halvsfäriska botten och möts i en skulpterad druvklase.

Ljudtaket (fig 44) har samma plan som korgen och avslutas nedtill av en kraftigt framspringande list med förkroppningar, som motsvaras av dem på korgens armledare. På kanten står två prydnadsgavlar omväxlande med två små putti. De förra härrör från Gamla kyrkans predikstol nr 2 (se ovan), medan de båda änglabarnen av stilen att döma hört till Dahlströms altaruppsats (fig 33). Även kronan med dess S-formade byglar och krönande eldurna är övertagna från den äldre predikstolen, liksom den försilvrade duva med utbredda vingar, som nedhänger från det ljusblå ljudtaket. – Trappans räcke indelas av tre firsidiga speglar med profilerade, förgyllda ramar.

Färgskalan är kylig: mot den dominerande vita färgen kontrasterar inslag av guld samt blått i två ljusa nyanser. Halvkolonnernas skaft är svarta, kapital och baser förgyllda. Före 1937 var ett draperi målat direkt på väggen bakom predikstolen (fig 83 f), vilket, såsom ovan är omtalat, möjligen var målat av J J Söderberg.

Predikstolen invigdes söndagen 12/9 1847 av kyrkoherde Melén (not 100), som därvid uppläste en av honom för detta tillfälle författad dikt.

Timglas med fyra glas i ett ställ av mässingsplåt (fig 91). Det är fäst vid en svartmålad ståndare av trä, vars konturer följer krucifixets, och är krönt av en skulpterad, bevingad dödskele och en kvist. Kraniet är vitt, vingarna och kvisten förgyllda. På ständarens nederdel är fäst ett Limogeskrucifix (fig 36 f), beskrivet ovan, se Gamla kyrkan. Total höjd 93 cm. Timglasets skänktes till kyrkan 1/1 1765 av prostinnan Brauner (Anna Bergstedt, not 44). – Håkansson nr 719.

Bänkar, brudbänk

Bänkinredningen (fig 83 f, 87 f) är lika gammal som kyrkan, men moderniserades och gjordes bekvämare

Fig 91. Timglas, sammansatt av ett medeltida processions- eller altarkrucifix (fig 36–37) samt skulpterade delar från 1765. Foto R Hintze 1979.

Hour-glass composed of a medieval procession or altar crucifix (fig 36–37) and carved pieces from 1765.

1937. Fasaderna, i olivgrå färg, livas av dörrarnas över varandra placerade, kvadratiske speglar, 1937 målade grå med bruna och ljusare grå ramar. Kvarteren är slutna mot mittgången, öppna åt sidorna. De båda främsta kvarteren är insvängda mot öster och upprepar på så sätt i större skala altarringens båglinje.

Brudbänken (fig 34), en sk vändbänk, av Ahlqvist kallad »Brudserla» (Inv 1830), är ett vackert rokokoarbeta, tillverkat 1780 (räk) och målat 1788 av Johan Henrik Wadsten (not 35). Längd 130 cm, höjd 108 cm. – Håkansson nr 726.

Bänken är hög, genom att den är ställd på ett underrede med kulfötter, vilket bildar en fotbräda runtom. De fyra svängda benen förenas genom ett kryss av kontursågade bräder. Själva sittbrädan har bred, kontursågad sarg och svängda ben. Det genombrutna ryggstödet kant är diagonalrandig i blått, rött och vitt, men är i övrigt blågrönt med rokokoorntament i vitt och något rött, sätet är mörkgrått och underredet rödbrunt med blågrönt kryss. Sargen är dekorerad med ett spetsmönster i vitt (jfr Gamla kyrkan, kyrktagningspall nr 2, fig 29). Grå fotkolor. Mitt fram stöds fotbrädan av ett blåmålat stöd med »I:H:W / 1788», dvs Johan Henrik Wadsten.

Läktare, orgel

En läktare från kyrkans byggnadstid sträcker sig utmed kyrkans västra del (fig 88). Bröstningen, som springer fram i mitten, har samma indelning och färgsättning som altarringen. Den dekorerar upptill och nedtill med smala meanderbårder. Det framskjutande mittpartiet är dekorerat med en harpa, en flöjt och en olivkvist. Före 1937 var läktarens undersida dekorerad med en tunn spiralranka närmast kanten (fig 85). Läktaren bärs framtill upp av ett par kraftiga kolonner med numera svarta skaft (tidigare ljus marmorering) och förgyllda kapital och baser. Upp till läktaren leder två vindeltrappor med sexkantig plan, placerade närmast mittgången. Räckena var före 1837 genombrutna med stående spjälor. Nu slutna.

I kyrkomuseet står bla två överblivna akantuskonsoler från läktarbröstningen. Bladet är ärgrönt med guldbronserade kanter. Furu. Mått: 71×35 cm.

Orgelfasaden¹⁰¹ i nyrenässans från 1854–56 är ritad av J F Åbom^{101a} (fig 92) och består av ett brett huvudverk och ett öververk. Huvudverket har fem plana pipfält, skilda av kannelerade pilastrar. De yttersta, något högre pipfälten avslutas uppåt med två rundbågar under en trekantgavel. Öververket har tre rundbågiga pipfält under en trekantgavel. Fasaden är målad ljus olivgrå med röda och förgyllda detaljer. Orgeln

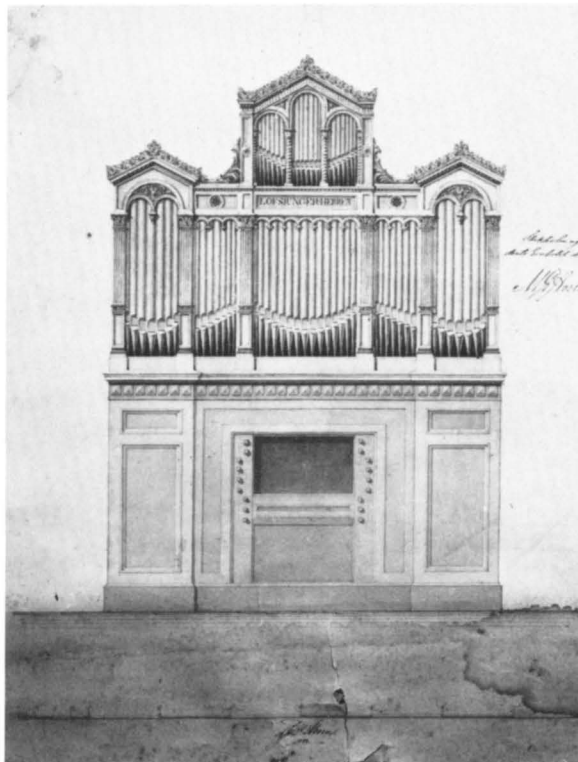

Fig 92. Ritning till orgelfasad 1854 av J F Åbom. VaLA. Westins-Foto, Vadstena.

Design for the organ front by J F Åbom, 1854.

och läktaren fick »liffärg» 1856, liksom altarrunden, av Justus Johan Söderberg.

Det ursprungliga verket var byggt 1854–56 av orgelbyggaren Nils Peterson¹⁰² och hans medhjälpare Carl Johan Hamberg, båda från Gotland. De anlände till Runsten 7/11 1854. Orgelverket var färdigt 1856 och provspelades 4/10 av Anders Holmberg, »Director Mus. m. m.» i Kalmar. Det hade 13 stämmor fördelade på manual, öververk och pedal.¹⁰³ Spelbordet förvaras i tornet. – Den nuvarande orgeln byggdes 1935 av O Hammarberg bakom den gamla fasaden och har 18 stämmor, fördelade på två manualer och pedal. Från det gamla orgelverket ingår två stämmor.¹⁰⁴

I koret står en kammarorgel, inköpt 1958.

Nummertavlor

Över sakristidörrarna hänger två rektangulära, svarta nummertavlor inom guldramar, krönta av förgyllda överstycken med en halv, strålände sol (synliga i fig 87). De går att hissa upp och ned och är utförda av Olof



Fig. 93–98. Dopfont från ca 1210–1250 av gotländsk kalksten, tillskriven den anonyme Calcarius II.
Christening font from c 1210–1250, made of limestone from Gotland, and attributed to the so-called Calcarius II.

Fig 93. Hela funten med huvudena d och a. Foto R Hintze 1979.

The whole font with the heads d and a.



a

b



a

b

Fig 94–95. Detaljer av dopfunten med huvudena a och b. Foto R Hintze 1979.

Detail of the font with the heads a and b.



b

c

Fig 96. Detalj av dopfunten med huvudena b och c. Foto R Hintze 1979.

Detail of the font with the heads b and c.



c

d

Fig 97. Detalj av dopfunten med huvudena c och d. Foto R Hintze 1979.

Detail of the font with the heads c and d.

Jacobsson 1847 (Kvittens). Mått: höjd 1,0,5 cm, bredd 73,5 cm.

Dopredskap

Dopfunten (fig 93 ff) är skulpterad av kalksten från Gotland,¹⁰⁵ tillskriven den anonyme stensemästaren Calcarius II¹⁰⁶ och utförd omkring 1210–1250. Den består av tre block, cuppa, skaft och fotplatta och har ett smalt, genomgående uttömningshål, 14 mm i diameter och omgivet av en nedsänkning, ca 22 mm djup och 15 cm i diameter. Total höjd 97 cm, skålens diameter 75 cm.

En spiralranka med kraftig, strimmig stjälk, dubbelvikta vinklar som likna halvpalmetter och små druvklasar slingrar sig runt skålen, som är av grå sten. Vinrankan skall alltså symbolisera Kristus (jfr Joh 15:5, »Jag är vinträdet . . .») och är samtidigt ett livsträd. Den har sammanlagt nio spiraler, varav sju vrider sig $2\frac{1}{2}$ varv, de två övriga endast $1\frac{1}{2}$ varv. De senare griper in i varandra. Spiralerna vrider sig varannan gång medsols, varannan motsols, och varje spiral slutar i centrum med en halvpalmett, som omväxlande vänder sig åt vänster och höger. Bladen i svicklarna mellan spiralerna är tolv till antalet, medan det endast finns fyra druvklasar. De är emellertid fördelade så, att en druvklase både i vertikal och horisontalt motsvaras av ett blad. – Cuppans cylindriska del avslutas upptill med en slät list, med profilen platt över skråkant, medan brytningspunkten mot skålens botten består av en slät rundstav. Skålens koniska botten är täckt med tre rader uppåtriktade, platta fjäll som ökar i storlek, ju högre de kommer. De har rundade ändar och är lagda taktegellikt över varandra. Enligt Oscar Reutersvärd¹⁰⁷ är fjällen »ett vattenmotiv, återgivande paradisetts brunn (källa)».

Skaftet, som har en varm, rödaktig ton, är format som en rakt avskuren kon, svagt avsmalnande uppåt, där det avslutas med en fyllig vulst. Ur skaftet växer fyra manliga huvuden (a–d) ut, korsvis placerade. De har ovala ansikten och rakt, stripigt, halvlångt och mittbenat, rakt avskuret hår, som lämnar öronen fria. På ett huvud (a) delar sig håret bakom öronen i två länkar (fig 92 ff). Ögonen är mandelformade, ögonbrynsbågarna markerade, näsorna långa och kraftiga och munnarna slutna, allvarliga. – Fotplattan är en låg cylinder, som upptill, närmast skaftet, övergår i en grund, bred hålkål.

Dopfat av mässing i två delar, bestående av ett stort, runt fat med en lös liten skål i mitten, allt i drivet arbete och dekorerad med en vinranka, som löper runt det stora fatets brätte. Diameter 76 cm. Tillverkat av A

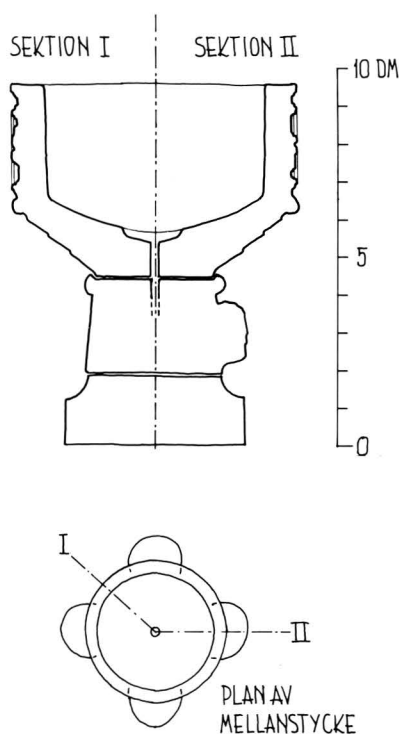

Fig 98. Sektioner av dopfunten samt plan av mellanstycket. Skala 1:20, uppm S Hesselgren & S Fränne 1931, kompl R Boström 1979.

Section of the christening font and drawing of the middle piece. Scale 1:20.

W Borg, Jönköping, och skänkt till kyrkan 1951 av Runstens kulturella ungdomsförening.

Nattvardskärl, brudkrona

Nattvardskalk (fig 99) av förgyllt silver. Dess skål är något bredare upptill än nedtill. Omkring brädden ett par förtjockade ränder. Skaftets nod är platt, ornerad med godronering och små gjutna, fastnitade keruber. Den sexpassformade foten indelas i sex droppformade lober, skilda åt av bladrossetter. På foten en inskrift med kursiva versaler, punsade med fina punkter och fördelade på fem lober: »SANGVIS / MEVS / VERE / EST. POTVS.» Omkring varje ord är små kvistar punsade. På den sjätte loben, mellan »POTVS» och »SANGVIS», är graverat: »PIA MVNI=FICENTIA / CAROLI / REGIS · SVECORVM / VNDECIMI · / A° 1683» (=Blodet är min dryck förvisst. Genom den svenske konung Karl XI:s frikostighet. År 1683). På tredje loben, mellan »MEVS» och »VERE» är graverat ett likarmat kors, omgivet av en bladkrans. På fotens undersida en in-



Fig 99. Nattvardskalk och paten av förgyllt silver, allt utom cuppan tillverkat 1683 av Hans Olofsson Sturk i Kalmar, cuppan 1884 av A Rosin, också Kalmar. Foto R Hintze 1979.

A silver-gilt chalice and paten, all but the bowl made by Hans Olofsson Sturk of Kalmar in 1683. The bowl was made in 1884 by A Rosin, also of Kalmar.

skrift, graverad med antikvaversaler: STEPHANVS / LIPPIVS [not 12] · PASTOR / IN RVNASTEN. – Höjd 25,5 cm. Kalken, med undantag av skålen, är enligt stämplat tillverkad av Hans Olofsson Sturk (not 59), medan skålen enligt stämplat är omgjord av A Rosin¹⁰⁸ i Kalmar år 1884.

Paten av förgyllt silver, enligt en stempel på brättets framsida också tillverkad av Sturk. Runt brättet punsad inskrift med kursiva versaler: CARO / MEA / VERE / EST / CIBVS (=Hans lekamen är min föda). Fördjupningens diameter är 10 cm och visar den ursprungliga cuppens diameter. I patenens mitt IHS, också med

kursivversaler. Ett kors, liknande det på kalken, är också graverat på patenen. Diameter 17,3 cm.

Kalken och patenen inköptes för 249 dlr kmt. Kung Karl XI hade donerat 100 daler smt (=300 daler kmt¹⁰⁹) för ändamålet, emedan församlingen i kriget mot danskarna 1677 bland mycket annat hade förlorat sin kalk (inv 1685). – Håkansson nr 706.

Oblataskar (fig 100): 1. Av delvis förgyllt silver, cylindrisk med plant lock. Både lock och botten skjuter ut med en vågig kant. Diameter 10,7 cm, höjd 4,5 cm. Vikt: 15 lod. Den är visserligen märkt »Runsten / A^o 1723», graverad med kursivstil på botten



Fig 100. Oblataskar. En av svarvat trä, en sk låsask, 1600-talet? De båda andra av delvis förgyllt silver, tillverkade i Kalmar, den th 1706 av Petter Britt, den tv senast 1772 av Hans Christian Witte. Foto R Hintze 1979.

Wafer boxes. One in turned wood, known as a lock-box, 17th century? The two others made of partly gilt silver in Kalmar. The one on the right by Petter Britt in 1706 and that on the left by Hans Christian Witte, in 1772 at the latest.

utsida, men den tillverkades redan 1706 (räk), enligt stämplrar av Petter Britt (not 60), Kalmar. Bredvid den graverade inskriften står »A|» två gånger med tunna, upphöjda linjer. – Oblatasken blev stulen 1769, men kom tillrätta i (Norra?) Möckleby socken några år senare. Innan dess, 1772, hade oblatask nr 2 skänkts till kyrkan. – 2. Av silver, inuti förgylld, oval och bukig med kupigt lock och rokokoornering (svängda, drivna åsar). Kring lockets smala kant ingraverat med kursivstil: »*And. Brauner* [not 46] *Född 29/5 1705, † 23/2 1772 Anna Bergstedt Född 15/1 1715 † 26/2 1772*». Längd 13 cm, höjd 9 cm. Vikt $15\frac{3}{4}$ lod. Skänkt 1772 efter prosten Brauner och hans andra hustru. Enligt den otydliga stämpeln på botten utsida troligen tillverkad av Hans Christian Witte (not 63). På botten utsida med upphöjda, tunna linjer: »*ABS*» (=Anna Bergstedt?). På botten utvikta kant (undersidan) inpunsat: » $15\frac{3}{4}$ lod». — Håkansson nr 724.

Vinkanna (fig 101 ff) av delvis förgyllt silver, päron-

formad med godronnerad buk, rikt ornerad i drivet och graverat arbete. Lång, smal pip, slutande i ett drak huvud. Lockknappen formad som ett skäggigt mansansikte med lockigt hår. Omkring detta en krans av tofsar och snoddar. En liknande bård omger kannans hals. Handtaget S-format, på utsidan ornerat med en pärlstav. Handtagets utåtsvängda nederdel är formad som ett kvinnohuvud. På buken en graverad inskrift med kursivstil: »*Runsten A^e 1723*» (jfr oblatask nr 1). Höjd 28 cm. Enligt stämplrar på fotens översida tillverkad 1715 av Hans Johansson Stadius¹¹⁰ och inköpt samma år (räk). På fotens undersida, bredvid de fyra stämplarna, en åldermansranka.

Sockenbudskalkar: 1. Av silver, förgylld på skålens insida och något utsvängda brätte (fig 104). Noden är tillplattad och foten profilerad och ganska hög. Graverad inskrift med kursivstil: »*Johan: Hultin* [not 73]: *Johanna: Roselia: 1739*». Given i testamente efter Brigita Giöthe (not 73), Hultins första hustru. Vikt $10\frac{5}{8}$



Fig 101. Vinkanna av delvis förgyllt silver, tillverkad 1715 i Karlskrona av Hans Johansson Stadius. Foto R Hintze 1979.

Wine flagon partly silver-gilt, made in Karlskrona by Hans Johansson Stadius in 1715.



Fig 102–103. Förstorade detaljer av vinkannen i fig 101. Foto R Hintze 1979.

Enlarged detail of flagon in fig 101.

lod. Höjd 13,5 cm. Enligt stämplat tillverkad av Petter Britt (not 60). Tillhörande paten i helförgyllt silver, diameter 7,8 cm. Samma stämplat som på kalken. – Håkansson nr 715. – Till kalken hör ett ofodrat fodral av svarvad masurbjörk (fig 104), höjd 16 cm, anskaffat 1697 till en äldre sockenbudskalk.

2. Av silver, förgylld inuti, vägande 10¹/₂ lod och tillverkad 1786 av J P Britt (not 61) som ersättning för en samma år uppbränd kalk (se Gamla kyrkan, sockenbudskalk nr 3). Lämnades 1884 som ersättning, när nattvardskalken »omarbetades».

Vinflaska av glas, cylindrisk med graverad dekor (fig 105). På ena sidan Jehova-sol inom strålkran, på den andra kalk med oblat samt korslagda kors och ankare, också inom strålkran. Därunder med frakturstil: »Runstens Kyrka / 1867 / O Melén [not 100] P O

Carlsson». Proppen är krönt av ett kors och är inslipad i flaskan. Tillverkad vid Kosta. Höjd 51 cm. – Av ännu en vinflaska återstår nu endast en avslagen propp, 15,5 cm hög.

Brudkronor: 1. Av förgyllt silver i dels drivet, dels gjutet arbete, inköpt 1686 (se ovan, Gamla kyrkan) och 1869 lämnat i utbyte¹¹ mot följande.

2. Av helförgyllt silver (fig 106), på kronringen prydd med oförgyllda, flygande små änglabarn, som bär ymnighetshorn, och oäkta gula, röda, violetta och ofärgade stenar. Kronspetsarna omväxlande i form av ymnighetshorn med en blomma, vinblad samt lansar (?), de senare omvirade med akantus. Spetsarna förenas genom smala bågar, från vilka oförgyllda vinlöv hänger ned. Enligt stämplat på kronringens kant tillverkad 1869 av A Rosin (not 108). På kronringens



Fig 104. Sockenbudskalk och paten av delvis förgyllt silver, tillverkade i Kalmar av Petter Britt och given i testamente 1739 efter Brigita Giöthe (fig 115), kyrkoherde Johan Hultins första hustru. Fodralet av svarvad masurbjörk anskaffades 1697 till en äldre sockenbudskalk. Foto R Hintze 1979.

Viaticum and paten, partly silver-gilt, made in Kalmar by Petter Britt and bequeathed in 1739 by Brigita Giöthe (fig 115), the first wife of the parish priest Johan Hultin. The case is made of curly-grained birch and was purchased in 1697 for an earlier viaticum.



Fig 105. Vinflaska 1867, tillverkad vid Kosta. Foto R Boström 1980.

Wine bottle, 1867, made at Kosta Glassworks.



Fig 106. Brudkronor av delvis förgyllt silver, tillverkade i Kalmar, den stora 1869 av A Rosin, den lilla 1963 av Guldsmedjan, Arne Adolfsson. Foto R Hintze 1979.

Bridal crowns, partly silver-gilt, made in Kalmar, the larger by A Rosin in 1869 and the smaller in 1963 by the goldsmith Arne Adolfsson.

baksida graverat med kursivstil: »O.M. [=Olof Melén, not 100] J.A. I.P.P IPI 1869» .

Restaurerad 1916 (inv 1917 i RM). Diameter 17,5 cm. Till brudkronan hör fyra långa hårnålar av mässing. Kronan förvaras i ett runt kopparfodral (fig 107), tillverkat 1701 för brudkrona nr 1. På locket en godronerad blomma i drivet arbete. Diameter 26,5 cm. I kronbyttan ligger som skydd för kronan ett rött, kyprat ylletyg som ser ålderdomligt ut.

3. Av helförgyllt silver (fig 106) med oförgyllda ornament. Sk prinsessmodell med pärlor på varannan spets, infattade bergkristaller (?) på varannan. Genombruten kronring. Diameter 10,5 cm. Enligt stämplrar tillverkad i Kalmar 1963 av Guldsmedjan, Arne Adolfsson, och skänkt av Runstens kulturella ungdomsförening.

Ljusredskap

Ljuskrönor av mässing: 1. För åtta ljus i en krans (fig 108). S-formade, rikt förgrenade ljusarmar och pry-



Fig 107. Kopparfodral, tillverkat 1701 för en äldre brudkrona. Foto R Hintze 1979.

Copper case made in 1701 for an earlier bridal crown.



Fig 108. Ljuskröna av mässing (nr 1), inköpt 1724. Foto R Hintze 1979.

Brass chandelier (No. 1), purchased in 1724.

nadsarmar, små eldurnor och reflexblommor formade som blåklockor. Släta ljuspipor med rundad kontur och uppklippt, utvikt kant, musselformade droppskålar. Den profilerade mittstammen kröns av en ganska stor kvinnofigur med böljande draperier (fig 109) och avslutas nedtill med en stor, gjuten kula med en profilerad knapp. Höjd 85 cm. I koret. Inköpt 1724 för insamlade medel.

2. För sexton ljus i två kransar (fig 110), S-formade, rikt förgrenade ljusarmar och prydnadsarmar. Släta ljuspipor, musselformade droppskålar. Reflexblommor i form av flata, runda blommor. Mittstammen profilerad, nedtill avslutad med en stor kula med en liten profilerad knapp. Höjd 111 cm. Inköpt från mästern Hindrich Werner^{111a} i Jönköping 1749.

3. För åtta ljus i en krans. S-formade ljusarmar, liksom prydnadsarmarna. Släta ljuspipor med något utvikt kant, musselformade droppskålar, reflexblommor formade som halvöppna klockor. Den profilerade mittstammen avslutas nedtill av en stor kula med graverad inskrift: »År 1795 inköpt för Runstens Kyrkas medel, då Contracts-Probsten Abraham Fornander [not 13] var Kyrkoherde och Peter Zachrisson i Södra Runsten och Abraham Jönsson i Södra Bäck voro Socknens Äldermän». Tillverkad 1796 av gördelmakaren Rydberg i Kalmar och anskaffad för den ena läktaren i Gamla kyrkan. Höjd 65 cm.

4. För sex ljus i en krans. S-formade, släta ljusarmar, ljuspipor släta, med något utvikt kant, musselformade droppskålar. Reflexblommor som halvöppna



Fig 109. Detalj av ljuskrönan i fig 108. Foto R Hintze 1979.

Detail of chandelier in fig 108.

klockor. Mittstammen profilerad, nedtill avslutad med en stor kula med graverad inskrift, densamma som på nr 3. Höjd 48,5 cm. Tillverkad 1796 av gördelmakaren Rydberg i Kalmar och anskaffad för den ena läktaren i Gamla kyrkan.

5. För tjugofyra ljus i tre kransar. S-formade, förgrenade ljusarmar och prydnadsarmar, urnformade ljuspipor, musselformade droppskålar. Reflexblommor med åtta runda kronblad. Mittstammen profilerad, krönt av Guds lamm med korsfanan samt avslutad nedtill med en stor kula med en tillplattad knapp. Höjd



Fig 110. Ljuskrone av mässing (nr 2), tillverkad i Jönköping 1749 av Hindrich Werner. Foto R Hintze 1979.

Brass chandelier (No. 2), made in Jönköping in 1749 by Hindrich Werner.

145 cm. Skänkt 1920 av Adolf Nilsson, Ryd, Glömminge sn och hans hustru Emma, som var född i Runsten.

Ljuskrönorna på vinden belägna hävstänger (synliga i längdsektionen, fig 72) är inte längre användbara. När krönorna elektrifierades, gjordes nämligen ledningarna för korta.

1-4. Ljuskrönor med mittstam av svarvat trä och ljusarmar av smidesjärn, för vardera sex ljus. S-formade ljusarmar, raka ljuspipor och runda droppskålar. Allt guldbronserat, illuseriskt lika bronskrönor. Höjd 62 cm. Ett par är placerade under och ett par över läktaren. Anskaffade enligt beslut 1836.

Ljuskrone av mässing med en glaskupa i mitten, nu



Fig 111. Ljusstakar (fr v t h): 1. Av gjuten mässing (en av ett par), 1600-talet (ljuspipan yngre). – 2. Av tenn (en av ett par), tillverkad i slutet av 1600-talet av Nils Pettersson Hult. – 3. Av tenn (en av fyra), tillverkad av Jonas Granbom, Kalmar, 1786 eller 1791. Foto R Hintze 1979.

Candlesticks (left to right): 1. Cast brass (one of a pair), 17th century (candle holder later). – 2. Pewter (one of a pair), made at the end of the 17th century by Nils Pettersson Hult. – 3. Pewter (one of four), made by Jonas Granbom, Kalmar, in 1786 or 1791.

elektrifierad, men tidigare för fotogen, omgiven av sex S-formade, förgrenade ljusarmar i en krans. Inköpt 1901, då den hängde i koret. Nu i sakristian. Höjd ca 180 cm.

Ljuskrona av förtent järnbleck, för sex ljus, bestående av en stor, horisontell ring, i vilken S-formade armar med ljushållare är fästade. Raka ljuspipor med uppklippta kanter, runda, släta droppskålar. Upphängd i mässingskedjor med lyrförmade länkar. Diameter 56 cm. 1800-talet. Upptagen i inv 1904 och 1918, då den hängde i sakristian.

Lykter: 1. Åttkantig, av mässing och etsat, småmönstrat glas. 1890-talet? I vapenhuset. – 2. Sexkantig, av koppar och glas. Modern. I tornets första våning.

Väggplåtar av mässing för tre ljus, tolv stycken, ornerade med runda bucklor i drivet arbete. Väggplåten oval, reflexplåten solfjäderformad. Höjd 60 cm. Moderna. Skänkta 1920 av Adolf Nilsson, Ryd, Glöminge sn.

Ljusstakar av mässing: 1. Gjuten, för två ljus (fig

111). De genombrutna ljusarmarna gjutna i ett stycke med den profilerade mittstammens överdel och gängade mot dennas underdel. Runda, kupiga droppskålar, gängade mot ljusarmarna samt raka, sekundära ljuspipor med uppklippt kant. Foten stor, rund och platt, diameter 18 cm, ornerad med graverade ränder mm. Total höjd 33 cm. 1600-talet. På fotens undersida är ingraverade ett stort samt ett mindre bomärke.

2–3. Ett par sk kontorsstakar för ett ljus, den ena stämplad »SB» (=Skultuna Bruk) – slutna krona – »N^o 2». Den andra utan synliga stämplor, men identiskt lik nr 2. Initialerna ASS i kursiva versaler var ingraverade på utsidan av foten till nr 3. Tillverkade senast på 1870-talet. Höjd 11 cm. Stulna, troligen i samband med en begravning 25/8 1979.

4–5. Ett par för fem ljus. Två S-formade, rikt förgrenade armar, profilerad mittstam, hög, kupig fot, profilerade ljuspipor, runda och kupiga droppskålar. Mellan mittstammen och foten en rund skiva, vilken på den ena staken är försedd med en graverad inskrift med antikversaler: SKÄNKT TILL RUNSTENS KYRKA

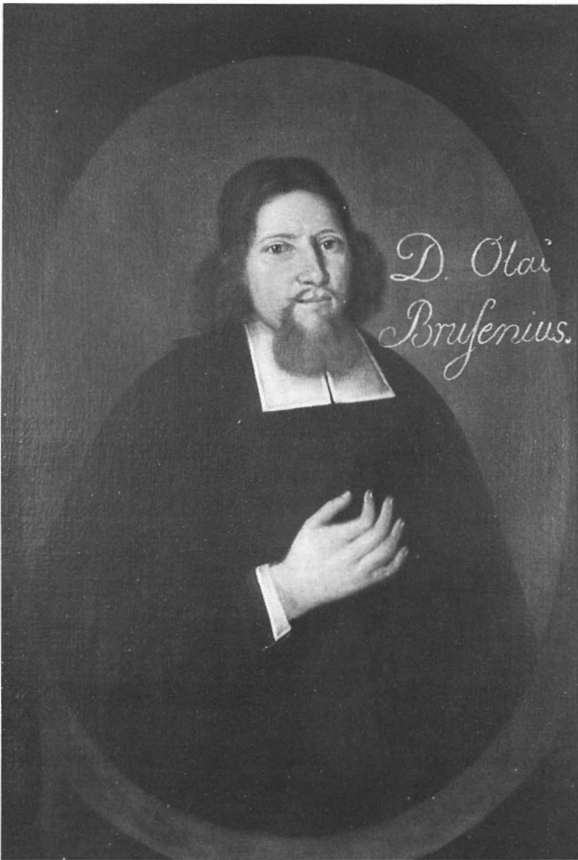

Fig 112–113. Porträtt av kyrkoherden Daniel Brusenius och hans hustru Anna Lippia, målade av Edvard Orm 1699. Foto Sven Wahlgren.

Portraits of Vicar Daniel Brusenius and his wife Anna Lippia, painted by Edvard Orm in 1699.

DEN 24/12 1900 AF ÄLDERMANEN (!) P. PETERSSON SÖDRA RUNSTEN N^o 3. Enligt stämpel på samma skiva tillverkad av F E Lindstedt i Kalmar. Den andra staken, som saknar både stämpel och inskrift, är skänkt 1901 av Ingrid Gabrielsson, Vanserum (inv) och torde vara tillverkad av samme gelbgjutare som nr 4. Höjd 56 cm.

6. För sju ljus, höjd 98 cm. Skänkt 1920 av Adolf Nilsson, Ryd, Glömminge sn.

7–8. Ett par för ett ljus. Kopior av 1700-talsstakar. Höjd 20,5 cm. Skänkta 1958 av f kyrkvaktaren Anton Rosenlund.

Ljusstakar av tenn: 1–2. Ett par för ett ljus (fig 111) med vridet skaft, som öppnar sig upptill i en ljushållare; lös ljusmanschett. Mellan skaftet och den runda, höga foten en platta, formad som en blomma. Höjd 19 resp 22 cm. Enligt stämplor tillverkade av Nils Pettersson Hult,¹¹² verksam i senare delen av 1600-talet. Första gången upptagna i inv 1713.

3–6. För ett ljus (fig 111). Mittstammen formad som en urna, ljuspipan har utsvängt brätte, foten rund, hög och profilerad. Något olika höga, 21–22,5 cm. Enligt delvis otydliga och ofullständiga stämplor är de tillverkade av Jonas Granbom,¹¹³ Kalmar, det ena paret 1786, det andra 1791. En av stakarna från 1791 är märkt i botten: »Runstens Kyrka».

Golvlyusstakar, ett par av trä för ett ljus. Höjd 127 cm. Skänkta 1971 av Theodor Andersson, Åkerby.

Textilier

Inför den förestående kyrkoinvigningen beslöt man bl a 1841 18/6 att anskaffa nödige altare- och diskdukar. Även i samband med restaureringen 1937 berikades kyrkans textiltförråd (se nedan).

Altarbrun av rödbrun, gul och gulvit sidenrips med applikationer. Rikt broderad med scener ur Jesu liv och förhålligande, utförda med silke i klara färger samt

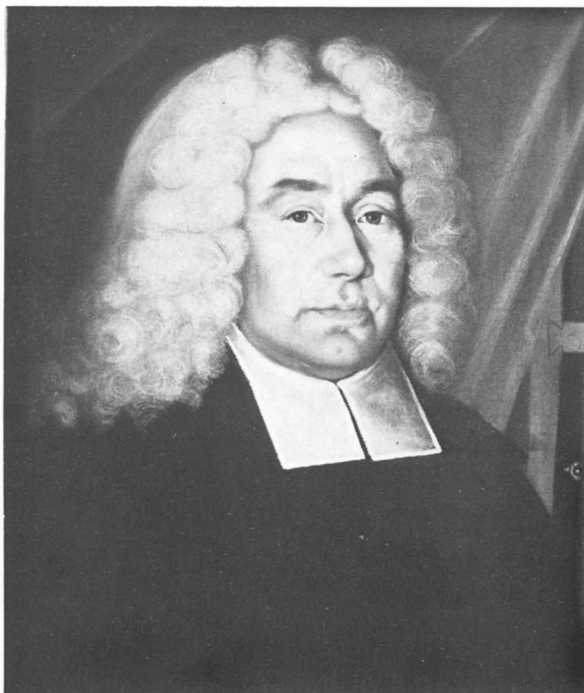

Fig 114–115. Porträtt av kyrkoherden Olaus Svebilius och hans hustru Brigita Giöthe, målade av Edvard Orm 1725. Foto Svenska porträttarkivet.

Portraits of Vicar Olaus Svebilius and his wife Brigita Giöthe, painted by Edvard Orm in 1725.

guldtråd. Vitt linnefoder. Komponerat av Sigrid Brigitta Synnergren,¹¹⁴ utfört 1957 av Södra Sveriges Kyrkliga Textil samt skänkt samma år av Runstens kyrkliga syförening.

Antependier: 1. Av röd sammet (synligt i fig 84), med applikationer av rött siden, rikt broderad med guld, silver och bleka färger: i mitten ett latinskt kors, på sidorna lodräta våder med rosor m.m. Tillverkad av Ersta paramentavdelning och skänkt 1916 av Runstens ungdoms syförening. – 2. Av vitt linne med påsytt brun av vit, sydd spets i genombrutet arbete. Defekt. 1920-talet? – 3. Av svart ylle. Gåva 1957 av Julia Olsson, Södra Runsten. – 4. Av vitt linne. Gåva 1957 av Runstens lottakår. – 5. Av grönt siden. Gåva 1957 av Runstens lottakår och Runstens kyrkas blomsterfond. – 6. Av violett ylle, komponerat av Monica Bertilsson och förfärdigat 1965 av Kyrklig Textil, Vara, samt skänkt av Röda Korset. – 7. Av grönt ylle, i mitten kors, invävt med guldtråd, på sidorna smala band i samma utförande. Vävt 1967 av fruarna Helga Svensson och Edna Olsson, Åkerby.

Mässhakar: 1. Av svart sammet med rika silverbro-

derier i applikation (tofsar, galoner, spetsar och paljetter) i form av kors med törnekrona på ryggen och Jehovasol på framsidan. Fodret av svart kalikå med årtalet 1847 inbroderat. Möjligen ett arbete av en kyrkoherdefru, Christina Charlotta Jaensson,¹¹⁵ som utfört en mässhake i Löts kyrka samt troligen också i Egby, Gärdslösa och Köping (Öl II:2, s 310, 392; Öl II:3, s 140; Öl, SvK vol 170, s 96). – 2. Av röd sidendamast med broderier och applikationer av guld: kors på ryggen av galon samt glest strödda små kors. Kantad med en smal guldsnodd och fodrad med rött siden. Komponerat av Elin Pettersson,¹¹⁶ tillverkad 1936 av Licium samt skänkt 1937 av Ungdomssyföreningen. – 3. Av naturfärgad sidendamast med applicerat kors m.m. av silvergalon; blått linnefoder. Komponerat av Sofia Widén (not 116), tillverkad av Licium 1937 samt skänkt samma år av Sture Olsson-Ortstam, Stockholm. – 4. Av svart sidendamast med applikationer och broderier i silver, vitt och rött: kors på ryggen, foder av svart siden. Komponerat av Barbro Girau, gift Nordin, och tillverkad 1961 av Licium samt skänkt av Kyrkliga syföreningen. – 5. Av violett ylle med



Fig 116–117. Porträtt av prosten Abraham Ahlqvist och hans hustru Sara Gustafva Bruun, kopior efter anonyma original i privat ägo. Foto Sven Wahlgren.

Portraits of the parish priest Abraham Ahlqvist and his wife Sara Gustafva Bruun, copies of unsigned originals privately owned.

applikationer, ofodrad. Komponerad av Monica Bertilsson och tillverkad 1965 av Kyrklig Textil, Vara. Gåva av Röda Korset. – 6. Av grönt ylle med invävt kors av guldtråd (jfr antependium nr 7), grönt linnefoder. Komponerad av Kerstin Butler och tillverkad 1967 av Södra Kalmar Läns Hemslöjd. Gåva till minnet av fru Torborg Danielsson, Södra Runsten († 1966).

Kalkduk av mörkröd sammet, fodrad med atlassiden samt kantad med silkesfrans, allt i samma färg. Broderad med gult silke (stjälkstygn): i mitten kalk, i två motsatta hörn ax, i de två andra hörnen vinrankor. Innanför fransen en smal guldfrans. 48×49 cm. Upptagen första gången i inv 1901 (RM).

Stolor, fyra stycken, av vitt, rött, grönt resp violett ylle, bestående av vävda band med applikationer, komponerade av Monica Bertilsson samt utförda 1965 av Kyrklig Textil, Vara. En svart stola skänktes 1979 av Margareta Berneke, Bjärby.

Kormatta av naturfärgad ylleflossa, komponerad efter den sk Ölandsryan, med invävda, stiliserade små kors i brunt och gult. Längd med frans 451 cm, bredd

243 cm. Gåva av Axel Danielsson, Spjuterum. – Altarmatta i samma utförande och i samma färgskala. Längd med frans 162 cm, bredd 110 cm. Gåva 1936 av Jenny Birch, Södra Runsten.

Dopklänning av vit bomull med blå band. Gåva 1962 av CKF.

Predikstolskläden: 1. Av rött siden, gåva 1937 av Sture Olsson-Ortstam, Stockholm. – 2. Av grönt ylle, vävt 1967 av fru Helga Svensson, Åkerby.

Porträtt

Porträtt, oljemålningar på duk: 1. Av kyrkoherden Daniel Brusenius (fig 112; not 11), midjebild, omgiven av ett ovalt fält och enligt inskrift på baksidan målad av Edvard Orm (not 54). På baksidan följande inskrift: »NAT' 1653 / DEPICT': 1699 / DENAT': 1711'». Frisk ansiktsfärg, mörkbrunt hår och skägg, svart dräkt, gråvit prästkrage mot mörkgrå fond. Th om huvudet med vacker, gråvit kursivstil: »D. Olai / Brusenius». Nederst: »AETATIS SV .. PINXIT 1699». Enkel, profilerad, förgylld ram. Mått (med ram):

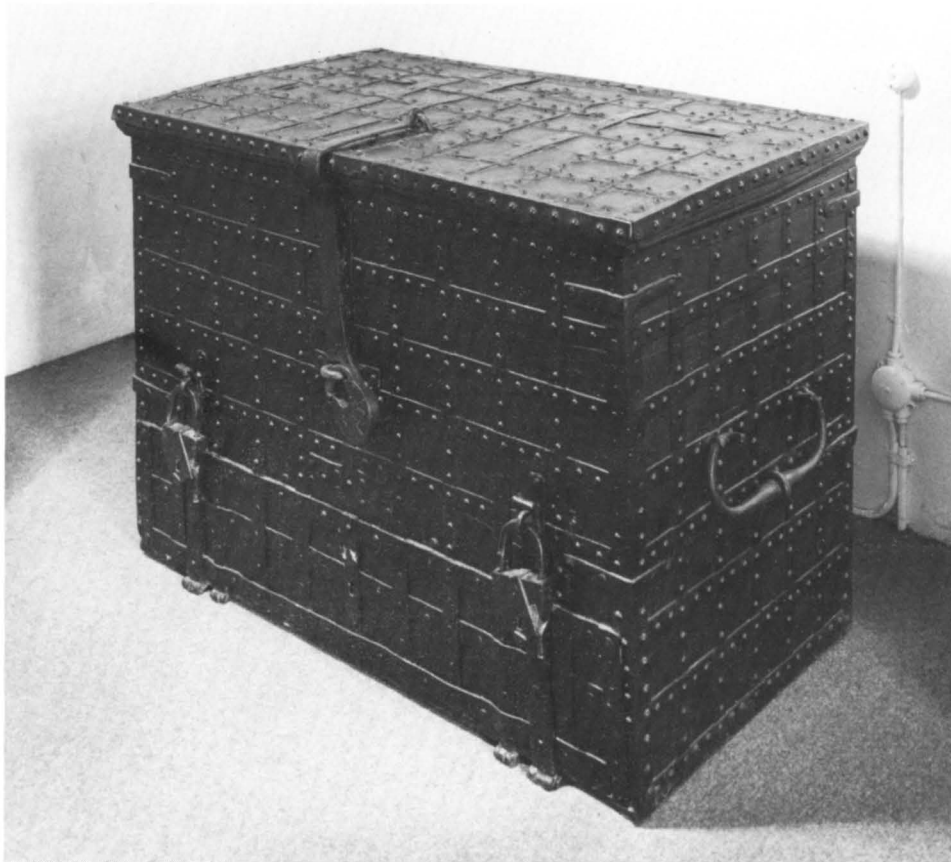

Fig 118. Kista av ek med järnbeslag, 1698. Foto R Hintze 1979.

Oak chest with iron mountings, 1698.

105×70 cm. Gåva till kyrkan 5/7 1827 av prosten A Ahlqvist. – Håkansson nr 708.

2. Av Anna Lippia (fig 113), den föregående husturu, midjebild, omgiven av ett ovalt, mörkgrått fält och liksom föregående utfört av Edvard Orm 1699. Frisk karnation, mörkbrun, hög håruppsättning prydd med smal spets, svart klänning, mörkgrå fond. Den vida uringningen och ärmarna är kantade med spets. Omkring halsen bär hon ett hjärtformat smycke i en kedja. Tv om huvudet med vacker, gråvit kursivstil: »Anna / Lippius». Nedtill: »AETATIS SUAE 35. PINXIT 1699». På baksidan: »NATA 1664 / DEPICTA 1699 / DENATA 17 $\frac{1}{2}$ 41». Enkel, profilerad guldrum. Mått (med ram): 105×73 cm. Skänkt 5/7 1827 av prosten Ahlqvist. – Håkansson nr 709.

3. Av kyrkoherden Olaus Svebilius (fig 114; not 73), midjebild. Frisk karnation, gråvit peruk, svart dräkt. I fonden rött draperi mot ett fönster. På dukens

baksida: »Olaūs Svebiliūs / Natūs A° : 1673 / die 2 Junij / depictus A° 1725 / die 19 Junij / Edvardūs Orm / faciebat». Enkel, profilerad guldrum. Mått (med ram) 58×48 cm. – Håkansson nr 712.

4. Av Brigita Giöthe (fig 115), den föregående husturu, midjebild. Frisk karnation, svart, uringad klänning med sprund framtill på livet, hopsnört med svarta snoddar. Blusen och hättan vita, kantade med spets. I fonden rött draperi mot (t h) grå fond. På dukens baksida: »Brigita Giöthe / Nata A° : 1703 / die 16 Ju. / depicta A° 1725 / die 19 Junij / Edvardus Orm / pincit». Enkel guldrum. Mått (med ram): 58×49 cm. – Håkansson nr 713.

5. Av prosten Abraham Ahlqvist (fig 116; not 6). Bröstbild. Frisk, brunaktig karnation, mörkbrunt hår, svart dräkt, mörkgrå fond. I övre högra hörnet med rödbrun kursivstil: »Abrah: Ahlqvist. / * 1794 † 1844». Kopia av original i släkten Ahlqvists ägo. Enkel, profi-

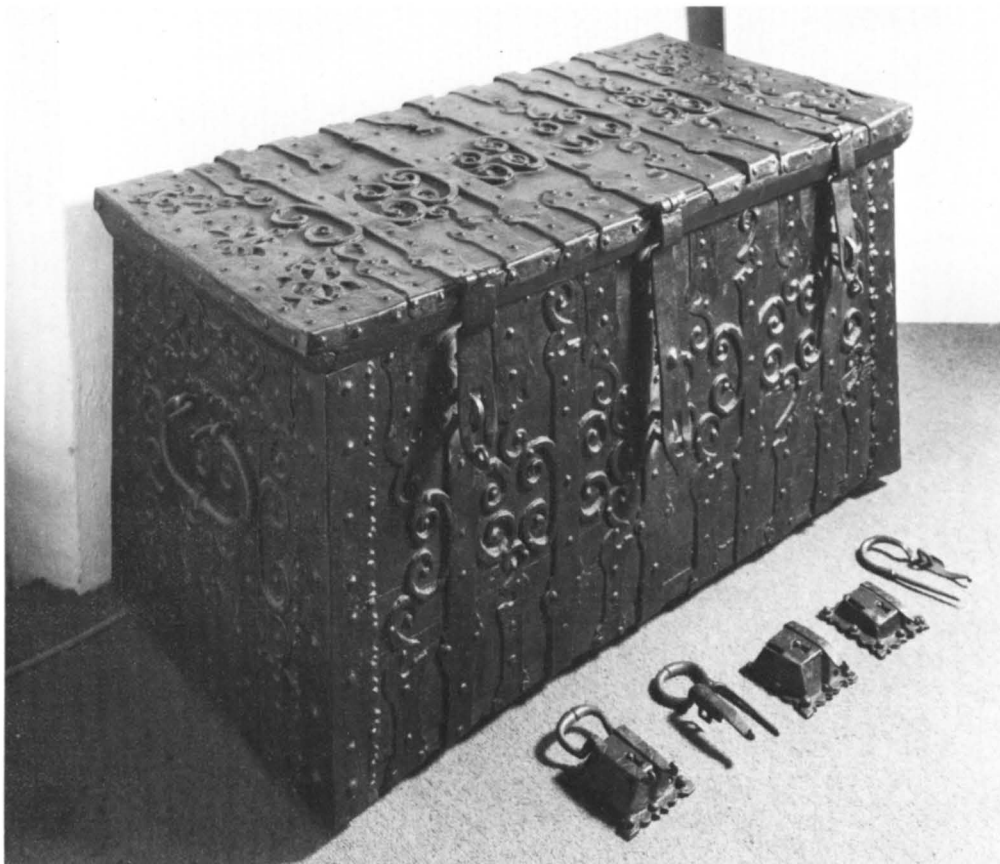

Fig 119. Kista av ek med järnbeslag, inköpt 1699. Foto R Hintze 1979.

Oak chest with iron mountings, purchased 1699.

lerad guldrum. Mått (med ram): 72×58 cm. – Håkansson nr 730.

6. Av Sara Gustafva Bruun (fig 116), den föregående hustru. Brösbild. Frisk, brunaktig hy, mörkbrunt hår med diadem, svart klänning med gråvit spetsberthe omkring den vida urringningen, kort ärm, också kantad med spets, randigt skärp i rött, vitt och grönt samt ljus gulbrun schal över vänster axel. Omkring halsen bär hon en kedja. Th ett draperi. I övre högra hörnet med röd kursivstil: »Sara Gustafva Brun * 1801 † 1866». Kopia av original i släkten Ahlqvists ägo. Enkel guldrum. Mått (med ram): 72×58 cm.

I sakristian hänger åtta fotografiska porträtt inom glas och ram av fyra prästmän med fruar, nämligen kyrkoherde Olof Melén (not 100) och hans hustru Emerentia, f von der Hagen, Johan Henrik Lagström¹¹⁷ och hans hustru Evelina, f Wetterberg, samtliga nyanskaffade 1901 (Inv 1904) samt av kyrkoherde

J O Svensson,¹¹⁸ hans hustru Selma, f Strömblad samt kyrkoherde P I Hallgren¹¹⁹ och hans hustru Ingeborg, f Petersson.

Gravminnen

De båda begravningsvapnen på norra korväggen (fig 55f) har närmare beskrivits ovan (Gamla kyrkan, Gravminnen), medan gravstenarna ute i vapenhuset (fig 89) har behandlats dels i kap Kyrkogården (gravsten nr 10), dels i Gamla kyrkan (gravstenarna nr 1, 2, 5 och 6). Runstenen i sakristian (fig 11) har också beskrivits ovan i kap Kyrkogården.

Beträffande gravstenar ute på kyrkogården och inne i Gamla kyrkan, se ovan.

Kollektredskap

Håvar: 1. Av svart sammet med silverbroderier och silvergalon (fig 54). Överst en vas med spröda vinran-

kor, därunder kraftigare rankor, nederst årtalet 1769 broderat med stora siffror. Uptill och runt botten bred silvergalon. Läderpung, holk av järn, svarvat skaft. I ett hål i holken har en ännu bevarad pingla suttit. Längd 147 cm, pinglans diameter 3,7 cm. Den är av gjuten mässing, ornerad med vågräta refflor. Håven är tillverkad samtidigt med mässhake nr 12 i Gamla kyrkan (fig 53). – 2. Av röd sammet med broderier i rött och gult, fördelade i fyra fält, två med kors, två med hjärtan. Smala snodder, fransar samt tofs, allt av guld. Läderpung och svarvat träskaft. Längd 230 cm. Gåva 1937 av Ejnar Johansson, Vanserum.

Dessutom finns fyra stycken kollektbäcken i form av fyrsidiga lådor av trä.

Fattigstocken utanför kyrkogården, se ovan kap Kyrkogård.

Böcker

Bland kyrkans rika förråd av gamla böcker bör främst nämnas ett väl bevarat och konserverat exemplar av den sk Gustaf II Adolfs illustrerade bibel, tryckt i Stockholm 1618. På titelbladets baksida meddelas bl a att bibeln haft ett ovanligt öde.¹²⁰ Den inköptes 1619 för 13 daler »medan hr. Lars Andreae [not 68] ännu efter Guds nådiga vilja är vår kyrkoherde och lärofader, vilken bibel vi alla samtliga givare önska, bedja och begära må i vår kyrka behållen bliva, Gud till pris och ära och oss alla och våra barn och efterkommande till evig glädje och salighet.» Därefter hade bibeln tagits som krigsbyte av danskarna 1678, förts till Ösel, räddats därifrån och tagits om hand av en person, som lämnade den till en teologie studerande från Roma på Gotland, som i sin tur återbördade bibeln till kyrkan år 1681.

Karl XII:s bibel i originalband.

Möbler m m

Bord: 1. Bockbord (fig 89) av gråmålad furu med oval skiva, klädd med svart vaxduk, kontursågade bockar, men ingen fotbräda. Draglåda under bordsskivan. Anskaffat 1705 för Gamla kyrkans (södra) sakristia (räk) och målat första gången 1708 av målaren Biörck (not 22). Höjd 79,5 cm, skivans mått: 114,5×87 cm. – 2. Rektangulärt bord på fyra ben, gråmålat, skivan klädd med svart vaxduk. Höjd 78 cm. Skivans mått: 92×153 cm. Två av skivans hörn osymmetriskt avsågade. Utmed samma långsida är en kvarsittande list, som visar, att bordet tidigare varit väggfast. Tillverkat 1847 för 6 rdr. – 3. Modernt bockbord av öländsk, bonad ask med sex tillhörande stolar, varav två med karmar, stoppade

med klädsel av mörkbrunt linne, samt tillverkade 1965 av snickarmästare Evert Gentzell, Mörbylånga.

Kistor: 1. Av ek, rikt beslagen med konturerade järnbeslag (fig 118). Överfalsat lock. Tre handsmidda, kvadratiska hänglås. Bakom det mellersta låsöverfallet ett innanlås. Två ovala, konturerade handtag på gav-larna. Utmed höger kortsida ett smalt fack med lock. Längd 114 cm, höjd 60 cm, djup 54 cm. Inköpt 1699 (räk). Har tidigare varit grönmålad (så enligt Snabb-*inv*), men är numera svart. – 2. Av ek, tätt beslagen med korsade järnband samt svartmålad (fig 119). Överfalsat lock med två myntspringor. (En liten järnplåt anskaffades 1705 »varigenom fattigpenningarne nedsläpptes.» räk). Två ovala, konturerade handtag på gav-larna. Kistans övre del låses med två lås, dels med ett runt hänglås med ett långt låsöverfall, vinkelböjt över locket, dels, bakom detta, ett innanlås. Kistans nedre, låga avdelning låses med två hänglås (låsöverfallen är riktade uppåt) och ett innanlås. Längd 109 cm, bredd 65 cm samt höjd 77 cm. Anskaffad ca 1700. – 3. Av furu med kupigt lock, målad i ljus ekimitation. Två kraftiga järnbeslag fortsätter som låsöverfall. Hänglås saknas. Hörnen förstärkta med järnbeslag. På framsidan med versaler: RUNSTENS KYRKAS / JUSSKRIN (!) / 1874. Mått: 47×75×40 cm.

Skåp: 1. Av furu med modern, olivgrå målning med två dörrar, något utskjutande tak och låg fotställning med fyra ben och konturerad underkant. Höjd 196 cm, bredd 132 cm, djup 37,5 cm. Anskaffat mellan 1756 och 1765, ursprungligen målat 1775 av And G Wadsten (not 34). Nu på läktaren. Används till de äldre mässhaka-karna. – 2. Av furu, också med fyra dörrar och modern, olivgrå målning. På nedre vänsterdörrens insida en inskrift, skriven med blyerts, som sparats ut vid en senare ommålning: »För färdigatt ÅR MDCCCXXXVIII den 4 ocktober.» Fyra avdelningar, tre av dem med hyllor. Övre listen kraftigt utskjutande. Skåpet vilar på sex ben. Höjd 330 cm. Tillverkat av Svän Larsson i Dyestad (DL). För detta fick han avdrag med 8 dagsverken. – 3. Lågt, långt, modernt skåp för antependier. Samma olivgrå färg som övrig inredning. Mått: 127×245,5×31 cm. – 4. Modernt textilskåp, anskaffat 1977.

Spegel med låda (»pigittare») av gran eller furu, fanerad med masurbjörk. Spegelns glas är det ursprungliga, blåaktiga, infattat i en ram med genombrottet krön. Ståndarna, som bär upp spegeln, är svarvade, rikt profilerade. På utsidan av lådans botten följande inskrift med blyerts: »För färdigad / af / Snickaren N.J. Olsson, / Runsten Södra den 21 / Februari 1872». Total höjd 48 cm, spegelns mått 40×28 cm.

En välgjord modell av den medeltida klövsadelskyrkan, av ek med glas i fönstren, tillverkades på 1930-talet av Alexius Jansson och skänktes av honom till kyrkan. Står i det norr om altaret belägna korfönstret. Längd 55 cm.

En likvagn står i boden öster om kyrkan, första gången upptagen i inv 1917, men troligen anskaffad redan i slutet av 1880-talet.

Tornur, golvur

Högst upp i lanterninen står ett urverk, »ett dyrbart och gott tornur» (vis prot 1875), som kyrkoherde Melén (not 100) anskaffat och låtit installera år 1875. Han hade 1874 åtagit sig att betala uret samt bekostade även själv uppsättarelönen. Kyrkoherden deltog själv aktivt i detta arbete, men ådrog sig därvid en förkylning och avled 22/3 1875. Tornuret har endast timvisare på de tre urtavlor. Från början användes den ena kyrkklockan som slagklocka, vilken markerade hel- och halvtimmar, men sedan det mekaniska ringningssystemet infördes 1962, saknar urverket slagklocka.

Två höga golvur av trä (synliga i fig 83 f, 87), gråmålad med förgyllda detaljer, står på ömse sidor om altaruppsatsen. Fodralen, utom kronorna, tillverkades, målades och förgylldes 1847 av Olof Jacobsson (not 92). De runda urtavlor likaledes runda fodral har en yttre diameter av 58 cm och avslutas upptill av slutna kronor. Dessa är troligen utförda av den mångsidige Jöns Larsson¹²¹ i Norra Bäck till åminnelse av Karl XV:s besök i Runsten. Därunder cylindriska underreden. Total höjd 260 cm. De vilar på höga postament, sammanbyggda med altaruppsatsens ramverk. Urverken, som har vitmålade tavlor, tillverkades 1847 av urmakaren och undantagsmannen Nils Pettersson från Mostorp i Mortorps sn.

Klockor

Av Lars Magnus Holmbäck

Storklockan är enligt inskrift omgjuten 1880 av Joh A Beckman & Co i Stockholm. Den pryds på södra sidan av Jahve i strålkran, kors och vindruvor, därunder en inskrift med antikvaversaler övertagen från en äldre klocka: DAV: PS: XCV: 1-2./ KOMMER LÅTER OSS GLÄDJAS HERRANOM – MED PSALMER. / JAG MANAR MENISKAN ATT HERRAN ÄRA, / ATT SÖKA EVIG RO, / ATT HEMTA LJUS OCH TRÖST AF CHRISTI LÄRA / OCH STYRKA FÖR SIN TRO. På norra sidan Allseende öga inom strålkran, därunder: MITT LJUD DET KALLAR NU, / ACK KOMMEN DÅ TILLHOPA! / LÅT MIG BLAND DÖDA TING / EJ ORSAK FÅ ATT ROPA, / TILL GUD OCH VITNA OM / ER TRÖGHET

TILL ATT GÅ / DIT I AF HERRANS ORD / ALL GLÄDJE KUNNEN FÅ. / (GAMLA KLOCKAN.) / Runt slagringen ett slags äggstavlist samt (en rad): PÅ RUNSTENS FÖRSAMLINGS BESLUT OMBESÖRJDES DENNA KLOCKAS GJUTNING AF KYRKOHERDEN J. H. LAGSTRÖM [not 117], RIKSDAGSM. A. P. DANIELSSON¹²² I DYESTAD, HEMMANS-EGARNE J. DANIELSSON I LERKAKA, A. P. LARSSON OCH J. P. NILSSON I NORRA BÄCK, I STOCKHOLM AF JOH. A. BECKMAN & C:O ÅR 1880. – Runt halsen två bårder, den ena av uppåtriktade, den andra av nedåtvända akantusblad.

Mått: diameter 83,5 cm, höjd med krona 75,5 cm, höjd utan krona 58 cm. – Den föregående storklockan, omgjuten i Stockholm 1743 av Johan Fahlsten (not 80), behandlas ovan, se Gamla kyrkan. Det var dess inskrift, som överfördes till den nuvarande storklockan.

Lillklockan är omgjuten i Stockholm 1776 av Gerh S Meyer.¹²³ Den har följande inskrift med antikvaversaler på västra sidan: ÅR EFTER CHRISTI BÖRD / 1776, DÅ HERR ABRAHAM FORNANDER [not 13] / WAR KYRKOHERDE / HERR LARS GERTSELIUS¹²⁴ / COMMINISTER / SAMT / ERIC PERSSON I BIERBY OCH IÖNS MÅRTENSON I SÖDRA BECK. / ÄLDERMÄN / OMGUTEN FÖR KYRCKANS BEKOSTNAD / I STOCKHOLM AF GERH: S: MEYER.

Östra sidan: IAG KALLAR FOLCK TILL HERRANS TIENST / OCH DÖDENS BUD IAG FÖRER / KOM KIÄRA SIÄL: GIÖR WAD DU BÖR / SÄLL OM DU MIG RÄTT HÖRER / I HERRANS HUS DIN TRÖST OCH RO / PÅ IORDEN DU BÄST FINNER / IU MER DU SÄLLHET SÖKER HÄR / IU FÖRR DU HIMLEN WINNER.

Ornerad runt slagringen med en bård av uppåtriktade akantusblad samt runt halsen av två akantusbårder, den ena uppåtvänd, den andra nedåtvänd.

Mått: diameter 66 cm, höjd med krona 63 cm, höjd utan krona 47 cm. – Den föregående lillklockan var gjuten i Stockholm 1683. Klockgjutarens namn är inte känt (se Gamla kyrkan, lillklocka nr 3).

Dödsringningar efter kungliga personer ombesörjdes i äldre tider på vanligt sätt byavis. I DL redovisas för sådana ringningar mellan 1859 och 1875, bl a 1872 »vid vår högt älskade Konung Carl XV Dödliga frånfälle».

Ringning efter dödsfall omfattar numera nio slag både för man och kvinna (inte sex för kvinna, som tidigare), men för att ange könet, ringer man tre slag på storklockan, om det är en man, och tre gånger på lillklockan, om det är en kvinna. Så klämtar man tre slag på ena klockan, tre slag på den andra och åter tre slag på den förra, varefter man ringer med båda klockorna 15 minuter, oavsett den dödes ålder (tidigare brukade man genom ringningens längd ange, om den döde var ung eller gammal).

Noter

INLEDNING

1. Vänligen meddelat muntligen av *Kenth Holgersson*, RAÄ, Borgholm.
2. *SvR Öl*, s 102.
3. Spridda notiser i ATA under *Runstens sn, Öl*, samt opublicerade rapporter av *Hella Schulze* och *Kenth Holgersson*, RAÄ, Borgholm.
4. Uppgifterna om kyrkojorden i Runstens socken har hämtats ur följande källor: Smålands handl, 1500-talet (RA); jordeböcker (KKA, RA); kh D O Brusenius' berättelse om prästebolets ägor 1695 (VaLA: Kalmar domkap F V:3); lantmäterihandl (Lantmäterienheten, Kalmar; LMV). Jfr A Ahlqvist, *Clerus Calmariensis*, III, 1841, s 647, 656.
5. *J H Rhezelius*, f i början av 1600-talet, † 1666, se Öl I: 1, s 4ff och där angiven litteratur; *R Boström*, KL 1978 s 113 ff. – R är i allmänhet en in i minsta detalj pålitlig källa. Hans samtliga teckningar av Ölands kyrkor är publicerade i *Herdam* 4.
6. *Abraham Ahlqvist*, f 1794, † 1844, präst och topografisk/kulturhistorisk författare, botaniker. Efter studier i Kalmar blev han student i Uppsala 1813, prästvigdes 1818 och kom så till Vickleby. Efter tjänstgöring dels som pastorsadjunkt i Kalmar stift, dels som lärare i naturalhistoria vid Kalmar Gymnasium, blev han 1825 kyrkoherde i Runsten och kontraktsprost i Ölands medelkontrakt från 1831. De perioder han som riksdagsman vistades i Stockholm, 1828–1830 samt 1834–1835, utnyttjade han flitigt för arkivstudier. Medlem av flera lärda samfund, bl a Götiska Förbundet från 1825 (under namnet Mysing), från 1829 VHAA:s korresponderande ledamot och ombud och erhöi dess silvermedalj 1830. Se vidare Öl I: 1, s 45 ff och där angiven litteratur.

Källan i Runsten hade tagits upp av Ahlqvist redan 1815 (I, s 340; 2: 1, s 251 f). Intresset för hälsokällor och surbrunnar väcktes redan på 1600-talet av Urban Hjärne (1641–1724), läkare och naturforskare. – H Lenhammar 1954, s 63 ff.
7. *Offerkyrka*, under medeltiden en kyrka som exempelvis hade en särskilt helig helgonbild, till vilken man offrade. Sådana kyrkor mottog gåvor av människor i nöd eller i svåra situationer. Se vidare Lexikon för nordisk medeltid XX, sp 253 ff, *Votivgåvor*, samt sp 258, *Votivkirke*.

Ännu 1753 var Hulterstads kyrka på södra Öland en berömd offerkyrka, till vilken man offrade i trångmål. Kyrkan hade mottagit gåvor inte bara från personer från andra socknar på ön, utan även från Småland och från avlägsna län och stift. Den visiterande biskopen tillhöll allvarligt församlingens kyrkoherde att på allt sätt försöka avskaffa en så svår vidskepelse (VaLA, Hulterstad IK I: 1, vis prot 1753). Så sent som 1947, när R Boström inventerade Sandby kyrka i Småland, låg en stor hög

med offrade pengar på bordet i den olåsta sakristian. Även kyrkan stod olåst.

KYRKOGRÅRD OCH KLOCKSTAPEL

8. *Pehr Ahlqvist*, äldre bror till Abraham A (not 6), f 1791, † 1854, boende på frälsehemmanet Södra Runsten nr 4. Han var sockerbruksmästare, titulerad fabrikör, och fastighetsägare i Algutsrum. – *Herdam* 4, s 365.
9. *Nils Isak Löfgren*, f 1797, † 1881, se SvK Öl I: 1, s 35 ff och där anförd litteratur. – *Åhstrand-Löfgren*=interfolierat exemplar i ATA av Åhstrand 1768 med teckningar och anteckningar av N I Löfgren 1815–1817.
10. *Petrus Frigelius*, f 1708, † 1791, se SvK Öl I: 1, s 28 ff och där anförd litteratur.
11. *Daniel Brusenius*, f 1653, kh 1689–, kontraktsprost i Ölands medelkontrakt 1711, † i pesten samma år. G 1686 m *Anna Lippia*, f 1664, dotter av företrädaren (not 12), † 1741. Makarna fick 10 barn, varav alla utom ett dog unga. Den ende överlevande, sonen Olaus, f 1691 och gm Sara Wasser, bodde på ett frälsehemman i Södra Runsten nr 1 och dog 1751. *Herdam* 4, s 234.
12. *Catharina Brehmer*, g 1660 m *Stephanus Stephani Lippius*, f 1631, kh från 1667, kontraktsprost i Ölands medelkontrakt 1679, riksdagsman 1664, preses på prästmötet 1671, † 1687. Tolv barn, däribland Anna, gift med Daniel Brusenius (not 11). *Herdam* 4, s 232 f.
13. *Abraham Fornander*, f 1723, kh i Runsten från 1772, vik kontraktsprost i Ölands medelkontrakt 1786, ord 1787, † 1801. G 1763 m *Margareta Johanna Meurling*, f 1742, † 1833. 7 barn, varav sonen Olof, f 1763, † 1801, var komminister i Runsten. Dottern Maria Juliana, f 1765, † 1835, g 1790 med kh Pehr Ahlqvist i Resmo, f 1755, † 1800 (föräldrar till Abraham A, not 6). *Herdam* 4, s 237 f.
14. *Waleij, Axel Wilhelm*, f 1897, † 1964, skulptör. Han har bla utfört ett monument med drotning Victorias porträttbyst, vilket uppställdes på Borgholms alvar år 1938, samt A P Danielsons (not 122) porträttmedaljong (1953) på en minnessten mitt emot Runstens kyrka. – Skulptörens identitet har inte gått att fastställa. Skulptören Axel Wallenberg har vid förfrågan upplyst om att han inte är identisk med signaturen A W. – G Eriksson i Öbl 9/4 1981.
15. Enligt ett tillägg i marginalen till st prot 22/5 1836: »Den grafansakning hölls d 6 April.»
16. Jfr Klinte, postament av sten, möjligen för en helgonbild (Go III, fig 375) samt en liknande sten i Ås kyrka på Öland (uppm av S Hesselgren & S Fränne 1931, SvK arkiv).
17. Ordet »ganska», som ofta förekommer i denna beskrivning, betyder i äldre språkbruk fullständig, helt och hållet, i hög grad (SAOB, vol X, sp 2).

18. *Gilleshus* eller *convivihus* har funnits vid flera öländska kyrkor. Intill västra kyrkogårdsmuren i Gärdslösa ligger grundmurarna kvar efter ett (Öl II: 3, s 13), i Köping låg ett i kyrkogårdens sydvästra hörn (SvK vol 170, fig 25; även Öl I: 1, fig 2 och fig 7). I Alböke fanns 1634 en byggnad i kyrkogårdens sydvästra hörn, som också kan ha varit ett gilleshus eller ett sockenmagasin (Öl I: 1, fig 4). Enligt *Hilfeling* var mellanvåningarna i Böda och Källa kyrkor bostäder för resande präster och pilgrimer (F.m. 57: 2, s 68 ff; F.m. 57: 4, s 53 ff). Jfr Öl I: 2, s 102, 108, 112; Öl I: 4, s 298, 319 ff. I Persnäs västra torn kallas ännu de välvda rummen i första våningen för »skomakarekamrarna» och det berättas, att förr kringvandrande skomakare under sin vistelse i socknen fick bo där (Öl I: 5, s 439; Öl I: 6, s 596, 632). I Bredsättra fanns ett S:t Katarinas gille (Öl II: 4, s 15, 25 f, 40) och Gilleslagarna sydöst om Sandby kyrka erinrar ännu om ett gille i denna socken. Jfr Visby domkyrka, vars vind tidigare är nämnd som exempel på en liknande användning för de tyska köpmännen i staden. Enl G Svahnström har den emellertid endast varit förvaringsutrymme för kyrkans egna behov (SvK vol 175, s 164 f). – N Ahnlund i Rig 1923, s 1 ff och där angivna källor; – S Ljung, art Gilde, i: Kulturhist lex f nord med, V, sp 302 ff.
19. *Johan Hadorph*, f 1630, † 1693, riksantikvarie, se Öl I: 1, s 17 ff och där angivna källor. – *Petrus Törnewall* var en av Hadorphs tecknare, f omkr 1650, † 1706, se Öl I: 1, s 17 ff och där anförda källor.
20. Jfr t ex Mosjö (Mosås; Lundberg 1940, s 345, 386 samt SvK Nä I, fig 165), Gräve (Lundberg 1940, s 384; Nä I, fig 266 a), Heda (Lundberg 1940, s 388), Herrestad (Lundberg 1940, pl 42; R Boström 1960) samt Bjälbo (Lundberg 1940, s 377, pl 56).
21. Gränsen mellan *offerkällor* och *dopbrunnar* är givetvis svår att draga. Berömda offerkällor »kristnades» under tidig kristen tid genom att bli dopbrunnar. Jfr *Nils Ahnlund*, *Svinnegarns källa*, Rig 1922, s 62 f samt nedan anford litteratur.
- Dopbrunnar i eller invid kyrkor har funnits på Öland: i *Runstens* forna västtorn strax innanför dörren, i *Böda* (SvK Öl I: 2, s 97) samt troligen även i *Källa*, där en stark källåder går under golvet (SvK Öl I: 4, s 292). Berömda offerkällor finns i Bro (SvK Go I, s 253 ff), *Svinnegarn* (SvK Up XI, s 4) samt *Karlskyrka* (SvK Up V, s 883 samt fig 781). Bland mera kända dopbrunnar kan nämnas de i Dalby förhall, Lunds domkyrkas krypta och Uppsala domkyrkas norra västtorn. Lexikon för nordisk medeltid, del II, sp 324 ff (*Brønn*), del III, sp 413 ff (*Dåp*) och del X, sp 53 ff (*Källa*).
22. Målaren *Andreas (Anders) Björkman* (Björk) uppträder i Vimmerby i början av 1700-talet men flyttar omkring 1710 till Kalmar, där han dör den 25 maj 1716. Hans överflyttning till Kalmar gav anledning till att han inkallades inför rådhusrätten i Vimmerby, där bla pigan Anna (Annika) Johansdotter – 1713 – stämde honom för brutet äktenskapslöfte – Björkman hade den 16 november 1712 gift sig i Kalmar med Catharina Björk trots att han ringförlovat sig med Anna Johansdotter två år tidigare. Staden krävde också Björkman på resterande skatt – 20 daler silvermynt – innan man accepterade en uppsägelse av hans burskap i Vimmerby. Man klagade också över att han alltid undanhållit sig från att fullgöra sina borgerliga skyldigheter. I äktenskapet med Catharina Björk föddes två barn, dottern Susanna Brita 1713 och sonen Hans 1716. Med ganska stor sannolikhet bör Björkman kunna identifieras med mästaren till målningarna i den sk Grankvistgården vid Storgatan i Vimmerby och dessa närstående dekorationer i staden som tillkommit efter en förhärjande stadsbrand 1683 liksom i vissa herrgårdar och borgargårdar i Östergötland (*Åke Nisbeth*).
- På Öland är följande arkivaliskt belagda arbeten av honom kända, förutom Runsten: Persnäs 1709 (Öl I: 5, s 450, 469, 472, 492, 494), Högby 1713 (Öl I: 3, s 217) samt Vickleby 1714 (R Boström 1979, s 105 f).
23. »Gamla» sakristian i förhållande till 1836 års sakristia. I övrigt kallades den medeltida kyrkans norra sakristia för »den gamla».
24. Sidén hade enligt ett brev till B E Hildebrand 13/2 1875 (ATA) funnit en järmbeslagen dörr med årtalet 1297. Jfr Abraham Ahlqvists uppgift och teckning, men med årtalet 1497. Av Ahlqvists teckning (fig 27) att döma, skall det verkligen vara en arabisk fyra, inte en tvåa, men medeltidssiffrorna är mycket svåra att tolka, så Sidén kan inte klandras för sin felläsning. – H Adam R Sidén, f 1825, † 1898, se SvK Öl I: 1, s 60 ff och där anf litteratur samt S Göransson och R Boström i KNS vol LIV, 1979.
25. *Johan Forsman* från Greby, murmästare. I jan 1746 sägs det, att han just blivit antagen som stadsmurmästare i Kalmar (Köping F: 1, s 431). Verksam på Öland i mitten av 1700-talet i bla följande kyrkor: Egby omfattande reparation 1746 (Öl II: 2, s 358), Gårdby 1747, Långlöt 1753, 1754 (Öl II: 1, s 131), Föra sakristia m m 1756 (Öl I: 6, s 585), Böda 1758 (Öl I: 2, s 111, 116), Runsten 1759, vapenhus, materialbod, Källa 1759–60 (Öl I: 4, s 336 f, 339).
26. Docenten *Sölve Göransson* har räknat ut, att N I Löfgren med 1–3 punkter över varandra markerade kvarter (fjärdedels alnar). 2: betyder alltså $2\frac{3}{4}$ alnar i 2 alnar, 3 tum. Se fig 1 (måttangivelserna i portaler, mursprång samt andra tämligen små detaljer).
27. *Löfgren* kallar denna typ av kyrkor »Öländska sk klöfsadlar», men *Ahlqvists* förklaring av beteckningen lyder: »Gamla Köpings Kyrka var uppbyggd i den så kallade Klefsadels formen med ett torn på hvarje ända» (2: 1, s 160. – Så även ang Råpplinge kyrka, 2: 1, s 194). »Långlöts Gamla Kyrka var uppförd med 2:ne torn, på wanliga Öländska sättet, ett wid hvarje ända» (2: 1, s 236). Ang Resmo kyrka skriver Ahlqvist: »Efter ett besynnerligt bruk i forntiden, ägde hon 2:ne Torn, ett hwid hvarje gafwel» (2: 2, s 190). – Såvitt mig är bekant, förekommer

- ej uttrycket tidigare, varken hos Rhezelius eller i Ransakningar. Det äldsta exempel som anförs i SAOB är från 1866. – *Klövsadel*=packsadel som används såsom underlag för klövjebördor. Tornen liknas vid de båda bördorna på ömse sidor om packdjurets rygg.
28. *Levide*, se Roosval 1911, s 50, 54, 218f. – Lundberg 1940, s 518, 521, 533. – Roosval 1952, s 543. – Lagerlöf-Svahnström 1973, s 195.
29. *Stenkyrka*, se Roosval 1911, s 49, 51, 58, 67, 69, 84–86, 89f, 149, 161, 185, Taf 36ff, 99. – SvK Go I: 3, fig 7, 11, 15. – Lagerlöf-Svahnström 1973, s 242.
30. Det gäller *Torslunda* kyrkas medeltida västtorn (avbildat bla i Herdam 4, s 297 och på skyddsomslaget till SvK ÖI I: 1), som revs 1728 och ersattes med det nuvarande 1819 (not 82).
31. *Johan Herr*, murmästare i Kalmar och son till murmästaren Anders H i samma stad. Verksam bla i följande kyrkor: Stenåsa 1725, Långlöt 1730–1731 (ÖI II: 1, s 130), Resmo 1744, Råpplinge och Stenåsa 1745, Hossmo 1748 (Tuulse 1955, s 119f) samt Egby 1749 (ÖI II: 2, s 358).
32. *Henrik Wermelin*, murmästare i Kalmar som bla utförde ombyggnadsarbeten i följande öländska kyrkor: Böda 1771 (ÖI I: 2, s 120, 122), Smedby 1773, Högby 1700-talets sista år (ÖI I: 3, s 191, 201 ff), Torslunda 1776 och Sandby 1782. Han förlängde Ås kyrka mot väster 1777 (R Boström 1975, s 126) samt byggde ekonomilängor vid Ottenby kungsgård, Ås sn, på 1780–1790-talen.
33. *Nils Leonard Lindman*, sedermera härads- och vitlimmade Löts kyrka 1798 och utvidgade samtidigt några fönster (ÖI II: 2, s 274), byggde om Källa kyrka 1799–1808 (ÖI I: 4, s 342 ff), byggde 1802 stigluckor i Persnäs (ÖI I: 5, s 418), besiktigade 1804 västtornets valv i Föra (ÖI I: 6, s 585), byggde om Högby torn 1825–1826 och försåg det med en huv med lanternin. Möjligen har han också utfört en ritning därtill (ÖI I: 3, fig 133, s 214f), reparerade 1832 Persnäs kyrka (ÖI I: 5, s 462) och reparerade på 1830-talet Egby kyrkas yttertak (ÖI II: 2, s 366). Möjligen var det också han (eller hans far) som 1775 reparerade murverket på Runstens kyrka.
34. *Anders Georg Wadsten*, f 1731, † 1804, titulerad »provincialmålare», tillhörde en konstfärdig släkt med ursprung i Eksjötrakten vilken var verksam under hela 1700-talet och in i mitten av 1800-talet. Målare av möbler och inredning, även verksam som skulptör. Utförde arbeten i de flesta av Ölands kyrkor mellan 1762 och 1801 (altarpuppstatser och predikstolar, läktarbröstningar, bänkfasaderna, skåp m m). Mer framgångsrik som målare och dekoratör än som skulptör. Samarbetade ofta med skulptören Jonas Berggren, med sina bröder Johan Henrik (not 35), Carl Fredrik och Paulus, sin son Lars Peter samt Andr Landstedt (jfr M Hofrén 1958, s 41 ff, och Bror Olsson i Sv konstnärslex V, s 535 och där anf litt). G 1 1763 m *Maria Catharina Schalin*, f 1733, † 1794, dt t kh Lars Schalin i Gärdslösa. – G 2 m *Christina Lundgren* från Glömminge (Herdam 4, s 206).
35. *Johan (Jaën) Henrik (Hindrik) Wadsten*, f 1734, † ca 1800, bror t And G Wadsten (not 34), målare och dekoratör, Fagerhult. – Hos Johan Henriks barn, sonen Petter Erland, f 1769, och döttrarna Lovisa och Anna Maria, som också var dekorationsmålare, lever rokokon kvar. – Hofrén 1958, s 50 ff.
36. Vid den visitation, som ägt rum närmast före 1774, nämligen 1757, nämndes ingen utvidgning av kyrkan, utan det beslut som man refererade till 1774, måste ha gällt det som fattats vid vis 1742.
37. *Magnus Stagnelius*, f 1746, kh i Gärdslösa 1788–1807, biskop i Kalmar 1807 till sin död 1829. G 1788 m Hedvig Christina Bergstedt, f 1760, † 1852 (Herdam I, s 87 ff). Deras gravvård står på Kalmar Gamla kyrkogård (SvK Sm III, fig 236). – Sex barn varav sonen Erik Johan, f 1793, † 1823, kanslist, berömd skald. Begravd på Maria Magdalena kyrkogård i Stockholm. Gravkoret försvann vid Hornsgatans breddning. SvK Sthlm VII, s 55, 174.
38. *Anders Råberg*, handlande, f 1783, † 1837. G 1817 m Margareta Johanna Ahlqvist, f 1799, † 1850, syster till Abraham Ahlqvist (not 6; Herdam 4, s 365).
39. *Erik Ferdinand Ihrfors*, f 1846, † 1929, privatlärare, från 1900 eo amanuens vid det nyinrättade landsarkivet i Vadstena. Under vandringar genom stora delar av Mellansverige och Öland samlade han material om den äldre kyrkliga konsten. Sammanlagt 16 volymer förvaras i ATA, varav en handlar om Öland. Se vidare ÖI I: 1, s 62, samt R Boström i SBL, del XIX och där angivna källor och litteratur.
40. Översättning av fil kand Svante Nyberg.
41. Vendels kyrka, se *Cornell-Wallin* 1933, s 91, samt *H Alm* 1947, s 24. – Enligt *G Boëthius*, MS om Films kyrka i SvK arkiv, skall en liknande inskrift också ha funnits i denna kyrka. I Rhezelius' Upplandshandskrift F.c.6 nämns däremot inga dylika inskrifter i vare sig Vendel eller Film.
42. *Joannes Olai Calmariensis*, som 1525 erhöill fullmakt på Sandby pastorat (Herdam 4, s 315), var troligen kyrkoherde i Runsten ca 1541–1547, mellan Petrus Magni (1525) och Petrus (ca 1547– ca 1557; Herdam 4, s 229). Se närmare SvR ÖI, s 98 och där angivna källor och litteratur.
43. *Ostaltare*, *mat-* eller *kakaltare* var ett altare, där barnsängskvinnorna brukade lägga de bröd- eller ostkakor, som de medförde vid sin kyrkotagning. Den 16/10 1720 förbjöd K Maj:t att altarmaten finge inbäras i kyrkan, men det stode allmogent fritt att bära altarmat till prästgården. – Benämningen *ost-* eller *kakaltare* är vanlig i Uppland, *kvinnooaltare* var en benämning i Västergötland (SvK Vg I, s 94, not 2), »*Kyrke-gångaltare*» i Värmland (SvK Vrm I, s 137, not 1). Detta sidoaltare var identiskt med kyrkans Maria-altare i långhusets nordöstra hörn. – *C R af Ugglas*, En folkklivsbild från 1600-talet, Rig 1925, s 69–73. – *M Åmark*, Kakaltaret i Överselö kyrka, i: Bidr t Söderm äldre kulturhist XXVII (1934), s 14f.
44. *Anders Brauner*, f 1705, kh i Runsten 1740–1772, † 1772.

- G 1 1741 m *Christina Magdalena Törngren*, f 1707, †1760; g 2 1764 m *Anna Bergstedt*, f 1715, †1772. – Herdam 4, s 236f.
45. *Anders Dahlström dä*, målare och skulptör, »en i östsmålands kyrkokonst mycket känd person», verksam i Döderhultsvik, Sm, f 1702, †1786, gesäll hos den tyskfödde bildhuggaren Anders Vaupell i Stockholm. Sonen Anders blev också skulptör. – Dahlström har bla utfört naivt berättande altaruppsatser i Frödinge (Sm, 1775) samt i de öländska kyrkorna Runsten och Ås (1749; R Boström 1975, s 126f), Långlöt (1751; SvK ÖI II: 1, s 149ff), Smedby (1755) och Kastlösa (1748, ej bevarad). Han har även lämnat talrika andra prov på sin konst i det forna Kalmarestiftet: Ålems predikstol (bevarad i fragment) och Mörbylånga predikstol 1747. 1779 skänkte han till sin hemförsamling en predikstol, efterbildande den som på 1760-talet ritades av C J Cronstedt för S:ta Maria kyrka i Stockholm (SvK Sthlm VII, fig 79). – Öland 2, s 223f. – *M Hofrén* 1951, s 87 ff. – *B Olsson* 1953, s 27.
46. Filidr *Lennart Karlsson* har haft vänligheten att delge författaren sina synpunkter på sakramentskåpet.
47. *Britt-Marie Andersson*, Émaux Limousins en Suède, les châsses, les croix. VHAA, Antikvariskt arkiv 69. Sthlm/Motala 1980, s 17. Avb fig 24, s 56; nr 24, s 38: »Deuxième décennie du XIIIème siècle.»
48. Noten har utgått.
49. *Aron Andersson*, Medieval wooden sculpture in Sweden, vol II, utg av VHAA, Stockholm 1966, s 115.
50. Löjtnanten *Ferdinand von Schéele* ägde Norrgården i Långlöts sn 1877–1879. (B Palm 1970, s 87.)
51. *R Boström* 1969, s 41 ff. – SvK ÖI I: 4, s 356f.
52. *Tenglicka*, stift eller spik med stor skalle.
53. *Anders Couleur* el *Colleur*, finsnickare och skulptör, verksam på Öland. Arbeten av hans hand är kända från 1699–1723, bla predikstolar, förutom i Runsten även i Gårdby (1702, med målningar av Edvard Orm, not 54) och Smedby (1714), altaruppsats i Vickleby (1713, senare ändrad) samt sidoaltare i S Möckleby (1702). – Anders Couleur var gift med Ingrid. Deras son Lars och ett par sonsöner blev präster på Öland (Herdam 4, s 258f samt 427).
- Martin Jürgens*, troligen identisk med Mårten Jurgen (Bremer), konterfejare, verksam i Kalmar under slutet av 1600-talet, †1705 (Håkansson 1944, s 124).
54. *Edvard (Evert) Orm*, porträtt- och kyrkomålare, f 1670, †1735. Möjligen elev till Ehrenstrahl eller David von Krafft och kanske verksam i Stockholm på 1690-talet. Förde en ambulerande tillvaro i Småland, Västergötland, Gotland och Öland, men var sedan 1726 bosatt på Öland i Hässlaby, Algutsrums sn. Till hans mest kända verk hör målningar i Hakarps kyrka (Sm, 1729). På Öland har han bla målat en predikstol och porträtt i Runstens kyrka (1699 o 1725), predikstol i Gårdby (1702), porträtt i Algutsrums och Glömminge kyrkor (1726), altartavla i Gräsgård (1727), porträtt i samma kyrka (1730), porträtt i Gärdslösa och Köping (1733) samt altartavla i Mörbylånga (uppsatt 1737). – *M Hofrén* 1961, s 335 och där angiven litteratur.
55. *Bokstol* ungefär=klockarebänk, se Hildebrand, Sv Med III, s 371f, 526. Enl Broman, Gylisvallur II, s 98, var bokstolen »ett avdelat rum i koret, där icke allenast de många sångböckerna lågo, ... utan också Sångare stodo». – Fillic I Wilcke-Lindqvist har framfört en fråga, om inte Broman »använt ordet 'bokstol' i överförd bemärkelse?» Hon utläser av Hildebrand a a, att det skulle ha varit en läspulpet (ev stol med läspulpet framför). Fru Wilcke-Lindqvist citerar också, Dahlgren, Glossarium, s 114: »1. Ställning, hvarpå böcker plägade uppläggas vid läsning ... 2. Läspulpet i kyrka ('lectorium, pulpitum in quo legitur in ecclesia'). Cantorum Chorus sjunga vid bokstolen psalmer och andelige vjisor» och hon fäster slutligen uppmärksamheten vid en pulpet på bröderna van Eycks Gentaltare.
56. Brev från Adam Sidén till B E Hildebrand 4/5 1872. ATA.
57. *Johan Henrik Bodecker*, f 1723, mästare i Karlskrona 1758–1785, †1786. – B Bruzelli 1967, s 215f.
58. Enligt Abraham Ahlqvists avskrift ur KA, Smålands handl 1566: 20A (Saml I, S 84, UUB, s 36).
59. *Hans Olofsson Sturk*, f o 1630, guldsmedsmästare i Kalmar 1664–1705. – Hofrén 1949 och 1953; SS s 337.
60. *Petter Britt*, f 1673, mästare i Kalmar 1701–1758 (1779). – SS s 338.
61. *Johan Peter Britt*, son till Petter B (not 60), f 1742, mästare i Kalmar 1779–1792 (1795), ålderman. – SS s 341.
62. *Anders Hellberg*, f 1670, mästare i Kalmar 1708–1750, †1771. – SS s 338.
63. *Hans Christian Witte*, f 1733, mästare i Kalmar 1764–1782 (1785). – SS s 340.
64. Textilbeskrivningen är granskad och försedd med ordförklaringar av förste antikvarien *Inger Estham*.
Altarkläde=vanligen antependium. – *Altarlista*=altarbun. – *Damask*=damast. – *Diskkläde*=duk på altarringen. – *Handkläde*=handduk (manutergium), handlin. – *Huslärf*t här säkerligen=hemtillverkad linnelärf. – *Kamelott*, ursprungligen av kamelhår tillverkat tyg från Orienten, här troligen=ylletyg med ripsbindning (1600-talet), glansigt, stelt ylletyg. – *Röklin*, röcklin=plagg av vitt linne med vida ärmar som bars över vardagsdräkten. – *Sars*=ett lätt, kyprat el diagonalvävt sidentyg. – *Slissing*, slessing=fint linne tillverkat i Schlesien.
65. *Mökväll* var benämningen på det gästbud, som hölls i bröllopsgården kvällen före bröllopet. Jfr N Söderlind 1951 samt M Hellspång 1969, s 105 ff.
- Linné beskrev mökvällsgången på följande sätt: »För bröllopsdagen, då för henne tredje gången lyses af predikstolen, hafver hon på sig en kappa, går därmed ur kyrkan, just då prästen går af predikstolen, hafvandes i följe en giftvuxen piga, med hvilken hon går omkring till sina sockenbor, den ene efter den andre, ställandes sig inom dörren helt orörlig, allenast niger, utan att tala; folket förstär dock språket, den ena gifver henne tallri-

kar, en annan fat, en annan skedar, etc., och får hon således allt hvad till ett kök behöfves; husmödrarna hafva alltid tillreds sina skänker, dem pigan stoppar i sin säck och bär med bruden; det går således ganska fort för suppleanten, som ofta genomfarit hela socknen förr än folket kommer utur kyrkan; ty socknarna här på landet äro ej vidlyftiga och bestå allenast af några byar, som ligga tätt intill hvarandra, merendels inom en kvarts å en half mils diameter.» (Nytryck 1907, s 98.)

Brudens och den medföljande pigans klädsel såg enligt Åhstrand (s 169) ut på följande sätt: »... Bruden, jemte en Piga, lika klädda, nämligen med bart grannstädat hufvud, samt en gammalmodig swart klädeskappa, helt kort, med lösa hängande armar, aldeles lika de af Fruntimren nu brukeliga Salopper ...»

Vidare berättade Linné om själva bröllopsdagen: »Brudarna berättades här om bröllopsdagen hafva för sedvänja, att med sina brudpigor löpa till kyrkan, då brudgummen rider med sina karlar, hvarvid bruden måste så laga, att hon kommer strax i kyrkan efter honom.»

66. *Abraham Hirsch*, adl *Cronhiort* (1645), son till *Laurentius Andreae* (not 68), f 1604, † 1666, bla överste och kommandant på Borgholm. G 1 m *Dorothea Wellink*, † 1649 (not 71), g 2 m *Elisabet*, f 1633, † 1727. Åtta barn, bla *Israel Alexander* och *Anders*, båda döda samma år, 1644, *Christina Helena* (ej hos *Elgenstierna*), † 1650 samt *Victor*, f 1640, † 1667. – *Elgenstierna* II, s 98 samt *Håkansson* 231 ff.
67. Denna tolkning efter *Martin Olsson* i *SvK Sm III*: 3, bla s 396, 442, 452 och 460.
68. *Laurentius Andreae*, kh i Runsten 1599–1631, g m *Gunnil Birgersdotter*, † 1648. De fyra på gravstenen nämnda sönerna *Anders*, *Olaus*, *Jacobus* och *Bergerus* dog alla i späid ålder 1622. Deras kusin *Anna* dog 1602 (se ovan kap *Kyrkogården* gravsten nr 9). En son var *Abraham Cronhiort* (not 66). – *Herdam* 4, s 230 f.
- Såsom framgår av gravstensens inskrift begravdes också *Gunnils* bror *Olaus* under samma sten år 1622.
69. *Jonas Linnerus*, f 1742, kh i Runsten från 1771 och till sin död 1772. *Herdam* 4, s 251.
70. Ordet ET är återgivet med ett förkortningstecken, likt siffran 7.
71. *Dorothea Wellings* dödsår är 1649, i enlighet med inskriften på kistan, inte 1650, som anges av *Elgenstierna* II, s 98 samt *Håkansson* 1942, s 232.
- 71 a. *Basilius Goltsmitt* dä behandlas bla även i *Håkansson* 1942, s 97; *G Axel-Nilsson* 1960, s 398 och flerstädes samt i *R Boström* 1979 (b), fig 10 samt s 53, 56, 58–61.
72. *Nils Jönsson Ståle*, befallningsman, troligen boende i Spjuterum. Omnämnd i *Ölands Dombok* 1658 och 1661 (*Göta Hovrätts arkiv*). – *Håkansson* nr 723.
73. *Olaus Svebilus*, f 1673, kh i Runsten 1715–1731. G 1718 med *Brigita Giöthe*, f 1703, † 1732, »Ölands skönhet», i hennes första gifte. Fem barn, varav dottern *Catharina Elisabet* var född 1719 och avled endast några månader gammal. Efter mannens död 1731 gifte *Brigita Giöthe* om

sig med efterträdaren, *Johan Hultin*, i hans andra gifte. Han var född 1699, kh i Runsten 1732–1739. – *Herdam* 4, s 235 f.

74. *Ambrosius Hedengran*, f 1660 i Hedemora, † 1741 i Sthlm; kanslist i Kgl Majts Kansli. Tecknare och kopparstickare. Tecknade ett stort antal minnestavlor, vilka graverades av honom själv, *Erik Geringius* och *Claude Haton*. Dessa tavlor utfördes till åminnelse av 100-årsminnet 1693 av Uppsala möte, *Karl XI:s* begravning 1697, segern vid *Narva* 1700, återställandet av religionsfriheten i *Schlesien* 1707, 200-årsminnet 1717 av reformationen samt 1721 och 1730 av den rena evangeliska lärans predikande i Norden. Det karakteristiska för H:s graverade ramverk kring texten på dessa minnestavlor består däri, att hela ornamentiken är ritad med en enda, sammanhängande linje. Minnesbladen spreds till så gott som alla svenska kyrkor.
75. Enligt *K H Johansson*, som publicerat PB vis (s 37, not 94 b), »Sannolikt sermones discipuli, en mycket spridd predikosamling (36 uppl före 1500), utgiven av dominikanern *Johan Herolt*».
76. *Permans*=pergament.
77. Två liknande bomärken, använda av två personer i gården *Vanserum* nr 1, förekommer nämligen i en fullmakt, som *Vanserums* åbor utfärdade 1830 åt hemmansägaren *Per Jansson* (VaLA, Runsten K 1 a: 1, Lit D).
78. *Arendt Kleiman* (I), klockgiutare av en berömd klockgiutarefamilj i *Lübeck*, där han blev borgare 1596. Levde ännu 1646. Av honom gjutna klockor har funnits i följande öländska kyrkor: *Långlöt* 1621, *Runsten* 1622, *Algutsrum* 1631 och *Löt* 1633, ingen bevarad (Öl I: 1, s 14; II: 1, s 165 samt II: 2, s 291).
79. *Christoffer Bierman*, klockgiutare av en berömd klockgiutaresläkt i *Stockholm*. *Runstens storklocka* var hans enda kända arbete på *Öland*.
80. *Johan Fahlsten*, klockgiutare, f 1706 i *Falun*, † 1767 i *Stockholm*. 1722 inskriven som lärling hos *Hindrik Lind*, *Stockholm*, gesäll 1728, mästare omkring 1740, ålderman 1749. G m *Christina Näsman*, dt t klockgiutaren *Erik Näsman* i *Stockholm*. F var ålderman i klockgiutareämbetet 1749 och till sin död. Hans arbeten på *Öland* består av *Runstens lillklocka* (1743, ej bevarad), *Vickleby storklocka* (1744, avb i *SvK Öl*, under utgivning) samt *Gärdslösa lillklocka* (1751, Öl II: 3, fig 149).
81. *Medardus Gessus* (*Gessus*) var en vandrande klock- och styckegjutare från *Konstanz* vid *Bodensjön*, blev 1620 föreståndare för kungl byssegjuteriet i *Stockholm*, där han dog 1641 (?). Tidigast känd genom två klockor i slottet *Instenburg* i *Östpreussen*, gjutna 1612. Kom därifrån till *Riga*, där han göt en kyrkklocka 1620, som av *Gustaf II Adolf* fördes till *Stockholm* och skänktes till *Maria Magdalena kyrka* (*SvK Sthlm VII* s 181), nu i *Botkyrka* (*Sö IV*: 1, fig 87, s 64). MG flyttade senare över till *Stockholm*, där han gjutit en rad klockor: för *Edebo* 1625 (*Up II*, s 900), *Skokloster* 1630, *Värmdö*

1637 (Up I, s 482), Bromma 1638 (Sthlm VIII, s 57). – Meddelanden av teol dr Mats Åmark. Se vidare Paul Campe, Die Kirchenglocken Lettlands von ältester Zeit bis zum Jahre 1860 und ihre Giesser, Riga 1930.

Hans arbeten på Öland består av klockor i Högsrum (1631) och Runsten (1632), ej bevarade, samt Egby kyrkas enda klocka (1632, ÖI II: 2, fig 403, s 395).

RUNSTENS NYA KYRKA

82. ÖIÄ skr 31/5 1834 (vol 362) innehåller bla en skrivelse från A Ahlqvist, daterad 30/3 1833, i vilken han bla bifogat bilder av Högsrums och Torslunda kyrkor (Ahlqvist 2: 1, Tab 10 och 30, graverade av Ringberg efter original av N I Löfgren, se ÖI I: 1, s 36). Bilden av Högsrums kyrka visar tillståndet efter 1822, då det nuvarande långhuset och sakristian tillkom. Lanterninen däremot byggdes inte förrän 1840, se R Boström 1973 resp 1979 a). – Lanterninen på Torslunda kyrkas år 1819 uppförda torn, vilken återopas i diskussionen om Runstens lanternin, är av trä, liksom flertalet öländska lanterniner. Den enda stenlarneninen, jämte Runsten, är Gärdslösa, vilken uppmurades 1845 av P Isberg (ÖI II: 3, passim, bla fig 23 och 25). Även i Gärdslösa frångick man en av K Majt fastställd ritning (ÖI II: 3, fig 87 a).
83. *J Carlberg*, förmodligen identisk med den Johan Carlberg, som under åren 1814–1817 var elev vid Konstakademien och som 9/12 1817 anställdes som konduktör vid ÖIÄ. (Enligt benäget meddelande av fillic *Carine Lundberg*.)
84. Flera längder 1835 och 1836 samt auktionsprotokoll från försäljning av överblivet byggnadsmaterial förvaras i ett träskrin i kyrkans ena kista (Kvittens).
85. *Sockenstugan* låg i byn Lopperstad, enligt vad äldre sockenbor har meddelat.
86. *Gustaf Rudwall*, byggmästare i Kalmar, † i juli 1848. Han har bla byggt långhus och sakristia i Bredsättra 1848. Rudwall avled innan denna kyrka var färdig, varefter arbetet fullbordades av byggmästare C L Lindgren (ÖI II: 4, s 56 f). I Runsten svarade han 1836 dels för kyrkobyggnaden, dels för bänkar, altarring och läktare samt 1846 för en altarpuppats.
87. Parm eller palm=ca 5,63 m³.
88. DL innehåller bla tre *matningslängder* för Runstens norra sockendel, för byggmästaren G Rudwall (odat), för byggmästare P Isberg, med början »Mondagen den 23^{de} Aprill 1838», för målaren och snickaren Olof Jacobsson (not 92) från och med 11/8 1847 samt för deras medhjälpare. Av längderna kan man bla utläsa sockenbornas olika ekonomiska villkor. Ju förmögnare man var, desto fler matdagar måste man bestå.
89. Jfr est prot 25/8 1835.
90. *Nils Callerströms* gravsten står på Kalmar Gamla kyrkogård (SvK Sm III: 3, fig 232 samt s 378).
91. *Peter Isberg*, byggmästare i Algutsrum, verksam på Öland. Han hade tidigare bla reparerat Gräsgårds kyrka (1834). 1840, samma år som han lade grunden till Löt kyrka (färdigbyggd av honom 1842, ÖI II: 2, s 291 ff), förhöjde han tornet i Högsrum (R Boström 1979 a, s 90). 1845 byggde han ännu en lanternin av sten, i Gärdslösa (not 82). Han har bla även byggt kyrkorna i Smedby (1852), Kastlösa (1855), Persnäs (1857; ÖI I: 5, s 466, 482, 484), Alböke (1859; R Boström KNS XLVI, s 44) och Sandby (1860). Han byggde också om tornet i Bredsättra (1860; ÖI II: 4, s 58 f). – Håkansson 1942 har en uppgift om att han också skulle ha tillverkat en predikstol för Norra Möckleby kyrka (nr 604 A). Isberg skulle alltså även ha varit snickare.
92. *Olof Jacobsson* från Mortorp, Sm, mångsidigt verksam som byggmästare, målare och snickare. Förutom arbeten av olika slag i Runsten 1847 har han gjort en altarpuppats i Köpings kyrka 1856 (SvK vol 170, fig 84) samt altarpuppats, predikstol och nummertavlor i Löt 1858 (ÖI II: 2, fig 304, 308, s 297 f). Han har troligen också gjort altarpuppats och annan fast inredning i Bredsättra 1848 (ÖI II: 4, s 63 f).
93. *Nils Collin* (Cholin), förgyllare. Förutom arbeten i Runsten 1847 och 1854 har han 1862 uppgjort förslag till altartavla och predikstol för Sandby kyrka, också på Öland (VaLA, Sandby, K I: 2, st prot 6/10 1862).
94. Några exempel på tornhöjder på Öland, aktuella år 1837: Långlöt 18,5 m. – Gärdslösa ca 21 m (ombyggt 1845). – Egby, Hulterstad, Ventlinge och Ås ca 22,5 m. – Vickleby ca 24 m. – Norra Möckleby ca 24,5 m. – Föra och Råplinge ca 25 m. – Böda och Löt ca 26,5 m. – Resmo och Torslunda ca 29 m. – Högby ca 33,5 m.
95. *Algutsrum*, se ÖIÄ, ED handl 27/11 1857.
96. Bror *William Oscar Anderson*, f 1879, † 1939, konsthistoriker. Efter skolgång i Karlskrona och ett par års anställning vid Överums bruk försörjde han sig bla som stationsföreståndare vid Öjkrokens station på Öland till 1909. Vid sidan av tjänstgöringen vid Ölands järnväg ägnade han sig åt en mångsidig vetenskaplig produktion, främst behandlande den tidiga svenska medeltidskonsten. Han sammanträffade med Johnny Roosval 1908, då denne besökte ön. Per cykel färdades de tillsammans och besåg öns kyrkor. Denna händelse innebar en vändpunkt i William Andersons liv. Han flyttade till Lund och tog först en fil kand 1923, två år senare avlade han fillic examen. Med knapp marginal försörjde han sig dels som tidningsman, dels som medarbetare i verket Sveriges Kyrkor, till vars stab han hörde alltsedan starten 1912. Blekinge kyrkor är till största delen författade av honom (vol 22, 36, 59, 65, 86). Vid hans död förelåg manuskript dels till kyrkor i några Skåne-härader, dels till Öland, vilkas publicering uppskjutits av ekonomiska skäl. De sistnämnda, som utarbetats 1929–1935, överläts 1940 till Ragnhild Strömbom(-Boström) och utgör stommen i de tryckta Ölandsvolymer. Kyrkornas mer eller mindre omfattande restaureringar krävde en omarbetning av manuskripten. Sveriges Kyrkors sedan dess förbättrade ekonomi möjliggjorde ingående arkivstudier, bättre och mer omfattande bildmaterial samt en utförlig

- gare publicering. – Under sin livstid var William Andersson mer känd i USA och Tyskland än i Sverige. Nya generationer av svenska konsthistoriker har emellertid, glädjande nog, »upptäckt» denne begåvade och mångsidige forskare. – *J Roosval* 1939, s 50 ff. – En utförlig bibliografi har sammanställts av *E C Tempelman* 1942, s 123–126. Betr inskriften ovanför sydportalen, meddelar Ihrfors (s 124), att där stod: »På hvad rum jag stiftar mitt Namns åminnelse. 2 Mos: 20 c: 24 v:».
97. *Olaus (Olof) Lindblom*, f i Långlöt 1838. Kom 1859 från Stockholm och var kantor och skollärare i Runsten till 1882. Var även en skicklig fotograf och satte upp sin ateljé bla i Borgholm på marknadsdagarna under 1870-talet samt i Mönsterås. Han hyrde ett vindsrum hos fru Anna Cedergrens morfar och spelade bla musik av Beethoven och Wennerberg på sin taffel. År 1882 sade han upp sin tjänst som kantor och skollärare, emedan församlingen inte förmådde höja hans lön, vilket dess representanter uppriktigt beklagade. Lindblom flyttade samma år till Jämshög, där han satte upp en pappershandel. – För upplysningar om Ol Lindblom tackar jag fru Anna Cedergren och doc Sölve Göransson.
98. *Sven Gustaf Lindblom*. Tilltalsnamnet var Gustaf, han undertecknade nämligen kvittan med 'G Lindblom' och i hans sigill står endast initialerna 'GL' (Kvittens). F 1810, † 1888. Ritlärare och gymnastiklärare vid Kalmar läroverk, målare. Var även musikanter (oboe) vid Kalmar regemente, avsked därifrån 1848 med fanjunkares rang. Elev vid Konstakad 1835–1839. Mycket flitig: porträtt, landskap, altartavlor i östra Småland, Öland, Östergötland, de sistnämnda vanligen efter berömda original. På Öland återgår hans altartavla i Köping på G E Schröders altartavla i Växjö domkyrka (SvK vol 170, fig 96), medan altartavlorna i Runsten (1847), Bredsättra (1848; ÖI II: 4, fig 57) och Högsrum (1853; R Boström 1979 a, fig 11) kopierar David von Kraffts altartavla i Kalmar domkyrka (not 99). Fredrik Westins Uppståndelsen har L kopierat dels i överstycket till Bredsättra altarpuppats (1849; ÖI II: 4, fig 58), dels i den 1858 målade altartavlan i Löt (ÖI II: 2, fig 306), medan han 1853 kopierade Rafaels Korsbärandet för Långlöts kyrka (ÖI II: 1, fig 204). L ritade även gravstenar, bla flera som står på Gamla kyrkogården i Kalmar (Sm III: 3, fig 231, 235, 270) samt på Ljungby kyrkogård i Södra Möre (R Boström 1981, s 2). – M Hofrén 1929 samt 1947; B Olsson 1957, s 546 f.
99. Betr Korsnedtagningen i Kalmar domkyrka, utförd av David von Krafft 1714, och dess förlagor, se W Nisser 1957, s 387.
100. *Olof Melén*, f 1809, kh i Runsten från 1845, † 1875, sedan han ådragit sig en förkylning, då han övervakade uppsättandet av kyrkans tornur. G 1835 m *Emerentia Margareta von der Hagen*, f 1802, † 1878. Fem barn, bla Amy Ulrika Olivia, f 1837, † 1872, g 1869 m Johan Martin Lundgren, kh i Resmo, i hans 1 gifte. Herdam 4, s 241 ff.
101. Orgelbeskrivningen är granskad och kompletterad av R Axel Unnerbäck.
- 101 a. *Johan Fredrik Åbom*, arkitekt, f 1817, † 1900. Blev 1845 ÖIÄ:s konduktör och 1862 förste arkitekt; från 1880 byggnadsintendent för kronans hus i landsorten. Han följde receptivt den stilhistoriska arkitekturens utveckling, kanske främst under intryck av den samtida Parisarkitekturen. Hans mest kända verk finns i Stockholm, bla Berns salonger, Stockholms Enskilda Banks lokal vid Lilla Nygatan, Musikaliska akademien och Södra teatern. Till hans tidigaste arbeten hör förslag till ändring och tillbyggnad av Raus kyrka (SvK Sk II: 1, s 56 ff) samt Gustaf Frödings födelsehem Alster i Värmland. Han har även ritat Njurunda kyrka (SvK, Me, s 9–40) samt flera kyrkoinredningar (SvK Sm III, s 56, 58, 60). – För öländska kyrkor har han bla signerat en ritning till altarpuppats för Köpings kyrka (SvK vol 170, s 75) samt den här avbildade ritningen till orgelfasad för Runstens kyrka.
102. *Nils Peterson*, oexaminerad orgelbyggare, troligen elev till samt medhjälpare åt sin far, den mer kände orgelbyggaren Sven Peter Petersson (Egby 1852; ÖI II: 2, s 382). Självständigt synes han under 1850- och 1860-talen huvudsakligen ha utfört reparationer och mindre ombyggnader. – L M Holmbäck 1955, s 58 f; E Erici 1965, s 39, 285.
103. Den äldsta orgelns disposition enligt registerskyltarna på det bevarade spelbordet: *Man*. Borduna 16', Principal 8', Gedakt 8', Basetti 8', Octava 4', Octava 2'. *Överv.* Lieblich-gedakt 8', Fugara 8', Flöjt 4'. *Ped.* Principal 16', Subbas 16', Pedal-gedakt 8', Pedal-Octav 4'. Manual-kopl, Pedal-koppel, Sperr-ventil, Campanula. Omfång man. C–f³, ped. C–f⁰.
104. Den nuvarande orgelns disposition: *Man I*: Borduna 16, Principal 8, Gamba 8, Flüte harmonique 8, Oktava 4, Oktava 2 (från den gamla orgeln), Mixtur 4 fack, Trumpet 8. *Man II*: Bassetthorn 8, Salicional 8, Voix céleste 8, Rörflöjt 8, Gedakt 8 (från gamla orgeln), Spetsflöjt 4, Waldhorn 2, Sesquialtera 2 fack, Flöjt vibrator 8 (Rörflöjt+Tremulant). *Pedal*: Subbas 16, Violon 16, Violoncell 8 (transmitterad från Gamba 8). Sedvanliga koppel. Reg sväll. Aut pedalväxl. Pneumatisk traktur och registratur. Fristående spelbord. (ATA: SAOK:s orgelinventering och Sten L Carlsson 1973).
105. Stenbestämningen är gjord av förste statsgeolog *Erik Åhman*.
106. De anonyma mästarna *Calcarius I* och *II* behandlas av J Roosval 1918, s 169 ff samt av R Strömbom 1942, s 81 ff och där angiven litteratur. Se även not 107.
107. Brev från professor *Oscar Reutersvärd* till författaren 24/4 1981. Se även hans uppsats, Den magdeburgska porträttbildhuggaren, Fv 1972, s 108 ff. – Beskrivningen av dopfunten är granskad av professor Reutersvärd.
108. *Axel Rosin*, guldsmed, verksam i Kalmar 1863–1882 (1907). Firman övertogs av Hans Alfred Bengtsson, med namnet A Rosins efterträdare.
109. Jfr *Lagerqvist–Nathorst-Böös* 1968, s 162: »Från 1664

- och fram till plåtmyntets avskaffande gällde räknerelationen 1 daler s.m.=3 daler k.m.»
110. *Hans Johansson Stadius*, guldsmedsmästare i Karlskrona 1713–1722. SS s 354.
111. RM uppger, att brudkronan endast skulle vara omarbetad. Anskaffningsåret kanske kan sättas i samband med vigseln 24/8 1869 mellan Amy Melén, dt t kh Melén, och kh Martin Lundgren, kh i Resmo (not 100).
- 111 a. *Hindrich Werner*, mässingsslagare i Jönköping, † 1790. Innehade en betydande position och förde lager i kronor. Bibehöll hela tiden de typiska barockornamenten, trots de inträngande nya stilidealerna. Se *S Erixon*, *Gammal mässing*, s 30; *SvK, Sm I*, s 61; *S Karling*, *Borås kyrkor*, s 173, 174; *SvK Sm II*: 3, fig 265, s 254 f.
112. *Nils Petersson Hult*, mästare i Norrköping 1679–1695, flyttade 1695 till Linköping, † sannolikt 1696, då gravplats köptes i domkyrkan. Änkan omnämnes 1702. – *Bruzelli* s 430.
113. *Jonas Granbom*, kanngjutare i Kalmar 1788–1798. Bland hans fåtaliga arbeten på Öland märks ljusstakar i Runsten 1786 och 1791, dopkanna i Förä (Öl I: 6, s 612, 621) samt dopskål i Sandby 1793.
114. Södra Sveriges Kyrkliga Textil grundades 1939 i Lund av textilkonstnärinnorna *Sigrid Synnergren* och *Maja Wirde* († 1952). Konstnärlig ledare för ateljéns verksamhet var fröken *Sigrid Synnergren*. Firman upphörde för några år sedan.
115. *Christina Charlotta Krook*, f 1795, † 1859. G 1839 m *Olof Jansson*, f 1792, † 1858, komminister i Ljungby pastorat 1845–1858. – *Herdam* 3, s 59.
- Det enda säkra arbetet av hennes hand är en mässhake i Löt (1850, Öl II: 2, s 310), tillverkad av »Fru Pastorskan Jaensson i Ljungby». Andra troliga mässhakar av hennes hand är bla de i Köping (1845, SvK vol 170, s 96), Egby (efter 1836, Öl II: 2, s 392), Runsten 1847 och Bredsättra (1848?, Öl II: 4, fig 84 a–b samt s 78).
116. *Elin Pettersson*, f 1892, textilkonstnärinna. Anställd vid Ateljé Licium sedan 1915. Har komponerat kyrkliga textilier för ett stort antal kyrkor i vårt land.
117. *Johan Henrik Lagström*, f 1823, kh i Runsten från 1876, kontraktsprost i Ölands medelkontrakt 1891, † 1897. G 1854 m *Evelina Christina Wetterberg*, f 1828, † 1893 (*Herdam* 4, s 243 ff; *A Green* i Öl 18/8 1981).
118. *Johan Oscar Svensson*, f 1867, kh i Runsten 1916, kontraktsprost i medelkontraktet 1929, † 1963. G 1896 m *Selma Kristina Strömblad*, f 1872, † 1936 (*Herdam* 4, s 248 f. – *A Green* i Öl 20/8 1981).
119. *Per Ivar Hallgren*, f 1902, kh i Runsten 1943, † 1964. G 1944 m *Ester Kerstin Ingeborg Petersson*, f 1911 (*Herdam* 4, s 249; *A Green* i Öl 20/8 1981).
120. Den långa skildringen av 1600-talsbibelns ovanliga öde på titelbladets baksida är återgiven av *Ihrfors*, s 126. Se även artikel av *A Green*, Öl 14/9 1978.
121. *Jöns Larsson*, f 1809, † 1906. Mångkunnig, rikt begåvad finsnickare, träsnidare och ornamentbildhuggare. Han har gjort utsmyckning av många slag i sin gård, Norra Bäck nr 4. Enligt traditionen skulle han också egenhändigt ha tillverkat en järnspis i sin gård. – *B Palm* 1958, s 59 ff; *L Fürst* 1980, s 35 f.
122. *Anders Peter Danielson*, f 1839 i Dyestad, † 1897. Politiker, riksdagsman. En minnessten med hans porträttmedaljong, utförd av *Axel Waleij* (not 14) restes 1953 väster om kyrkan. *G Eriksson*, Öl 7/4 och 9/4 1981.
123. *Gerh S Meyer* tillhörde en känd styckgiutaresläkt i Stockholm och var själv kungl styckgiutare, verksam 1772–1797. Hans arbeten på Öland består av lillklockorna i Gårdby (1775) och Runsten (1776) samt storklockan i Högby (1787, omgjuten 1901; Öl I: 3, s 234). *Holmbäck* 1951 s 93 samt opublicerade uppgifter av honom i SvK arkiv.
124. *Lars Gertzelius*, f 1719, km i Runsten från 1773, † 1794. *Herdam* 4, s 251 f.

Källor och litteratur

OTRYCKTA KÄLLOR

Stockholm

RA: medeltida pergamentsbrev; medeltida jordeboken D9 (Kalmar nunnekloster 1478–86); Smålands handl; jordeböcker; *N I Löfgren*, Dagbok 1816–1881 (kopior i ATA och hos SvK); ÖÅ skr 31/5 1834 (vol 362); skr bla 13/8 1832 från *A Ahlqvist* samt från *J Carlberg* 7/6 1833, gamla kyrkan, S-fasad o plan, gravvyr sign *C P Ringberg*, ur Ahlqvist 2:1, Tab 14 efter förlaga av *N I Löfgren*; förslag t ny kyrka, plan o S-fasad 1832, osign, av *N I Löfgren*; förslag t ny kyrka, S-fasad o plan av *J Carlberg* 1834; ED konseljhandl 27/10 1857 (Allgutsrums kyrka).

KKA: jordeböcker.

RAÄ, ATA: Adelige grafvar i Kalmar stift, s 23 (kopia efter *P Frigelius* 1748, utf av *F Bæhrendtz*); Förteckning över begravningsvapen 1795; kopia av *N I Löfgrens* Dagbok 1816–1881; *Åhstrand-Löfgren*, 2 teckn, exteriörer från S samt plan 1818; *N I Löfgren*, Saml I, s 108 (exc ur *Frigelius*), s 131 (ext från S och N samt plan), s 132 (beskrivn, socknens namn), s 133 (gravsten och begr vapen, avb), s 134 (klock-inskrifter), s 135 (runstenar), s 136 (2 gravstensinskr samt interiör, 1818), s 245 (runstenar), s 249 (runstenar, avb); Inv 1830 (av *A Ahlqvist*); *Sohlmans* saml (exteriör från S efter *Törnewall*); *VHAA Dagbok* 19/3 1872, nr 92; brev från *A Sidén* t *B E Hildebrand* 9/4 o 4/5 1872 samt 13/2 1875; *E Ihfors*, *Oelandia sacra* 1891–1892, s 124–126, 247, 290, 308, II; *W Anderson*, Ölands kyrkors inv 1911–1912; *Snabbinv* 1912, rev 1921 (*A Billow*), kompl av *J O Svensson* 1932; *Håkansson's Journal* I: 122–124, II: 109–119, 199, IV: 159, 161; SAOK:s orgelinventering; skr 15/3 1951 t PÅ ang inlån av mässhake; gamla predikstolen konserverad av *S Wahlgren* 1953; skr 1960–1961 från *M Hofrén* ang bårhus samt restaurering; fotos, uppm, tidningsurklipp m.m. – *Kulturhistoriska byråns arkiv*: handl, tidningsurklipp, fotos av äldre ritn i RA samt av yngre ritn, bla förslag t bänkar och trapppräcke, *Sven Rosman* 1936; förslag 1936 t nya bänkar o värmeledning, *O Nilsson och Son*, *Sven Rosman*. – *Sveriges Kyrkors arkiv*: Ms t beskr av kyrkan 1934 av *W Anderson*, bearb av *J Roosval*, kompl av R (Strömbom-)Boström 1940–1951, jämte uppm, fotos, anteckn o excerpter; R Boström, anteckn, fotos 1938–1980; fotos o neg 1931, 1935 av *A Edle*, av *S Hallgren* 1964, av *R Hintze* 1979–1981; uppm 1931 av *S Hesselgren* & *S Fränne* m senare kompl; uppm 1978 av *G Wirén*; arkivexc av R (Strömbom-)Boström 1944, 1978–1980, av *K Ingvarson* 1977 samt av *E B Lundberg* 1978–1980; tidningsurklipp, brev, fotos o anteckn. Ås kyrka, uppm *S Hesselgren* & *S Fränne* 1931.

Brandförsäkringsverket: Försäkringsbolaget Bore, värderingar 26722 8/11 1881.

KB: *J H Rhezelius* 1634, F.c. I, s 18, XXV; F.c. 2/3, s 32–33, 35, 36–38; F.c. 5, s 40–42, 45. – *Ransakningar* 1667 (avskrift), sign F.I. 9:4.

KrA: Sjökarteverkets arkiv, *karta över Öland*, sign Litt V: 26, odat, ca 1770–1774 (se SvK ÖI I: 1, s 64–65).

Gävle

LMV: Geom jordeboken G 2 (1683); lantmäterihandl.

Jönköping

GHA: Ölands dombok 1658, 1661.

Kalmar

KLM: div handl o fotos.

KSB, stifts- och gymnasiebibliotekets arkiv: *Frigelius* saml, I. – Microfilm I J-1341 (Runsten, prot 1723).

Länsstyrelsen: lantmäterienheten, lantmäterihandl; länsantikvariens arkiv, RAÄ inventering av byar och gårdar på Öland, Runstens sn, 1973–1974.

Lund

LUF: *N M Mandelgrens* saml, ser IV, avd 9, N^o I (kyrkans plan o S-fasad enl Ahlqvist 2: 1) samt N^o 2 (kyrkans S-fasad efter *Frigelius* 1748); ser V, avd 9 (anteckn).

Uppsala

UUB: Cod C 19 (avskr av öländska handl, 1400-talet); *J Hadorph*, sign S 30, fol 83 h (beskrivning av kyrkan, runstenar m m 1673); *P Törnewall*, sign S 74, fol 230 r:o (kyrkan från SV 1673); *A Ahlqvist* saml I, sign S 84 (excerpt ur Smålands handl); II, sign S 85, s 126 ff (grundplan, gravstenar).

Vadstena

VaLA: *Biskop Petrus Benedicti visitationsbok*, sign F III:a:1, fol 27 (inv från 1500-talets slut); *Ransakningar* 1667, originalhandl, sign F V: 1, fol 51; Kalmar domkap F V: 3).

Kyrkans arkivalier: *St prot* och *räk* 1632–1713 (F 1), 1713–1804 (B 1); »*Räkning öfver Socknens sammanskott till Tornbyggnaden*» samt *räk* 1831–1836, 1837–1838 (K I a: 2); *st prot*, ordinarie och extra, 1830 (K I a: 1), 1831–1839 (K I a: 2), 1841–1842 (K I a: 3) 1851–1858 (K I a: 4), 1862–1880 (K II a: 1); *kyrkobyggnadskommitténs prot* 21/11 1832, 9/6 1835, 29/6 1836, 24/9 1838 (K I a: 2); *samtal* 28/4 1833 (K I a: 2); *vis prot* 1663, 1685 (K Ia: 1), 1712 (Kalmar domkap F II: 1), 1715–1716, 1730, 1734 (Kalmar domkap F II: 2), 1804, 1816, 1830, 1875 (K I a: 1); *inv* 1663, 1685, 1713–1853 (B 1), 1804, 1825 (?), 1827, 1831, 1844, 1875 (K I a: 1); *vis prot* och *inv* 1714, 1721, 1732, 1742, 1757, 1774, 1791 (B 1); *bänklängd* 1713 (B 1); osign *planritning* (inbunden efter *st prot* 8/12 1836, K I a: 2); *rådplägning* 29/11 1835 (K I a: 2, p 184, 185); *reparationslängd* 1775 (B 1); *gravdelningslängd* 1787 (förnyad 6/4 1836? avskr m *A Ahlqvists* handstil, O II: 1); *fullmakt för Per Jansson* 1830 (K I a: 1); *anmärkningar* (kronologiskt ordnad förteckning 1831–1844 över dels försålda, dels inköpta inventarier för kyrkan och prästgården); *D O Brusenius' berättelse om prästbolets ägor 1695* (Kalmar domkap F V: 3); *Runstens*

minnesbok 1813–1917 (P II: 1); *brev från A Ahlqvist till Runstens församling* 5/2 1834 (K I a: 2); *vördsamt anförande* 8/3 1834 till prot 9/3 1835 (K I a: 2); ritn t orgelfasad av J F Åbom 1854 (O I: 2). – *Hulterstad* vis prot 1753 (K I: 1). – *Köping* F: 1, s 431 (ang J Forsman). – *Sandby* K I: 2, 1862 ang Nils Cholin (altartavla, predikstol).

Runsten, Färjestaden

Hos PÅ förvaras yngre arkivalier, bl a *inv* 1968 – (N III nr 7); *prot* 1861–1864 (K II aa: 1), 1864–1908 (K I a: 5), 1881–1915 (K II a, aa: 2), 1916–1968 (K II a, aa: 3). I arkivet förvaras också ett träskrin med *kvitenser* 1828–1860-talet, bl a rörande försäljning av Gamla kyrkans inventarier, prästgården, förvärv av Nya kyrkans inventarier m m.

Fru *Anna Cedergren*, Södra Runsten, äger en innehållsrik volym, »Kördagsverken af Runstens Norra Socknedel» 1835–1875, samt ett gammalt interiörfoto av kyrkan.

TRYCKTA KÄLLOR OCH LITTERATUR

- Ahlqvist, A, 1822–1827. *Ölands historia och beskrifning*, D 1–2. Calmar.
- 1841. *Clerus Calmariensis. Tjenstemän vid Församlingarne och Läroverken uti Kalmar Stift från äldre till närvarande tider*. III Häftet. Kalmar.
- Ahnlund, N, 1922. Svinnegarns källa. *Rig*.
- 1923. Medeltida gillen i Uppland. *Rig*.
- Alm, H, 1947. Vendels kyrka. *Upplands kyrkor* XII. Uppsala.
- Andersson, A, 1966. *Medieval wooden sculpture in Sweden*, vol II, utg av VHAA. Stockholm.
- Andersson, B-M, 1980. *Émaux Limousins en Suède, les châsses, les croix*. VHAA, Antikvariskt arkiv 69. Stockholm/Motala.
- Asplund, K mfl, 1956. Frösåkers härad, södra delen. *SvK* vol 75, Uppland II: 5. Stockholm.
- Axel-Nilsson, G, 1960. *Dekorativ stenhuggarkonst i yngre vasatid*. Lund.
- Bennett, R, 1975. Botkyrka kyrka. *SvK* vol 161, Södermanland IV: 1. Stockholm.
- Boström, R, 1960. Herrestads kyrka, *Linköpings stifts kyrkor*. Dals kontrakt nr 7. Linköping.
- 1966. J H Rhezelius' resedagböcker. Några randanmärkingar. *Konsthistoriska studier tillägnade Sten Karling*. Stockholm.
- 1969. Några skulpturer från Öland identifierade. *Fv*.
- 1970. Alböke kyrka. *KNS*, vol XLVI, 1969. Kalmar.
- 1971–1973. Ihrfors, Erik Ferdinand. *SBL*, del XIX. Stockholm.
- 1973. *Högsrums kyrka*. En vägledning utgiven av Högsrums Hembygdsförening och Högsrums Kyrkoråd. Kalmar.
- 1975. Ås kyrka. *Ås – socknen på Ölands sydspets*. Nacka.
- 1977. Öländska kyrkor – 10: Runstens kyrka. *KNS*, vol LII. Uppsala.
- 1978. Jonas Haquini Rhezelius och Ölands kyrkor. *KL*.
- 1979a. Högsrums kyrka. *Högsrum – en sockenbeskrivning*. Kalmar.
- 1979b. Adam Sidén och Ölands konstminnen. *KNS*, vol LIV. Uppsala.
- 1979c. Öländska kyrkor – 12: Vickleby Kyrkor. *KNS*, vol LIV. Uppsala.
- 1966–1980. *SvK* vol 170 samt *SvK* ÖI I: 1–6 och II: 1–4.
- 1981. *Ljungby kyrka*. Kalmar.
- Se även Strömbom.
- Brandel, S, Johansson, E O mfl, 1949. Värmdö skeppslag. *SvK* vol 62, Uppland I: 3. Stockholm.
- Brandel, S mfl, 1940. Bromma kyrka och Västerledskyrkan. *SvK* vol 49, Stockholm VIII: 1. Stockholm.
- Broman, O J 1912–1953 (ms omkr 1720). *Glysisvallur*, utg av Gästrike-Helsinge nation i Upsala, II. Uppsala.
- Bruzelli, B, 1967. *Tenngjutare i Sverige under kontrolltiden 1754–1912*. Stockholm.
- Campe, P, 1930. *Die Kirchenglocken Lettlands von ältester Zeit bis zum Jahre 1860 und ihre Giesser*. Riga.
- Carlsson, S L, 1973. *Sveriges kyrkorglar*. Lund.
- Cornell, H, Rappe, A, 1929. Medelpad I, *SvK* vol 30. Stockholm.
- Cornell, H, Wallin, S, 1933. *Uppländska målarskolor på 1400-talet*. Stockholm.
- Dahlgren, F A, 1914–1916. *Glossarium öfver föråldrade eller ovanliga ord och talesätt i svenska språket . . .*, H 1–3. Lund.
- Elgenstierna, G, 1926. *Den introducerade svenska adelns ättartavlor med tillägg och rättelser*, II. Stockholm.
- Erici, E, 1965. *Inventarium över bevarade äldre kyrkorglar i Sverige*. Stockholm.
- Eriksson, G, 1981. Anders Petter Danielson. En öländsk förgrundsfigur 1839–1897. I–II. *Öbl* 7/4 och 9/4.
- Erixon, S, 1978. *Mässing*. Faksimil av 1. uppl, Stockholm 1943. Lund.
- Fischer, E, Roland, A, 1913. Kållands härad, norra delen. *SvK* vol 2, Västergötland I: 1. Stockholm.
- Fürst, L, 1980. Inredningsmåleri i Kalmar län ca 1650–1900. *KL*.
- Green, A, 1978. Om Bibeln i Runstens kyrka. *Öbl* 14/9.
- 1979. Artiklar om Runstens präster. *Öbl* 11/8, 13/8, 15/8, 18/8, 20/8.
- Göransson, S, 1979. Fyrmästaren och fornvännen H Adam R Sidén. Utkast till en levnadsteckning. *KNS*, vol LIV. Uppsala.
- Hellspong, M, 1969. Svensxa och möhippa. *Fataburen*. Stockholm.
- Hildebrand, H, 1903. *Sveriges medeltid. Kulturhistorisk skildring*, del 3. Stockholm.
- Hofrén, M, 1928. Konterfejaren Edvard Orm, i: *Konstvetenskapliga essayer och studier tillägnade August Hahr*. Stockholm.
- 1929. Sven Gustaf Lindblom – en gammal kalmarmålare. *Sancte Christophers gilles chrænica* (Kristoffergilletts Kalmarhistoriska vägledning), 5. Kalmar.

- 1947. Kalmar län i konst och bildverk. *KLMedd* 35. Kalmar.
- 1949. Guldsmeden Hans Olofsson Sturk. *Sancte Christophers gilles chrænica*, årg 22. Kalmar.
- 1951. Timmerkyrkan i Frödinge. *KLMedd* 39. Kalmar.
- 1953. *Aurifaber. En liten silverbok till Gunnar Svensson*. Kalmar.
- 1958. Blomstermålning. Släkten Wadsten och några andra möbel- och inredningsmålare. *KLMedd* 46. Kalmar.
- 1961. Edvard (Evert) Orm. *Svenskt konstnärslexikon*, del IV. Malmö.
- Holmbäck, L M, 1951. *Klockor och klockringning*. Stockholm/Malung.
- 1955. Lärbro–Bro–Ala. Något ur Visby stifts orgelhistoria. *Julhälsn t förs i Visby stift* 33.
- Håkansson, G, 1942. *Öländska personminnen bevarade i äldre gravstenar, epitafier och andra kyrkliga föremål*. Göteborg.
- 1944. *Kalmar och kalmarbor under 1600-talet*. Kalmar/Göteborg.
- Inger, G, 1961. Das kirchliche Visitationsinstitut im mittelalterlichen Schweden. *Bibliotheca Theologiae Practicae*. II. Lund (Uppsala).
- Johansson, E O, Johansson, G, 1940. Jönköpings och Huskvarna kyrkor. *SvK* vol 48, Småland I. Stockholm.
- Johansson, K H, se Petrus Benedicti.
- Karling, S, 1955. *Kyrkorna i Borås och Brämhult*. Borås.
- Kjellin, H, 1924. Grums härad, södra delen. *SvK* vol 19, Värmland I: 2. Stockholm.
- Kulturhistoriskt lexikon för nordisk medeltid*, 1957–1976. Del II, sp 324 ff (Brönn); del III, sp 413 ff (Dåp); del X, sp 53 ff (Källa); del XX, sp 253 ff (Votivgåvor) och sp 258 (Votivkirke).
- Lagerqvist, L, Nathorst-Böös, E, 1968. *Mynt*. Stockholm.
- Lagerstedt, T, 1973. Den civila lokalförvaltningens gränser 1630–1952. Kameral redovisning, areell beteckning och gränsförändring. *Meddelanden från Kulturgeografiska institutionen vid Stockholms universitet*. B 24. Uppsala.
- Lenhammar, H, 1954. Öländska offerkällor. *KL*. Kalmar.
- Lindroth, H, 1920. Det öländska sockennamnet Runsten. *Namn och bygd*. Årg 8. Lund (Uppsala) 1920–21.
- Linnæus, C, 1745. *Öländska och gothländska resa på rikens högloflige ständers befallning förrättad år 1741*. Nytr Stockholm 1962.
- Lundmark, E, 1929. Bro ting. *SvK* vol 31, Gotland I: 3. Stockholm.
- 1934. Maria Magdalena kyrka. *SvK* vol 41, Stockholm VII: 1. Stockholm.
- Ljung, S, 1960. Gilde. *Kulturhist lex f nord med*, del V. Malmö.
- Lundberg, E, 1940. *Byggnadskonsten i Sverige under medeltiden 1000–1400*. Stockholm.
- 1949. *Arkitekturens formspråk. Studier över arkitekturens konstnärliga värden i deras historiska utveckling*. III. Västerlandets medeltid 600–1200. Stockholm.
- Mårtensson, T, 1963. Luggude härad, sydvästra delen. *SvK* vol 96, Skåne II: 1. Stockholm.
- Nisser, W, 1957. David von Krafft. *Svenskt konstnärslexikon*, del III. Malmö.
- Norberg, R, Wilcke-Lindqvist, I, 1967. Karls kyrkoruin. *SvK* vol 113, Uppland V: 7. Stockholm.
- Olsson, B, 1947–1951. *Kalmar stifts herdaminne*. Kalmar.
- 1953. Anders Dahlström dä. *Svenskt konstnärslexikon*, del II. Malmö.
- 1957. Sven Gustaf Lindblom. *Svenskt konstnärslexikon*, del V. Malmö.
- Olsson, M, 1975. Kalmar Gamla kyrkogård. *SvK* vol 162, Småland III: 3. Stockholm.
- Palm, B, 1958. Jöns Larsson – den konstnärlige bonden i Bäck. *KL*.
- 1970. Byar och gårdar. *Långlöt – Ur en ölandssockens historia*. Kalmar.
- Petrus Benedicti, 1954. *Linköpingsbiskopen Petrus Benedictis visitationsbok*, utg av K H Johansson. Kalmar/Lund.
- Raphael, E, 1913. Öländska gårdar och deras inventarier 1677. *Fataburen*.
- Reutersvärd, O, 1972. Den magdeburgska porträttbildhugaren. *Fv*.
- Roosval, J, 1911. *Die Kirchen Gotlands. Ein Beitrag zur mittelalterlichen Kunstgeschichte Schwedens*. Stockholm.
- 1918. *Die Steinmeister Gottlands. Eine Geschichte der führenden Taufsteinwerkstätte des schwedischen Mittelalters, ihre Voraussetzungen und Begleit-Erscheinungen*. Stockholm.
- 1939. Bror William Oscar Anderson. *Konsthistorisk Tidsskrift*, årg VIII. Stockholm.
- 1952. Stiftets kyrkor. *Visby stift i ord och bild*. Stockholm.
- Roosval, J m fl, 1942. Hejde Setting. *SvK* vol 54, Gotland III. Stockholm.
- Rosell, I, 1966. Åsunda härad, södra delen. *SvK* vol 111, Uppland XI: 1. Stockholm.
- Schück, Herman, 1953. *Det medeltida Öland*. Provtryck ur en historisk-topografisk översikt av »Det medeltida Sverige» utg av den av VHAA tillsatta kommittén. Stockholm (Uppsala).
- 1959. *Ecclesia Lincopensis. Studier om Linköpingskyrkan under medeltiden och Gustav Vasa. Acta Universitatis Stockholmensis. Stockholm Studies in History* 4. Stockholm.
- Steffen, R, 1901. *Romanska småkyrkor i Östersjöländerna, med särskild hänsyn till svenska förhållanden*. Stockholm.
- Strömbom, R, 1942. Calcarius, en gotländsk stenhuggareverkstad under 1100-talets slut och 1200-talets förra hälft. *Konsthistorisk Tidsskrift*.
- Svahnström, G, 1978. Visby domkyrka. *SvK* vol 175, Gotland. Stockholm.
- Sveriges runinskrifter*, utg av VHAA. Första bandet, Ölands runinskrifter, granskade och tolkade av Sven Söderberg och Erik Brate, 1900–1906. Stockholm.

Söderlind, N, 1951. Svenska prästerskapet och folkliga bröllops seder under 1600-talet. *Kyrkohistorisk årsskrift*.
 Tempelman, E C, 1942. En William Anderson-bibliografi. *Konsthistorisk Tidskrift*, årg XI. Stockholm.
 Tuulse, A, 1955. *Hossmo. En försvarskyrka med östtorn*. VHAA handl, Antikv ser 2. Stockholm.
 Åhrstrand, P, 1768. *Beskrifning öfwer Öland, Besynnerligen*

det Norra motet eller Fögderiet (1765), utg av S L Gahm Persson. Uppsala.
 Åmark, M, 1934. Kakaltaret i Överselö kyrka, i: *Bidr t Söderm äldre kulturhist*, XXVII.
 Öland, red av B Palm, L Landin och O Nordmark, 1–3, 1948–1949.

Förkortningar

Ahlqvist, Saml	Abraham Ahlqvist, Anteckningar till Ölands historia och beskrifning, vol I–VII. Ms sign S. 84–S. 90, UUB. Se närmare SvK ÖI I: 1, s 45 ff.	KNS	Kalmar nations skriftserie I–, Kalmar, senare Uppsala 1924–.
ATA	Antikvarisk-topografiska arkivet vid RAÄ och SHMM, Stockholm.	KrA	Krigsarkivet, Stockholm.
dep	deponerad, deposition.	KSB	Kalmar stadsbibliotek.
DK	Danmarks Kirker. Udg af Nationalmuseet, Köbenhavn 1933–.	Kvittens	en samling oordnade kvittenser m m 1828–1860-talet, förvarade i träskrin i PÄ arkiv.
DL	Dagsverkslängder, uppgifter om matdagar m m i ett ms, »Kördagsverken af Runstens Norra Socknedel», tillhörigt fru Anna Cedergren, Runsten.	la	landsantikvarien.
Domkap	Kalmar domkapitel och dess arkiv, VaLA.	Linné	Caroli Linnæi Öländska och gothländska Resa på Rikens och Ständernas befallning, förrättad 1741. Stockholm och Uppsala 1745. Se närmare SvK ÖI I: 1, s 26 f.
ED konselj-akter	K Ecklesiastikdepartementets konseljakter i RA.	LMV	Statens lantmåteriverk, Gävle.
Fv	Fornvännen. Meddelanden från VHAA 1906–.	LUF	Institutionen för folklivsforskning vid Lunds universitet (Folklivsarkivet).
GHA	Göta Hovrätts arkiv, Jönköping.	Löfgren	Nils Isak Löfgren, Samlingar och Anteckningar till Ölands Historia och Beskrifning . . . Började i Maji månad år 1816. Författaren då på sitt 19de år. Skänkte till Abr. Ahlqvist. Återlemnade till samlaren af Enkefru Prostinnan Ahlqvist den 6 October 1857. Ms i ATA. Se närmare SvK ÖI I: 1, s 35 ff.
Hadorph	Johan Hadorph, »Resanteckningar i Sverige och Seland», trol 1671–1673. Ms sign S. 30, UUB. Se närmare SvK ÖI I: 1, s 17 ff.	ms	manuskript.
Herdam	se Bror Olsson.	PB vis	Linköpingsbiskopen Petrus Benedictis visitationsbok, ms i VaLA, utg av K H Johansson 1954.
Håkansson	Gunnar Håkansson, Öländska personminnen bevarade i äldre gravstenar, epitafier och andra kyrkliga föremål, Göteborg 1942.	prot	protokoll.
Ihrfors	Eric Ihrfors, Oelandia sacra. Ms från 1891–1892, ATA. Se närmare SvK ÖI I: 1, s 62 samt art Ihrfors i SBL bd 19, Stockholm 1971–1973.	PÄ	pastorsämbetet.
inv	inventarieförteckning, inventering.	RA	Riksarkivet, Stockholm.
Inv 1830	en på grund av kgl förordning 17/4 1828 företagen inventering av forntida minnesmärken i kyrkor och på kyrkogårdar. Protokollen, som fördes av prästerna, utskrevs i flera exemplar, varav en serie förvaras i resp kyrkoarkiv, en serie i ATA.	ra	riksantikvarien.
KB	Kungl Bibl, Stockholm.	RAp	pergamentsbrev i RA.
kh	kyrkoherde.	RAÄ	Riksantikvarieämbetet, Stockholm.
KKA	Kungl Kammarkollegii arkiv, Stockholm.	Rhezelius	ms av J H Rhezelius i KB med dessa signa. De långa titlarna återfinns i SvK ÖI I: 1, s 84–85 under Otryckta källor. Se även a a, s 4 ff.
KL	Kalmar län. Årsbok för kulturhistoria och hembygdsvård. Utgiven av Kalmar läns fornminnesförening [51–] 3–, Kalmar 1963–.	F.b. 22,	
KLM	Kalmar läns museum och dess arkiv, Kalmar.	F.c. 1	
KLMedd	Årsboken Kalmar län. Meddelanden från Kalmar läns fornminnesförening 1–50, Kalmar 1898–1962.	t o m F.c. 5	
		RM	Runstens minnesbok, ms 1835–1917, VaLA, sign P II: 1.
		räk	räkenskaper.
		SAOB	Svenska akademiens ordbok, Lund 1893–.
		SBL	Svenskt Biografiskt Lexikon 1–, Stockholm 1918–.
		SD	Svenskt diplomatarium 1–6 (f o m år 1355) och ny ser 1–4 (åren 1401–1420), Stockholm 1829–1959.

SHM	Statens Historiska Museum, Stockholm.
SHMM	Statens Historiska Museer, Stockholm.
Snabbinv	en preliminär inventering av de svenska kyrkornas föremålsbestånd av konst- och kulturhistoriskt värde, utförd under åren 1917–1932. Samtliga snabbinventeringslistor förvaras i ATA. Ett ex har tillställts varje inventerad kyrka samt vederbörande domkap. – På Öland utfördes inventeringen av Anders Billow 1912–1921. Senare tillägg utförda av prästerna.
sn	socken.
SS	Svenskt silversmide 1520–1850. IV. Guld- och silverstämplar (av E Andrén, B Hellner, C Hernmarck och K Holmquist), Stockholm 1963.
st prot	sockenstämmoprotokoll.
SvK	Sveriges Kyrkor, konsthistoriskt inventarium, vol I Upps 1912, vol 2–, Stockholm 1913–.
SvR ÖI	Sveriges runinskrifter, utg av VHAA, Första bandet, Ölands runinskrifter, granskade och tolkade af Sven Söderberg och Erik Brate, Stockholm 1900–1906.
Törnwall, S.74	ms i UUB, sign S, 74 med teckningar av Petrus Törnwall 1673. Se närmare SvK ÖI I: 1, s 17 ff, s 86
UUB	Uppsala Universitetsbibliotek.
VaLA	Vadstena Landsarkiv.
VHAA	K Vitterhets Historie och Antikvitets Akademien, Stockholm.
vis	visitation.
vis prot	visitationsprotokoll.
Åhstrand	Petter Åhstrand, Beskrifning öfwer Öland, Be-

	synnerligen det Norra Motet eller Fögderiet. Upps 1768. (Förf 1765 och utgiven av Sigfrid Gahm Persson.)
Åhstrand Löfgren	interfolierat exemplar i ATA av Åhstrand med teckningar och anteckningar av N I Löfgren 1815–1817. Se närmare SvK ÖI I: 1, s 35 ff.
Öbl	Ölandsbladet, Borgholm.
ÖIÄ	Överintendents Ämbetet (efter 1918 BSt), Stockholm.
ÖIÄ skr	skrivelser från ÖIÄ till K Maj:t (inrikes-, civildep) i RA.
Öland	Öland. Red: B Palm, L Landin och O Nordmark, D 1–3, Kalmar 1948–1949.

Vid *måttangivelser* nämns höjd eller längd före bredd.

LANDSKAPSNAMNENS FÖRKORTNINGAR

Bl	Blekinge	Nä	Närke
Bo	Bohuslän	Sk	Skåne
Dr	Dalarna	Sm	Småland
Ds	Dalsland	Sö	Södermanland
Go	Gotland	Up	Uppland
Gä	Gästrikland	Vb	Västerbotten
Ha	Halland	Vg	Västergötland
Hr	Härjedalen	Vr	Värmland
Hs	Hälsingland	Vs	Västmanland
Jä	Jämtland	Ån	Ångermanland
La	Lappland	Ög	Östergötland
Me	Medelpad	Öl	Öland
Nb	Norrbottn		

Summary

INTRODUCTION

Ancient Runsten

by Hella Schulze

In the parish of Runsten, one of the larger on Öland, there are some 200 visible ancient monuments. As in many other parishes they consist of graves of different types, remains of dwelling foundations, enclosure walls and sacrificial wells. From the Stone Age, 6000 to 1500 B.C., there are only a few loose finds of objects such as stone axes, flint knives, etc, preserved. Even from the Bronze Age, 1500 to 400 B.C., there are several loose finds, among others an axe, a pin (fig 3), a neck-ring and a good bronze razor. Probably at least three of the large cairns in the parish are from this period. As is the case in other parts of the island, it is, on the whole, traces from the Iron Age that are found both in ancient monuments and loose finds. It was during the years from the beginning of

the Christian Era to 500 A.D., and from 900 to 1000 A.D., that Öland experienced a time of great expansion thanks to flourishing commerce, shipping and cattle-breeding. The great gravefields along the east road through the parish, are from the Iron Age. One of the finest is that at Lopperstad and Åkerby (fig 2). The large number of dwelling foundations and rows of stones found mainly in the western part of the parish are also from the Iron Age. The majority lie in the property owned by the village of Vanserum. Very few archeological examinations have been undertaken in Runsten. Perhaps the most important work was the exploration before excavating was done for municipal road and canal construction in 1973, when several previously unknown megalithic monuments and skeleton graves were found. These, however, remain as they were found. There are several rune-stones in the parish. Among the eight now known, the most notable are one west of the Lerkaka row of windmills, one in north-east Bjärby (fig 4) and one built into the vestry wall of the church (fig 11).

The name and situation of the church. Parish, jurisdictional district and synod. Church property in the parish

by Sölve Göransson

The parish name of Runsten primarily belongs to the two villages near which the church is situated. The original meaning of the first syllable of the name is said to be "running water".

In early times—up to 1885—seven of the parish villages lay in the Runsten jurisdictional district and four in the Möckleby district, so that the boundary between the north and south synod ran through the parish. The division of Öland into two synods (*mot*) was originally ecclesiastical. The synods were really the medieval pastorate synods which, however, had a common rural dean. The parish of Runsten belonged to the north synod.

The property owned by the church of Runsten is today among the most extensive on Öland. The parsonage is situated immediately north of the church. In earlier days the church owned property mainly in the villages of South and North Runsten. In the Middle Ages estates and small holdings in the majority of the villages in the parish were subject to the church.

Since the year 1692 a homestead in the village of Dyestad has been the residence of the curate of the parish.

THE CHURCHYARD AND THE BELL TOWER

The churchyard, which has been extended to the south and to the west (cf figs 5 and 22 with fig 6), is surrounded by a dry wall of limestone dating from 1838–1839. The gate pillars in the west (fig 7) and south-west (fig 9) are remains of the columns from the pack-saddle church (figs 21, 22).

A temporary bell tower was erected in 1836 in the south side of the churchyard and was used until 1838, when the new church tower was completed.

THE TIMBER CHURCH

I. 11th century

There was a church in Runsten as early as the 11th century, built perhaps by that same Fastulv whose name is on the runestone in Bjärby (see fig 4), and who is buried in the church. A runestone built into the north wall of the vestry (fig 11) was probably placed on a grave in the 11th century graveyard before being re-cut in the early Middle Ages in a trapezoid form to again be used as a gravestone.

THE MEDIEVAL STONE CHURCH

II. First half or middle of the 12th century

We do not know at what date the earliest stone church was built as it was demolished in 1836 and the foundations have not been excavated, but when we consider the many additions and repairs it suffered before the middle of the 13th

century it is reasonable to suppose that the original building was erected during the first half or middle of the 12th century. It consisted of a nave of c. 7.5×12.6 m, with an apse chancel on the east side (fig 120 B). The walls consisted of two limestone walls with a filling of cobble stones, chips and mortar and were probably not plastered. The roof was covered with tarred shingles. There was a narrow round-headed south doorway, and perhaps also a north, which led into the nave and the light came from small round-headed windows placed high up on the walls. There were no inner vaults except in the apse, where there was a half cupola.

The noticeably thick chancel wall (fig 1) suggests that the chancel was originally an independent building, probably placed adjacent to a timber church, (fig 120 A), cf Föra (*SvK ÖI* 1: 6, fig 443), Köping (*SvK* vol 170, Öland, fig 31 and p 109), Träkumla and Silte churches on Gotland (*SvK* Go III, fig 31, p 34 and *Trotzig* 1972, pp 73 ff).

III. 12th century, second half

At the west gable of the nave a tower was erected (fig 120 C), narrower than the nave and with its east wall probably supported by the gable wall. The tower consisted of several storeys of which the highest was intended for a belfry, to judge from the in fig 1 and fig 19 ff reproduced round-headed openings with dividing colonettes. On the exterior the storeys of the tower were marked by horizontal recesses, a façade treatment reminiscent of churches in Östergötland and Närke, e.g Kaga, Herrestad, Gräve and Gällersta (note 20). A west doorway led in to the bottom floor of the tower, which therefore served as a porch, but it may also have been used as a baptismal chapel to judge from a well found there.

IV. About the year 1200

From about 1170 up to the decades before the middle of the 13th century, the Christian coasts of the Baltic were devastated by repeated attacks from the heathen peoples of the south and east Baltic States. They came from Estonia, Latvia and Kurland and with them the Wends from what is now North Germany (Tuulse 1955, Zusammenfassung p 201). Öland was particularly vulnerable and was forced to take defensive measures of various types. Several of the ancient fortresses of the Migration Period were restored, probably under the direction of the same specialists who in different ways fortified the churches so that they too were able to defend the villagers. In Runsten church (figs 25, 120 D) the outside of the chancel wall was reinforced, and on this wider wall a tower was built whose height is given by a horizontal line on the west wall of the tower in fig 19. The church therefore became a pack-saddle church. Above the chancel a ribless cross vault (seen in fig 23) and in the north west a transverse barrel vault were built in whose eastern abutment wall the doorway to the tower staircase was placed (fig 1, f). Even the upper storeys of the tower were vaulted, probably with barrel vaults, the most usual type of vaulting on Öland during the early Middle Ages. A row of small round-headed windows on the south

wall of the first floor of the tower give light to a room that may have been used by a guild. The new walling had an outer surface of smooth-hewn limestone. It was later found that the join between the old chancel wall and its reinforcement was defective and wide cracks separated the two walls (see below period IX).

V. About 1250

The church was further strengthened in the middle of the 13th century (fig 120 E). The nave was vaulted in two aisles with six cross vaults which along the centre axis were supported by two detached pillars and well profiled corbels (figs 7, 9, 23, 24). The vaults were probably ribless and were separated by round-headed transverse arches with right angled intersecting. At the same time as the vaulting was done the walls of the nave were heightened so that a secular space was formed above the vaults (in 1643 this was known as the “church shelter”). Probably this space had originally some small light holes. The capital and base of the great round pillar have the same profile although reversed (fig 24 B). Similar mouldings are found during the transition period between the Romanesque and Gothic styles, and this is also the case with the scotia and torus on the capital and base of the eastern clustered pier (fig 24 A, C). This pier can be seen as a further development of the nave piers in the Cathedral in Braunschweig 1173–1175 (*Lundberg* 1949, p 492), and is reminiscent of piers in two churches on Gotland, Levide (the nave) from the beginning or middle of the 13th century (*Roosval* 1911, p 50, 54f. – *Lundberg* 1940, p 518, 521, 533. – *Roosval* 1952, p 543. – *Lagerlöf-Svahnström* 1973, p 195), and Stenkyrka (the tower vault pillar) from the second half of the 13th century (*Roosval* 1911, p 49, 51, 58, 67, 69, 84–86, 89f, 149, 161, 185, plate 36ff, 99. – *SvK Go* I:3 figs 7, 11, 15. – *Lagerlöf-Svahnström* 1973, p 242). The interchange of red and grey limestone in the shaft of the pier is also a feature of the transition between the Romanesque and Gothic styles.

If the west tower had earlier lacked vaults, they were now built. The ground floor vault was so high that it probably reached through two storeys (later a gallery was placed in this space). As a result of the increased height of the nave, even the towers were added to, the west tower with two and the east with one storey. The large openings prove that these were for defense purposes.

VI. About 1300

On the north side of the chancel (east tower) a small vestry was erected (fig 120 F), which had only one east window. The doorway between the chancel and the vestry was placed in a small vault (fig 1). The staircase in the east tower opened into the east embrasure of the doorway itself.

VII. Late Middle Ages

In 1497, at the latest (fig 27), a vestry was built onto the south side of the nave (fig 120 G). It had a round-headed doorway looking south and an east window. This was probably done at

the same time as the old vestry on the north side was separated from the nave by walling up its entrance to the nave and opening another entrance on the east side where there had been a window (fig 1).

VIII. 16th and 17th centuries

We do not know when the outhouse on the south side of the west tower was erected, but in any case it existed in 1634 (figs 19, 120 H). It had no windows, only a round-headed south doorway. The appearance of the church at this time can be seen in the drawings in figs 1, 19ff, and in a model in the chancel of the new church, made and presented by Alexius Jansson in the 1930's. Outlay for windows in the 1650's, 1651 and 1687 and in the 1690's, probably concerned repairs.

The war in 1677 caused great damage to the church and its possessions and resulted in various repairs and replacements being necessary. In 1698 the vestry door was panelled. This was possibly the door between the chancel and the south vestry. It may have been this panel that covered the inscription reproduced in fig 27.

IX. 18th century

The roof, vaults and windows were maintained as a matter of course in the beginning of the 18th century. In 1742 it was decided that “the many holes and openings in the church towers should be walled up so that the vaults should not be harmed by rain and snow”, and that when times were better the church would be extended on the north side (cf period X). In 1745, among other things, some 40 shutters were bought for the openings in the towers. Christian Arnholdt, master-glazier of Kalmar, received payment for several new window-panes (beside the pulpit on the south side of the nave and in the south vestry). After an inspection in 1748, considerable work was done on the church. Among other items, four new windows were put in and two windows in the chancel were altered (figs 1, 21). The latter can be attributed to the acquisition of a large altarpiece (fig 29ff). Master Arnholdt was now paid for 20 new window-panes, etc. The east tower was repaired with new tiles and the stone floor of the chancel was re-laid.

In 1759, the roof of the “middle church” (the nave) was re-shingled and the outer walls re-plastered. A charnel-house/porch was built outside the south entrance to the nave (figs 1, 21f, 120 J) with a floor of smooth limestone. At the same time the storehouse at the south side of the west tower was repaired or re-built, the church plastered and limewashed, the east tower repaired and shutters furnished for the windows of the church. These last were probably in the secular floor over the nave.

In 1774, at the time of the Bishop's visitation the church was “in a good condition”, but even on this occasion it was emphasized that in time it would be necessary to enlarge the church (see below period X). At the moment, however, efforts were to be confined to the interior. An extensive restor-

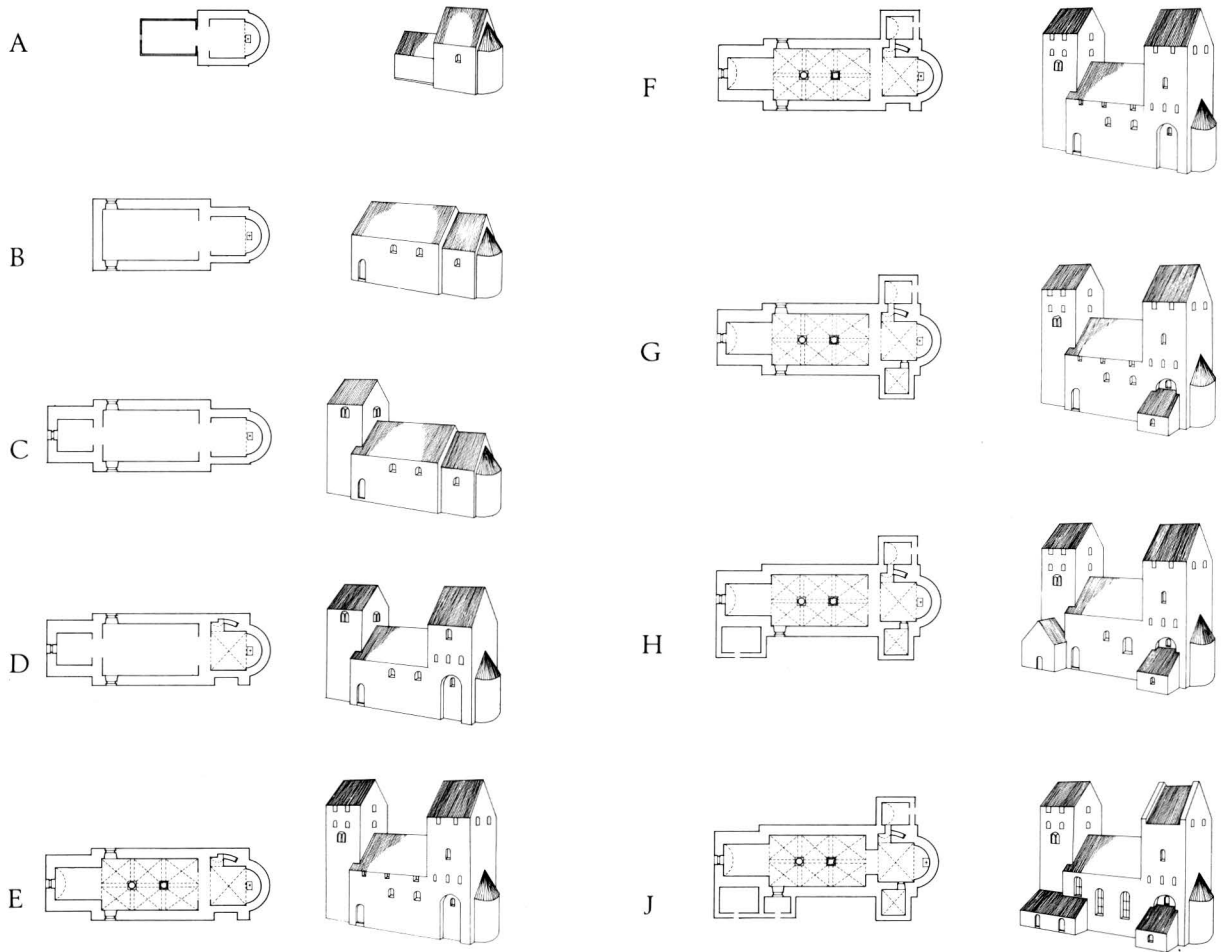

Fig 120. Den medeltida kyrkans utveckling från mitten av 1100-talet till och med den nya kyrkans tillkomst 1836–1838. Planer och fasader. Skala 1 : 1000, R Boström och G Wirén 1981.

The development of the medieval church from the middle of the 12th century until the building of the new church in 1836–1838. Plans and fronts, scale 1 : 1000.

ation was therefore carried out during the years 1774–1775, by the well known provincial painter, Anders Georg Wadsten.

In 1780, shutters were put on the windows in the towers. In the west tower they were furnished with hinges, so that they could be opened when the bells were ringing, and at other times easily be closed. In 1782, the roof of the north vestry was tiled and in 1788 Johan Henrik Wadsten, brother of the above Anders G. Wadsten, was paid for painting in the church (figs 29, 34). The 1790's were occupied with repairs and maintenance of the roof.

X. Plans for a new church develop

The demolition of the pack-saddle church 1835–1836

Already in the 17th century the church was too small for the parish. This one realizes from the fact that both before 1677 and later in 1697 two galleries were built, one of which is seen in fig 23. During the 18th century an enlargement of the church itself was discussed on several occasions, but it was not until 1816 that the problem of the too small church was again debated. At a visitation in that year, Bishop Magnus Stagnelius suggested that an entirely new church be built as

the “present one is old and out of date, too small and heavily loaded with pillars and galleries”. The parishioners were definitely against the proposal, partly because the “old church could still be used” and partly because “times were bad”. Therefore, the church remained as it was for another 20 years.

It was Abraham Ahlqvist who, when he became vicar of the parish in 1827 (note 6), eventually succeeded in forcing the question. In 1830 he suggested that within 3 to 4 years the small church should be replaced with a larger, and in the autumn of 1831 it was at last decided that the building should not be started for three years, and that in the interim the work should carefully be prepared by the acquisition of drawings, building materials, etc.

To begin with, the east tower was to remain and the new nave placed on its east side. Otherwise, the medieval pack-saddle church was to be demolished, but in such a way as to make it possible to hold Divine Service there as long as possible. When in 1835, discussions had taken place with the master-builders who had assembled for a contract auction for the new building, it was decided to demolish the east tower as well. The builders had “unanimously expressed the opinion that the old tower was damaged by cracks, and that no one dared guarantee that it was solid enough for such an addition (i.e. a stone or brick lantern), but instead was completely unsuitable”. As the east tower was not to be spared, it was therefore agreed that the new church should be situated north of the old. The demolition of the old church was to take place simultaneously with the erection of the new (fig 120 K).

Ahlqvist wrote a day-by-day account of the demolition in a book often quoted here, Runsten's Minnesbok, which is kept in the Vadstena Provincial Archives. The work started on September 17th, 1835 with the north vestry (cf plan fig 1). On Sunday, April 24th, 1836, Ahlqvist preached for the last time in the old church, and from May 1st, service was held in the parish barn which had been furnished for the purpose.

When Ahlqvist visited the church for the last time on April 27th, 1836, he found to his amazement that he was deeply affected by the atmosphere of the ancient sacred place. “When all the pews had been removed and both pillars stood unencumbered on the flagstone floor, the church became a glorious and beautiful Gothic temple and its high vaults gave a profound sensation of veneration and majesty. This evening all the floor and grave-slabs were taken out. The coffins were transferred to an open grave in the churchyard. Pondering the impermanence of all earthly masterpieces, I turned from these walls that had withstood the centuries, and that I, during my time of office have, of necessity, had to have destroyed. I naturally hope for a new and spacious church that will hold our increasing congregation, but I do not expect the majesty that emanated from this ancient vaulted building.”

The next day the vaults were pulled down. Among bits of fallen plaster Ahlqvist noticed traces of colour (see below *Wall Paintings*).

The demolition took some time, and continued, with inter-

vals, during the summer of 1836. The removal of the graves within the walls of the old church, when the coffins and their contents were taken to be buried in the churchyard, took place from September 7th to October 11th, 1836. When this had been done the ancient building had not only been razed to the ground, but even material under the ground had been collected for the new church. However, the pack-saddle church has not been entirely obliterated, for its foundations lie under the lawn immediately south of the present church (fig 12). The area is marked by up-ended stones and there are no graves there.

WALL PAINTINGS

A runic inscription in verse (below in fig 28) was painted during the Middle Ages, presumably on one of the abutment walls of the chancel arch. Inscriptions with similar purport—a warning to country bumpkins to keep away from the chancel—are to be found in two Uppland churches, Film and Vendel. There was another runic inscription on a pillar in the chancel (above in fig 28) probably written before 1547, by a priest proficient in runic script and who possibly also wrote in runes and Latin italics in one of the church account books (fig 65).

In the 1650's the walls of the nave were decorated with paintings of flowering vines, etc, in black and red, by the artists Daniel and Mosen. In 1775, Anders Georg Wadsten painted draperies around the windows and behind the pulpit.

FURNISHINGS

The church and its furnishings fared very badly during the wars with Denmark, particularly that of 1677, but there are still some interesting pieces preserved.

Medieval furnishings. An altar stone slab, now a gate post at a farm south of the church, a baptismal font (fig 93 ff), an enamelled crucifix from Limoges (figs 36, 37) later mounted on an hourglass (fig 91), a Eucharist cupboard (figs 34, 35), and two medieval sculptures (figs 38–41) are preserved from the Middle Ages.

Post-medieval furnishings. Thanks to a donation from King Karl XI, the church was able to purchase a chalice (fig 99) in 1683 to replace that stolen by the enemy in 1677. — At the end of the 17th century a new pulpit was built (fig 42 ff), and a churcing bench (fig 45), and a red velvet chasuble were made (figs 50, 51)—the lining (fig 52) is later. The case is all that remains of the bridal crown from the same period (fig 107). The crown itself was exchanged for a modern one in 1869 (fig 106). In the 18th century brides were allowed to borrow clothes from the church. A bridal canopy still exists and there is much information preserved concerning wedding customs in the parish during the 18th century.

The 18th century is far better represented with regard to furnishings than earlier periods. There are, among other things, an altar-piece (fig 29 ff), a flagon (figs 101–103), wafer boxes (fig 100), wine bottle (fig 48), candlesticks (figs

108–110), a bridal bench (fig 34), a churching bench (fig 29), a chasuble and collection-bag (figs 53–54), an antependium (fig 49), a table (fig 89), chests (figs 118, 119) and wooden boxes for the various church funds (figs 66–67).

We know of several old bells, but they are no longer preserved. One was cast in Lübeck in 1622 by Arendt Kleiman, but the majority were cast in Stockholm by Medarus Gesus in 1632, Christoffer Bierman in 1700 and Johan Fahlsten in 1743. The small bell, cast in 1776 by Gerh. S Meyer in Stockholm is, however, preserved. Two sanctus bells, bought as late as 1685 and 1702, were sold in 1844. In the loft of the present church there is a very old cauldron for boiling tar, made of many pieces rivetted together.

Colonel Abraham Cronhiort and several members of his family were buried in the medieval church, see funeral crest (figs 55, 56), and a gravestone (fig 59). The Colonel came from Runsten where his father who was vicar there, is also buried together with other members of the family (fig 59). There are also preserved several fine grave-slabs from the graves of the clergy (figs 15, 62–64). One grave-slab, decorated with what is known as Vanity motifs, i.e. symbols for death and decay (fig 61), and originally placed over the sheriff's grave in the chancel, was probably carved by the well-known Basilius Goltsmitt the elder, who died in 1653, or one of his sons. There are several slabs of the same type on Öland, among others in Böda (Öl I: 2, figs 42, 94).

THE PRESENT CHURCH

The parishioners had commissioned N I Löfgren to submit a plan for the new church (fig 69), according to certain definite wishes. At ÖLÄ (Board of Building and Planning) several suggestions were worked out by J Carlberg, but these were rejected by the parishioners who stubbornly held to certain expressed demands. The church was not even built wholly according to the plan finally accepted by the parish and which was ratified by the Crown (cf figs 68 and 72 ff with fig 71). Among other changes, an octagonal stone lantern was put up instead of the agreed upon light square wooden one in the drawing. The authorities had neither been informed of the decision to ignore the agreement to use the old east tower, nor the fact that the church was being built larger than according to plan.

After many and long discussions the foundations of the new church were at last laid on September 17th, 1835. The different stages in the construction of the church, together with various preliminaries and the organization of the work, can be followed in detail thanks to an unusually full and explicit archive material. The church itself, the vestry and the lower part of the tower were erected in 1836 under the direction of masterbuilder Gustaf Rudwall, while master-builder Peter Isberg from Algutsrum on Öland had the responsibility of completing the tower in 1838. The church that was finally consecrated in 1841 (figs 68, 72 ff, 120 K), consists of a spacious interior where the chancel and nave are in one (a hall church),

with large round-headed windows and an inner wooden barrel-vault. There is a high tower on the west side and a vestry on the north under which, in the cellar, a heating system was installed in 1937. The material is limestone and contains all usable stone from the medieval pack-saddle church. The exterior walls are rough-cast and the inner, smooth plastered and limewashed. The roofs of the nave and vestry are tiled and the tower lantern is covered with copper. All furnishings except the altar-piece and pulpit are contemporary with the church.

The interior was first painted in 1847, when the altar-piece and pulpit taken over from the old church were removed and replaced.

The interior was again painted in 1856, this time when an organ was installed, and it was probably on this occasion that the drapery behind the pulpit was painted. The appearance of the interior can be seen in fig 83. The tower clock is from 1875.

In 1895 the church was renovated. The wall surfaces were plastered in a greyish yellow, and on the vaults, walls and under the gallery a stencilled decoration in grey and brown was painted (figs 85, 86). At about the same time iron stoves were placed in the nave and vestry, and a number of fixtures were repaired and restored.

A thorough renovation took place in 1937 led by the architect Sven Rosman, mainly after suggestions made by the architect E Leffler of the Board of Building and Planning, in 1932. The interior was re-painted, the roof repaired, the ceiling insulated, the floor partly re-laid, the pews made more comfortable and central heating was installed (figs 87, 88). The olive-grey colour scheme of the pews, altar-rail, gallery and doors are from the 1937 restoration.

At the 1962 restoration the plaster on the exterior was renewed, and the wooden barrel-vault over the interior was painted azure blue with white mouldings. A door was opened in the north wall of the vestry.

FURNISHINGS

Many items were preserved from the pack-saddle church (see above), such as a baptismal font (figs 93–98). It is of high quality and is attributed to the anonymous Calcarius II (note 106) and by Oscar Reutersvärd (with some hesitation) to Calcarius III, working in Magdeburg (note 107). The font is carved of limestone from Gotland, partly greyish-yellow in the bowl, partly reddish in the shaft. The vine leaves around the bowl symbolize both Christ (cf St John 15: 5) and the Tree of Life, and the scales on the underside of the bowl are, according to Reutersvärd, "a water motif depicting the well in Paradise".

The altar was built and painted in 1847 by Olof Jacobsson and gilded by Nils Collin. The frame of the altar-piece was made in 1846 by Gustaf Rudwall, painted in 1847 by Olof Jacobsson and gilded by Nils Collin, while the oil painting in the centre, "The Deposition from the Cross", is by Gustaf Lindblom after the altar-piece in Kalmar Cathedral. This in its

turn derives from Rubens' famous painting in Antwerp Cathedral. Several sections are from Anders Dahlström's altar-piece of 1746 (fig 33). The pulpit was carved and painted in 1847 by Olof Jacobsson and gilded by Nils Collin (fig 90). On the sounding-board there are decorative gables, loops and an urn from an earlier pulpit and the two cherubs are probably from Dahlström's altar-piece (cf fig 33). There is a medieval enamelled crucifix (fig 36 f) on the hourglass (fig 91) presented to the church in 1695.

The neo-renaissance organ façade was designed by the architect J F Åbom (fig 92). The original organ from which the key-board and two pipes are preserved, was built in 1854–1856 by the organ-builder Nils Peterson and his assistant Carl Johan Hamberg. It had 13 stops, great organ, swell and pedals. The present organ which was built in 1935 by Olof Hammarberg, has 18 stops, great organ, swell and pedals.

The Communion plate is from the 17th (figs 99, 100) and 18th centuries (figs 48, 100 ff). The case from a lost viaticum chalice is preserved (fig 104). A wine flagon was purchased in 1867 (fig 105). The 1686 bridal crown was exchanged for a new one in 1869 (fig 106). The crown now in use was acquired in 1963 (fig 106).

Four of the brass chandeliers were made in the 18th century (figs 108–110), while another, larger one, was donated in 1920. Four chandeliers with turned wooden shafts and iron arms were purchased in 1836. The brass sconces were made in the 20th century. The church owns candlesticks from the 17th and 18th centuries (fig 111), as well as from the present time.

Among the textiles there is only one from 1847—a chasuble of black velvet with silver embroidery and appliqué work. All the others are modern.

Four portraits (figs 112–115) executed by Edvard Orm in 1699 and 1725, hang in the church as well as those of Vicar Ahlqvist and his wife (figs 116–117).

The oldest Bible now owned by the church, an illustrated Gustaf II Adolf Bible from 1618, has had an adventurous career. It was part of the booty taken by the Danes in 1678, sent to Ösel and eventually came into the hands of a theological student from Roma on Gotland, who returned it to the church in 1681.

A table from 1705 stands in the porch and in the vestry there are two iron-bound oak chests from about 1700 (figs 118, 119), and a large cupboard made in 1838 by Svän Larsson in Dyestad.

The mechanism in the two tall clocks (figs 83 f, 87), was made by Nils Pettersson from Mortorp in Småland in 1847, and the cases by Olof Jacobsson. The crowns surmounting the cases were probably carved by Jöns Larsson from Norra Bäck, in memory of King Karl XV's visits to Runsten.

The clock in the lantern was purchased by Vicar Olof Melén. As the result of partaking in the installation of the clock he became seriously ill and died in the same year, 1875.

The two church bells were re-cast in Stockholm, the smaller in 1776 by Gerh S Meyer, and the larger in 1880 by John A Beckman & Company.

I SVERIGES KYRKOR, KONSTHISTORISKT INVENTARIUM, ÄR FÖLJANDE
PUBLICERAT OM ÖLAND:

Kyrkor på Öland. Inledning. Översikt av de skriftliga källorna. Öland
band I: 1, volym 108, 142.

ÅKERBO HÄRAD:

Böda och S:t Olof, Öland band I: 2, volym 116, 142.

Föra kyrkor jämte Rättelser, tillägg och register till band I, Öland band I: 6,
volym 142.

Högby kyrkor, Öland band I: 3, volym 119, 142.

Källa kyrkor, Öland band I: 4, volym 128, 142.

Persnäs kyrkor, Öland band I: 5, volym 133, 142.

RUNSTENS HÄRAD:

Bredsättra kyrkor, Öland band II: 4, volym 183.

Gårdslösa kyrka, Öland band II: 3, volym 177.

Långlöts kyrkor, Öland band II: 1, volym 151.

Löt och Egby, Öland band II: 2, volym 163.

Runstens kyrkor, Öland band II: 5, volym 188.

Rättelser, tillägg och register till band II, Öland band II: 6 (under utg).

S:ta Britas kapell, Öland band II: 6 (under utg).

S:ta Margaretas kapell, Öland band II: 6 (under utg).

SLÄTTBO HÄRAD:

Köpings kyrkor, Öland, volym 170.

ALGUTSRUMS HÄRAD:

Under utarbetande: Vickleby och Resmo.

Med Köpings kyrkor, volym 170, har bandindelningen avskaffats. Volymen
kan alltså bindas separat av den som så önskar. Register beräknas utkomma
då ytterligare volymer av kyrkor inom samma härad på Öland publicerats.

ÖLAND

Band II, häfte 5

Runstens härad

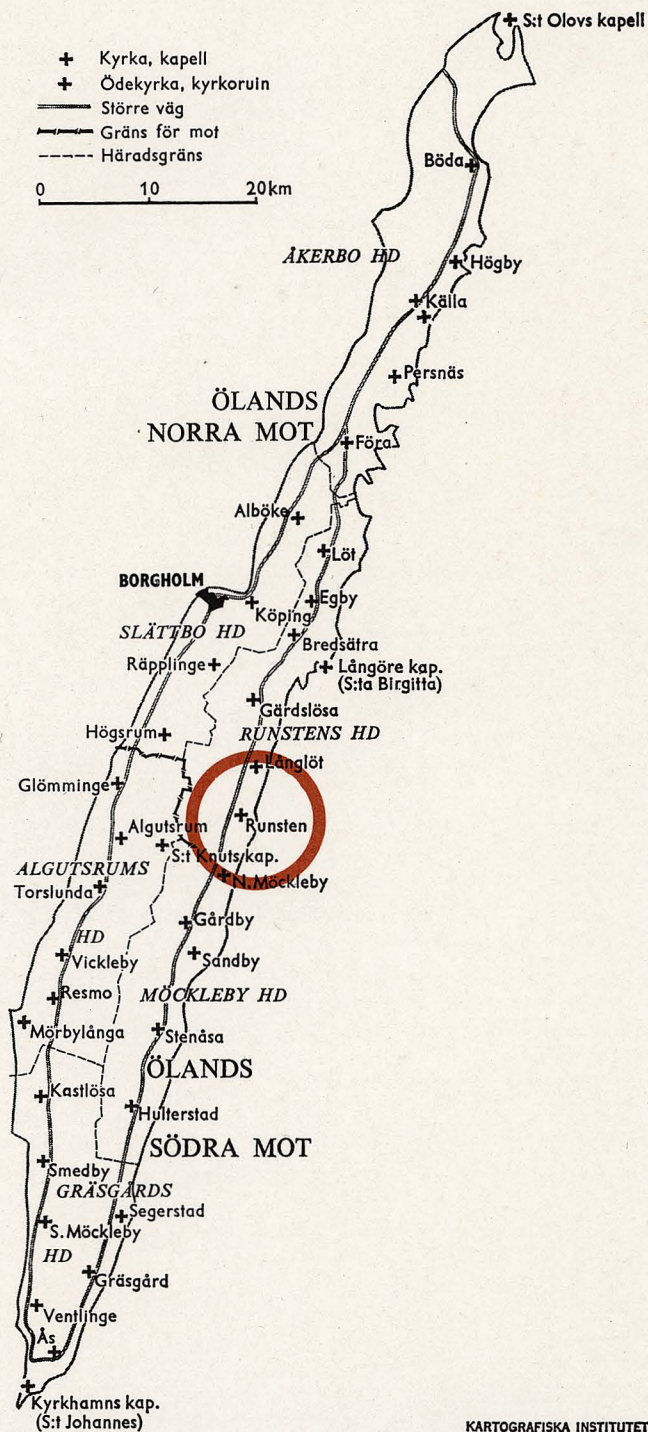

KARTOGRAFISKA INSTITUTET